

Οδηγίες Χρήσης

Ανιχνευτής & Μετρητής Χαρτονομισμάτων QCD25

Οδηγίες Χρήσης

Πρόλογος

Σας ευχαριστούμε για την επιλογή αυτού του έξυπνου μετρητή χαρτονομισμάτων. Είναι η τελευταία λέξη της τεχνολογίας όσον αφορά την ανίχνευση πλαστών χαρτονομισμάτων, καθώς διαθέτει ψηφιακή τεχνολογία επεξεργασίας. Κατάλληλο για ανίχνευση/καταμέτρηση της αξίας χαρτονομισμάτων Ευρώ, Δολαρίων ΗΠΑ, Λιρών Αγγλίας, Ελβετικών Φράγκων κ.ά.

Για να έχετε την καλύτερη δυνατή χρήση και απόδοση από αυτή τη συσκευή, παρακαλούμε να διαβάσετε προσεκτικά αυτές τις οδηγίες χρήσης και να ακολουθείτε τις διαδικασίες που περιγράφονται σ' αυτές.

Περιεχόμενα

Αποσυσκευασία	2
Εξωτερική εμφάνιση	2
Οδηγίες χρήσης πλήκτρων λειτουργιών	5
Αντιμετώπιση προβλημάτων	8
Πώς μπορώ να ρυθμίσω την υποδοχή χαρτονομισμάτων	10
Πώς μπορώ να αντικαταστήσω την ασφάλεια	10
Οδηγίες συντήρησης	11
Τεχνικά χαρακτηριστικά	13

Οδηγίες Χρήσης

Αποσυσκευασία

Παρακαλούμε βεβαιωθείτε ότι η συσκευή είναι σε καλή κατάσταση και ότι σας παρασχέθηκαν όλα τα ακόλουθα εξαρτήματα:



Μετρητής



Καλώδιο τροφοδοσίας



Οδηγίες χρήσης



Βουρτσάκι καθαρισμού



Καλώδιο RS 232
(προαιρετικά)



Ασφάλεια



Καλώδιο USB
(προαιρετικά)



Εξωτερική οθόνη
(προαιρετικά)



Κάρτα μνήμης Micro-SD
(προαιρετικά)

Εξωτερική εμφάνιση

1. Σχεδιάγραμμα

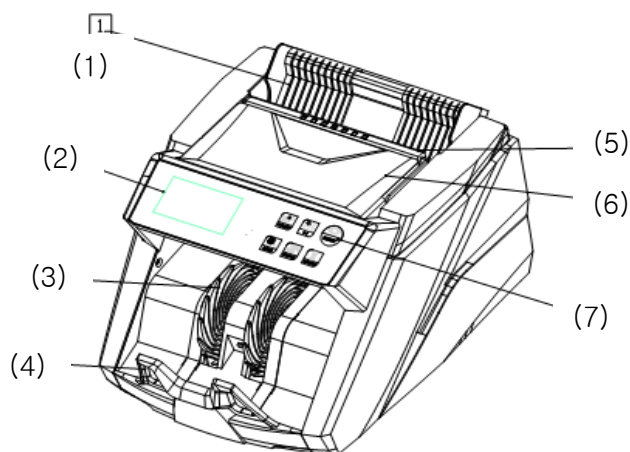

(1) Υποδοχή χαρτονομισμάτων

(5) Λαβή

(2) Οθόνη LCD

(6) Πάνω κάλυμμα

Οδηγίες Χρήσης

(3) Ροδάκια καταμέτρησης (7) Πάνελ ελέγχου

(4) Συσσωρευτής χαρτονομισμάτων

2. Πίσω όψη

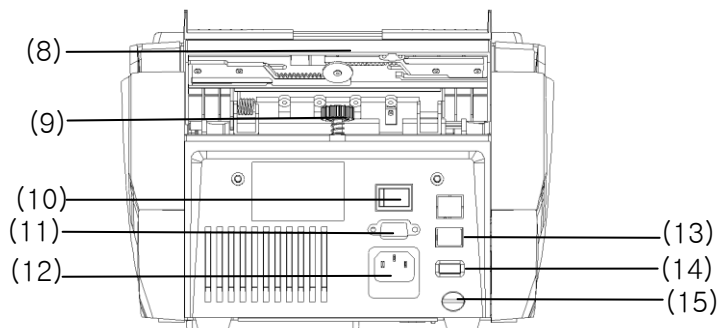

- (8) Εξάρτημα ολίσθησης (12) Υποδοχή τροφοδοσίας (με ασφάλεια)
(9) Βίδα κάθετης ρύθμισης (13) Υποδοχή για εκτυπωτή
(10) Διακόπτης ενεργοποίησης/ απενεργοποίησης (14) Υποδοχή USB για σύνδεση με PC
(11) Υποδοχή εξωτερικής οθόνης (15) Υποδοχή Micro-SD

3. Πάνελ ελέγχου

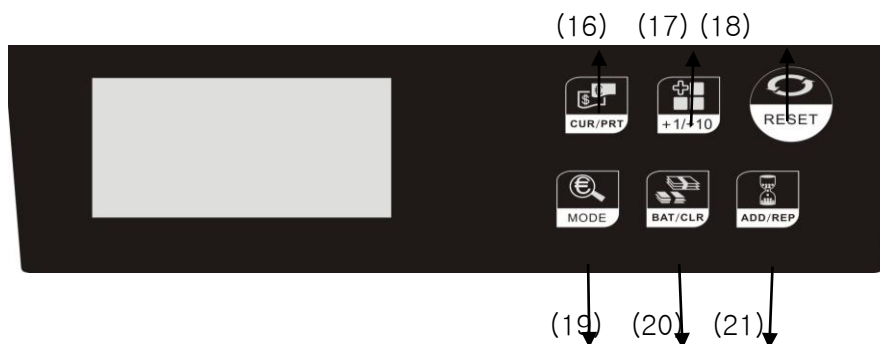

(16) CUR/PRT: επιλογή νομίσματος (απλά πιέστε) ή αποστολή του αποτελέσματος καταμέτρησης για εκτύπωση (πιέστε και κρατήστε πατημένο)

(17) +1/+10: Αυξάνει τον αριθμό πατρίδας κατά 1 (απλά πιέστε) ή 10 (πιέστε και κρατήστε πατημένο)

(18) RESET: Έναρξη καταμέτρησης

(19) MODE: Ρυθμίσεις μεθόδου καταμέτρησης: Mix (Μικτή), Sort (Ταξινόμηση), Count (Καταμέτρηση).

(20) BAT/CLR: Ενεργοποίηση/ απενεργοποίηση λειτουργίας πατρίδας και ρύθμιση του αριθμού πατρίδας (απλά πιέστε) ή διαγραφή του αποτελέσματος καταμέτρησης (πιέστε και κρατήστε πατημένο)

(21) ADD/REP: Ενεργοποίηση/ απενεργοποίηση πρόσθεσης (απλά πιέστε) ή προβολή της αναφοράς του αποτελέσματος καταμέτρησης (πιέστε και κρατήστε πατημένο).

Οδηγίες Χρήσης

Οδηγίες Χρήσης

1. Τοποθετήστε τη συσκευή σε σταθερή και επίπεδη επιφάνεια και βεβαιωθείτε ότι δεν υπάρχει κοντά κάποιο ισχυρό μαγνητικό πεδίο ή άμεση ηλιοφάνεια. Στη συνέχεια συνδέστε το καλώδιο τροφοδοσίας στην πρίζα. Αν έχετε αγοράσει κάποια εξωτερική οθόνη, συνδέστε την στην υποδοχή εξωτερικής οθόνης στο πίσω μέρος του μετρητή χαρτονομισμάτων.

Ενεργοποιήστε το διακόπτη ενεργοποίησης/απενεργοποίησης και στη συνέχεια η συσκευή θα εμφανίσει την ένδειξη “Press to Enter Setup Mode 1” (Πιέστε για είσοδο στην Κατάσταση Ρύθμισης 1) και στη συνέχεια θα πραγματοποιήσει έναν αυτό-διαγνωστικό έλεγχο. Αν ο έλεγχος είναι επιτυχής, η συσκευή θα μπει σε κατάσταση ετοιμότητας. Αν εμφανίζονται άλλα σύμβολα στην οθόνη, παρακαλούμε να τα χειριστείτε σύμφωνα με την ενότητα αντιμετώπισης προβλημάτων αυτών των οδηγιών.

❗ Για την ασφάλειά σας, η πρίζα ρεύματος θα πρέπει να είναι γειωμένη σωστά.

2. Για να αποφύγετε σφάλματα καταμέτρησης/ανίχνευσης, θα πρέπει να μην χρησιμοποιείτε τα ακόλουθα είδη χαρτονομισμάτων.

- ① Χαρτονομίσματα που έχουν υποστεί επισκευές με ταινία ή συνδετήρες.
- ② Χαρτονομίσματα που έχουν πλυθεί.
- ③ Χαρτονομίσματα που είναι λερωμένα ή έχουν χάσει το χρώμα τους.
- ④ Χαρτονομίσματα που έχουν υποστεί φθορά ή είναι τσακισμένα.

3. Σωστές μέθοδοι καταμέτρησης

Πριν από την καταμέτρηση χαρτονομισμάτων, ρυθμίστε τον αριστερό και δεξί οδηγό της χοάνης καταμέτρησης στην κατάλληλη θέση ανάλογα με τα χαρτονομίσματα που θέλετε να μετρήσετε, ώστε να υπάρχει ομαλή τροφοδοσία. Θα πρέπει να ισιώσετε πρώτα τα χαρτονομίσματα, να τα κατανείμτε ανάλογα με την αξία τους και να τα καθαρίσετε αν είναι πολύ λερωμένα ή έχουν υπολείμματα χαρτιού. Στη συνέχεια δώστε τους κλίση, όπως φαίνεται στην Εικόνα 1. Αν τα χαρτονομίσματα είναι «κολλημένα» το ένα με το άλλο θα πρέπει πρώτα να τους δώσετε λίγο «αέρα», στη συνέχεια να τους δώσετε κλίση και τέλος να τα τοποθετήσετε στην είσοδο της υποδοχής χαρτονομισμάτων.



Ο τρόπος χρήσης που εμφανίζεται στην Εικόνα 1 είναι ο σωστός. Αυτοί που εμφανίζονται στις Εικόνες 2 και 3 είναι λάθος. Στην Εικόνα 2 η κλίση που έχει δοθεί στα

Οδηγίες Χρήσης

χαρτονομίσματα είναι ανάποδη ενώ στην Εικόνα 3 δεν έχει δοθεί καθόλου κλίση στα χαρτονομίσματα.

Αν βρεθεί ύποπτο χαρτονόμισμα, η συσκευή σταματά αυτόματα και ακούγεται ηχητική ειδοποίηση. Το χαρτονόμισμα που βρίσκεται πάνω - πάνω στη στοιβιά του συσσωρευτή χαρτονομισμάτων είναι το πλαστό ή ύποπτο (όπως φαίνεται στην εικόνα στα δεξιά). Η συσκευή δεν θα μετρήσει αυτό το χαρτονόμισμα. Πιέστε το πλήκτρο "RESET" για να συνεχίσετε την καταμέτρηση.



! **Σημείωση:** Αν σταματήσει η καταμέτρηση λόγω ύποπτου χαρτονομίσματος, θα πρέπει να μετρήσετε ξανά όλα τα χαρτονομίσματα.

Οδηγίες χρήσης πλήκτρων λειτουργιών

1. Επιλογή νομίσματος

Αν το μοντέλο σας υποστηρίζει περισσότερα από ένα είδη νομισμάτων (συναλλάγματος), μπορείτε να επιλέξετε το επιθυμητό πιέζοντας το πλήκτρο "CUR/PRT".

2. Επιλογή μεθόδου καταμέτρησης/ ανίχνευσης

Υποστηρίζονται τρεις μέθοδοι καταμέτρησης/ ανίχνευσης: Αυτές είναι: Mix (Μικτή), Sort (Ταξινόμηση), Count (Καταμέτρηση).

A. Μικτή μέθοδος (Μόνο για Ευρώ)

Κατά την καταμέτρηση, πιέστε το πλήκτρο "MODE" στον πίνακα ελέγχου. Αν εμφανίζεται η ένδειξη "Mix" (Μικτή) στην οθόνη LCD, η συσκευή θα υπολογίζει τη συνολική αξία. Αφού ολοκληρωθεί η καταμέτρηση εμφανίζεται στην οθόνη LCD ο συνολικός αριθμός χαρτονομισμάτων και η συνολική αξία τους.

Στη συνέχεια πιέζοντας και κρατώντας πατημένο το πλήκτρο "ADD/REP" για 2 δευτερόλεπτα (μόνο σε μέθοδο Mix (Μικτή)), η συσκευή θα εμφανίσει μία αναφορά με όλα τα Ευρώ που μετρήσε). Ακολουθεί ένα παράδειγμα αποτελεσμάτων.

5:	49	245
10:	0	0
20:	0	0
50:	0	0
100:	21	2100
200:	8	1600
500:	10	5000
TOT:	88	8945

Αξία χαρτονομίσματος Τεμάχια Ολική Αξία

Αν υπάρχει συνδεδεμένος εκτυπωτής, πιέστε και κρατήστε πατημένο το πλήκτρο

Οδηγίες Χρήσης

“CUR/PRT” για 2 δευτερόλεπτα ώστε να εκτυπωθεί η αναφορά.

Deno	PCS	Value
Euro 5	49	245
Euro 100	21	2100
Euro 200	8	1600
Euro 500	10	5000
Total:	88	8945

B. Μέθοδος ταξινόμησης

Αν θέλετε να μετρήσετε μία στοίβα με χαρτονομίσματα ίδιας αξίας, πιέστε το πλήκτρο “MODE” στον πίνακα ελέγχου. Αν εμφανίζεται η ένδειξη “Sort” η συσκευή θα μετρήσει τα συνολικά τεμάχια. Αν βρεθεί χαρτονόμισμα διαφορετικής αξίας η συσκευή θα σταματήσει και θα ακουστεί σχετική ηχητική ειδοποίηση, μαζί με την ένδειξη “Denomination different” (διαφορετική αξία) στην οθόνη LCD. Το χαρτονόμισμα που βρίσκεται πάνω - πάνω στη στοίβα του συσσωρευτή χαρτονομισμάτων είναι αυτό που έχει διαφορετική αξία.

- ❗ **Σημείωση:** Κάποια νομίσματα μπορούν να ταξινομηθούν μόνο ανά πλάτος.
- ❗ **Σημείωση:** Σε κατάσταση ταξινόμησης, είναι ενεργοποιημένη η λειτουργία ανίχνευσης.

C. Μέθοδος καταμέτρησης

Αν θέλετε να κάνετε απλά καταμέτρηση χωρίς να γίνεται και ανίχνευση για πλαστά χαρτονομίσματα, πιέστε το πλήκτρο “MODE” στον πίνακα ελέγχου. Αν εμφανίζεται η ένδειξη “Count” (Καταμέτρηση) στην οθόνη LCD, η συσκευή μόνο θα μετρήσει το συνολικό αριθμό χαρτονομισμάτων, χωρίς να πραγματοποιεί ταυτόχρονα και ανίχνευση για πλαστά. Αφού ολοκληρωθεί η καταμέτρηση, ο συνολικός αριθμός χαρτονομισμάτων εμφανίζεται στην οθόνη.

- ❗ **Σημείωση:** Σε κατάσταση καταμέτρησης είναι απενεργοποιημένη η λειτουργία ανίχνευσης.

2. Συσσωρευτική καταμέτρηση

Αν θέλετε να κάνετε συσσωρευτική καταμέτρηση, πιέστε το πλήκτρο “ADD/REP” στον πίνακα ελέγχου και θα ανάψει ο φωτισμός φόντου του πλήκτρο “ADD/REP”. Στη συνέχεια θα εμφανιστεί η ένδειξη “ADD” (Πρόσθεση) στην οθόνη. Αφού ολοκληρωθούν οι διάφορες καταμετρήσεις, ο αριθμός που εμφανίζεται είναι το άθροισμα των διαφόρων καταμετρήσεων. Όταν το συνολικό άθροισμα τεμαχίων φτάσει το 9999+1 ή η τιμή το 999999+1, ο αριθμός θα μηδενιστεί (0).

Οδηγίες Χρήσης

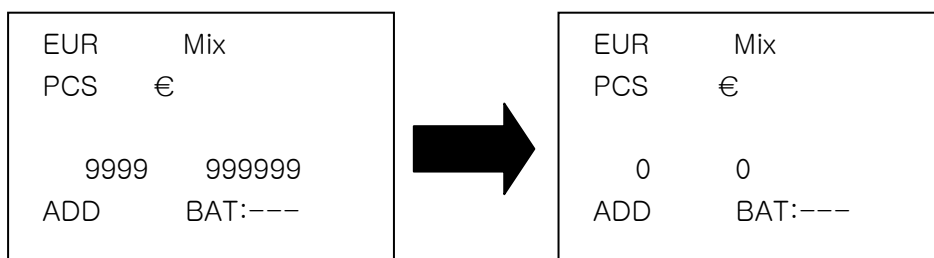

3. Καταμέτρηση παρτίδας

Αν θέλετε να κάνετε καταμέτρηση παρτίδας, πιέστε το πλήκτρο "BAT/CLR". Στη συνέχεια ο φωτισμός φόντου του πλήκτρου "BAT/CLR" θα ανάψει και η ένδειξη 100 θα εμφανιστεί στην οθόνη LCD. Η συσκευή μπαίνει σε κατάσταση καταμέτρησης παρτίδας. Κάθε φορά που πατάτε το πλήκτρο "BAT", εμφανίζονται εναλλάξ οι ενδείξεις 100, 50, 20, 10, 5 και "---". Αν εμφανιστεί η ένδειξη "---", η λειτουργία παρτίδας απενεργοποιείται. Αν πιέσετε και κρατήσετε πατημένο το πλήκτρο "+1/+10", ο αριθμός παρτίδας θα προστεθεί αυτόματα με τον αριθμό 1 ή 10. Ο αριθμός παρτίδας μπορεί να είναι από 1 έως 200. Τοποθετήστε τα χαρτονομίσματα στην υποδοχή χαρτονομισμάτων και η συσκευή θα τα μετρήσει αυτόματα. Όταν φτάσει στον αριθμό παρτίδας, η συσκευή θα σταματήσει αυτόματα. Αν θέλετε να επαναλάβετε την καταμέτρηση παρτίδας, θα πρέπει απλά να βγάλετε τα χαρτονομίσματα από το συσσωρευτή και η συσκευή θα επαναλάβει αυτόματα την παραπάνω διαδικασία.



Σημείωση: Πιέστε και κρατήστε πατημένο το πλήκτρο "BAT/CLR" για 2 δευτερόλεπτα για να διαγράψετε τον αριθμό της καταμέτρησης και το αποτέλεσμα της καταμέτρησης παρτίδας.

Ρύθμιση ευαισθησίας

1. Η συσκευή χρησιμοποιεί διάφορους αισθητήρες για να ανιχνεύσει τυχόν πλαστά χαρτονομίσματα. Μπορείτε να ρυθμίσετε την ευαισθησία των αισθητήρων ανάλογα με τις ανάγκες σας.

Ενεργοποιήστε τη συσκευή. Η οθόνη LCD εμφανίζει την ένδειξη "Press to Enter Setup Mode 1", (Πιέστε για είσοδο στην Κατάσταση Ρύθμισης 1) και στη συνέχεια πιέστε ταυτόχρονα τα πλήκτρα "RESET" και "MODE" για 3 δευτερόλεπτα. Θα εμφανιστεί η ένδειξη "Press to Enter Setup Mode 2" (Πιέστε για είσοδο στην Κατάσταση Ρύθμισης 2). Στη συνέχεια πιέστε το πλήκτρο "BAT/CLR" για να μπειτε σε κατάσταση ρύθμισης ευαισθησίας. Οι ακόλουθοι κωδικοί εμφανίζονται στην οθόνη LCD (π.χ. για Ευρώ):

Αντικείμενο ευαισθησίας	Προεπιλεγμένη τιμή	Εύρος ρύθμισης
Πλάτος	-4-	0 ~ 8
Υπεριώδες	-4-	0 ~ 8

Οδηγίες Χρήσης

Μαγνητισμός	-2-	0 ~ 4
Χρώμα	-4-	0 ~ 8
Υπέρυθρο	-2-	0 ~ 8
Είδος χαρτιού	-3-	0 ~ 8

Πιέστε "BAT/CLR" ή "ADD/REP" για να επιλέξετε το αντικείμενο. Για ν' αυξήσετε την τιμή, πιέστε το πλήκτρο "+1/+10" ενώ για να την μειώσετε πιέστε το πλήκτρο "MODE". Αφού κάνετε όλες τις επιθυμητές ρυθμίσεις, πιέστε το πλήκτρο "RESET" 2 φορές για ν' αποθηκεύσετε τις παραμέτρους.

2. Επαναφορά εργοστασιακών ρυθμίσεων

Αν υπάρξει κάποιο πρόβλημα με τις ρυθμίσεις της συσκευής, μπορείτε να κάνετε επαναφορά στις εργοστασιακές ρυθμίσεις.

Ενεργοποιήστε τη συσκευή και η οθόνη LCD θα εμφανίσει την ένδειξη "Press to Enter Setup Mode 1", (Πιέστε για είσοδο στην Κατάσταση Ρύθμισης 1) και στη συνέχεια πιέστε ταυτόχρονα τα πλήκτρα "RESET" και "MODE" για 3 δευτερόλεπτα. Θα εμφανιστεί η ένδειξη "Press to Enter Setup Mode 2" (Πιέστε για είσοδο στην Κατάσταση Ρύθμισης 2). Στη συνέχεια πιέστε το πλήκτρο "+1/+10". Θα εμφανιστούν οι ενδείξεις "DEF" και "—H—". Πιέστε το πλήκτρο "RESET" για αποθήκευση των παραμέτρων και έξοδο. Αυτή η διαδικασία επαναφέρει τις ρυθμίσεις στις εργοστασιακές τιμές τους.

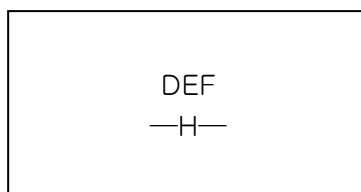

Αντιμετώπιση προβλημάτων

1. Εμφάνιση μηνυμάτων προβλήματος και λύσεις

Η συσκευή πραγματοποιεί αυτόματα αυτό-διαγνωστικό έλεγχο μόλις την ενεργοποιήσετε. Αν εμφανιστεί ένα από τα ακόλουθα μηνύματα σφάλματος συνήθως οφείλεται στο γεγονός ότι ο αντίστοιχος αισθητήρας εμποδίζεται από χαρτονομίσματα ή σκόνη. Παρακαλούμε χρησιμοποιήστε βουρτσάκι ή ένα κομμάτι απαλό ύφασμα για να καθαρίσετε τον αισθητήρα ή αφαιρέστε τα χαρτονομίσματα και στη συνέχεια επανεκκινήστε τη συσκευή.

Εμφανιζόμενο μήνυμα σφάλματος	Λύση
Fluorescence sensor	Μην τοποθετείτε ή χρησιμοποιείτε τη συσκευή υπό έντονο

Οδηγίες Χρήσης

	φωτισμό
Banknote feeding sensor	Αφαιρέστε το χαρτονόμισμα και καθαρίστε τη σκόνη
Banknote receiving sensor	Αφαιρέστε το χαρτονόμισμα και καθαρίστε τη σκόνη
Left counting sensor	Αφαιρέστε το χαρτονόμισμα και καθαρίστε τη σκόνη
Right counting sensor	Αφαιρέστε το χαρτονόμισμα και καθαρίστε τη σκόνη
Ext IR sensor	Αφαιρέστε το χαρτονόμισμα και καθαρίστε τη σκόνη
Rotate speed sensor	Καθαρίστε το ροδάκι και τον αισθητήρα περιστροφής ή αντικαταστήστε το λαστιχένιο ιμάντα
Internal memory fault	Πραγματοποιήστε επαναφορά εργοστασιακών ρυθμίσεων

2. Μηνύματα σφάλματος ανίχνευσης και λύσεις

Αν εμφανιστούν τα ακόλουθα μηνύματα σφάλματος στην οθόνη LCD κατά τη διάρκεια της καταμέτρησης, μπορείτε να τα αντιμετωπίσετε όπως περιγράφεται στον ακόλουθο πίνακα.

Εμφανιζόμενο μήνυμα σφάλματος	Λύση
Slant notes	Τοποθετήστε τα χαρτονομίσματα σωστά και κεντραρισμένα στην υποδοχή. Αν εμφανίζεται πολύ συχνά αυτό το μήνυμα σφάλματος, στρίψτε δεξιόστροφα (προς το +) τη βίδα κάθετης ρύθμισης
Chained notes Double notes	Κάποια χαρτονομίσματα είναι «κολλημένα» μεταξύ τους. Τοποθετήστε τα ξανά για καταμέτρηση. Αν εμφανίζεται πολύ συχνά αυτό το μήνυμα σφάλματος, στρίψτε αριστερόστροφα (προς το -) τη βίδα κάθετης ρύθμισης
Incomplete notes	Μισό ή φθαρμένο χαρτονόμισμα. Αφαιρέστε το και πιέστε το πλήκτρο "RESET" για να συνεχίσετε την καταμέτρηση
UV error IR error Magnetic feature fail	Πλαστό ή ύποπτο χαρτονόμισμα. Αφαιρέστε το και πιέστε το πλήκτρο "RESET" για να συνεχίσετε το μέτρημα. Αν εμφανίζεται πολύ συχνά αυτό το μήνυμα σφάλματος, ρυθμίστε την ευαισθησία σε χαμηλότερο επίπεδο (για λεπτομέρειες, ανατρέξτε στην ενότητα «Ρύθμιση ευαισθησίας»)
Width error	Το μέγεθος του χαρτονομίσματος είναι λάθος. Αφαιρέστε και ελέγξτε τα χαρτονομίσματα. Πιέστε το πλήκτρο "RESET" για να συνεχίσετε.
Denomination different	Αφαιρέστε τα χαρτονομίσματα διαφορετικής αξίας και μετρήστε ξανά την πατρίδα

Οδηγίες Χρήσης

Cannot Judge Denomination	Αφαιρέστε και μετρήστε ξανά την παρτίδα
Receiver stacker full	Η χωρητικότητα του συσσωρευτή είναι 220 χαρτονομίσματα. Αφαιρέστε χαρτονομίσματα από το συσσωρευτή.

! Σημείωση: Θα πρέπει να μετρήσετε ξανά τα χαρτονομίσματα αν εμφανιστεί ένα από τα παραπάνω μηνύματα σφάλματος.

Πώς μπορώ να ρυθμίσω την υποδοχή χαρτονομισμάτων

Η βίδα κάθετης ρύθμισης έχει ήδη τεθεί στην καλύτερη δυνατή θέση από το εργοστάσιο. Αν δεν είναι ομαλή η ροή των χαρτονομισμάτων ή η καταμέτρηση δεν είναι ακριβής, μπορεί να χρειαστεί να ρυθμίσετε τη βίδα ώστε να βελτιστοποιήσετε την καταμέτρηση.

Μπορείτε να περιστρέψετε τη βίδα αριστερόστροφα για να μειώσετε το κενό μεταξύ του εξαρτήματος αντίστασης και της ρόδας περιστροφής χαρτονομισμάτων. Περιστρέψτε δεξιόστροφα για να αυξήσετε το κενό.

Στη συνέχεια, μπορείτε να τοποθετήσετε ένα χαρτονόμισμα και να το κρατήσετε με τα χέρια σας. Αν νιώθετε το τράβηγμα, η συσκευή είναι έτοιμη για να χρησιμοποιηθεί.

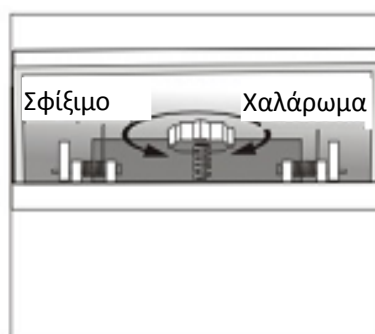

! Σημείωση: Η βίδα ρύθμισης είναι πολύ ευαίσθητη. Θα πρέπει να κάνετε μόνο μικρές ρυθμίσεις (δείτε την παραπάνω εικόνα).

Πώς μπορώ να αντικαταστήσω την ασφάλεια

Αν καεί η ασφάλεια, μπορείτε να την αντικαταστήσετε. Ανοίξτε το κάλυμμα της θήκης της ασφάλειας, αφαιρέστε την παλιά, τοποθετήστε μια καινούρια και στη συνέχεια κλείστε το ξανά.

Οδηγίες Χρήσης

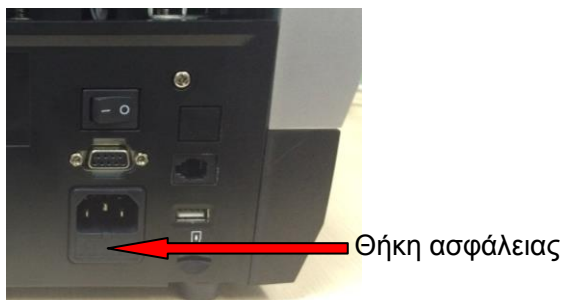

! **ΠΡΟΣΟΧΗ:** Για να αποφύγετε τον κίνδυνο πυρκαγιάς, αντικαταστήστε την ασφάλεια μόνο με ίδιου τύπου και προδιαγραφών.

Οδηγίες συντήρησης

1. Καθημερινή συντήρηση

- 1.1 Αν η θερμοκρασία δωματίου είναι κάτω από 20°C, παρακαλούμε ενεργοποιήστε τη συσκευή και περιμένετε τρία λεπτά πριν πραγματοποιήσετε καταμέτρηση.
- 1.2 Η συσκευή θα πρέπει να χρησιμοποιείται σε μέρη με καλό εξαερισμό και μακριά από ισχυρή ηλιοφάνεια και μαγνητικά πεδία.
- 1.3 Θα πρέπει να συνδέσετε το φως ρεύματος σε γειωμένη πρίζα ρεύματος.
- 1.4 Η τροφοδοσία της συσκευής θα πρέπει να είναι 220V±10%. Σε διαφορετική περίπτωση θα επηρεαστεί η κανονική λειτουργία της συσκευής.
- 1.5 Το ροδάκι περιστροφής χαρτονομισμάτων, το ροδάκι αντίστροφης περιστροφής και το ροδάκι μεταφοράς δεν θα πρέπει να έχουν γράσο, διαφορετικά θα γλιστρούν και η καταμέτρηση θα είναι ανακριβής.
- 1.6 Θα πρέπει να καθαρίζετε τις σκόνες από τους αισθητήρες (Υπέρυθρου, υπεριώδους και μαγνητισμού) τουλάχιστον μία φορά την εβδομάδα. Θα πρέπει να καθαρίζετε τη συσκευή με το παρεχόμενο βουρτσάκι ώστε να αφαιρείτε τυχόν σκόνες στις επιφάνειες της συσκευής. Μπορείτε επίσης να καθαρίσετε τους αισθητήρες χρησιμοποιώντας απαλό ύφασμα.

! **ΝΑ ΜΗ ΧΡΗΣΙΜΟΠΟΙΕΙΤΕ ΧΗΜΙΚΑ ΓΙΑ ΝΑ ΚΑΘΑΡΙΖΕΤΕ ΤΗ ΣΥΣΚΕΥΗ.**

! **ΠΡΟΣΟΧΗ:** Να μην πραγματοποιείτε καθαρισμό ενώ είναι ενεργοποιημένη η συσκευή.

2. Ενημέρωση λογισμικού

Ακολουθήστε τις εξής οδηγίες:

Για να ενημερώσετε το λογισμικό της κεντρικής πλακέτας

Οδηγίες Χρήσης

1. Απενεργοποιήστε τη συσκευή και στη συνέχεια συνδέστε τη με PC χρησιμοποιώντας το παρεχόμενο (προαιρετικά) καλώδιο σύνδεσης.
2. Ενεργοποιήστε τη συσκευή και η οθόνη LCD θα εμφανίσει την ένδειξη “Press to Enter Setup Mode 1”, (Πιέστε για είσοδο στην Κατάσταση Ρύθμισης 1). Στη συνέχεια πιέστε τα πλήκτρα “MODE” και “BAT/CLR” ταυτόχρονα για 3 δευτερόλεπτα. Η συσκευή θα εμφανίσει την ένδειξη “DOWNLOADING PLEASE WAIT” για να καταλάβετε ότι η συσκευή είναι σε κατάσταση λήψης.
4. Ανοίξτε την εφαρμογή λήψης λογισμικού στο PC.



5. Πιέστε το πλήκτρο “Load File” (Φόρτωση αρχείου) και στη συνέχεια επιλέξτε το αρχείο ενημέρωσης “.EUP”, που αφορά την κεντρική πλακέτα.
6. Αφού επιλέξετε το αρχείο, πιέστε το πλήκτρο “Update Soft” (Ενημέρωση λογισμικού). Αν η σύνδεση είναι καλή, η εφαρμογή θα ληφθεί αυτόματα στη συσκευή. Αν δεν υπάρχει καλή σύνδεση, επιστρέψτε στο πρώτο βήμα.
7. Το λογισμικό θα ληφθεί στη συσκευή.
8. Αφού ολοκληρωθεί η ενημέρωση του λογισμικού, η συσκευή θα ενεργοποιηθεί αυτόματα.

Για να ενημερώσετε τον πίνακα ελέγχου

1. Απενεργοποιήστε τη συσκευή και στη συνέχεια συνδέστε τη με PC χρησιμοποιώντας το παρεχόμενο καλώδιο σύνδεσης.
2. Ενεργοποιήστε τη συσκευή. Θα πραγματοποιήσει έναν έλεγχο αυτό-διάγνωσης και θα μπει σε κατάσταση λειτουργίας (αν η συσκευή έχει εμφανίσει ένα μήνυμα σφάλματος, πιέστε το πλήκτρο “RESET”).
3. Ανοίξτε την εφαρμογή λήψης λογισμικού στο PC.
4. Πιέστε το πλήκτρο “Load File” (Φόρτωση αρχείου) και στη συνέχεια επιλέξτε το αρχείο ενημέρωσης “.EUP”, που αφορά τον πίνακα ελέγχου.
5. Κατόπιν πιέστε το πλήκτρο “Update Soft” για να ενημερώσετε το λογισμικό.
7. Αφού ολοκληρωθεί η ενημέρωση του λογισμικού, επανεκκινήστε την συσκευή.

Για να ενημερώσετε την πλακέτα IR

1. Η διαδικασία είναι ίδια με αυτή της ενημέρωσης της κεντρικής πλακέτας, με τη διαφορά ότι θα πρέπει να επιλέξετε το αρχείο ενημέρωσης που αφορά την πλακέτα IR.
2. Αφού ολοκληρωθεί η ενημέρωση του λογισμικού, επανεκκινήστε τη συσκευή.

Οδηγίες Χρήσης

Τεχνικά χαρακτηριστικά

Ταχύτητα καταμέτρησης:	1000 Χαρτονομίσματα/Λεπτό
Χωρητικότητα υποδοχής:	200 Χαρτονομίσματα
Χωρητικότητα συσσωρευτή:	220 Χαρτονομίσματα
Αριθμός τεμαχίων που μπορούν να καταμετρηθούν:	1-9999
Εμφανιζόμενη αξία:	1-999999
Τροφοδοσία:	AC220V/50Hz
Κατανάλωση ενέργειας:	≤80W
Θερμοκρασία:	0°C ~ 40°C
Υγρασία:	40% ~ 90%
Διαστάσεις:	311 (Μήκος)×261(Πλάτος)×195(Ύψος) χιλ.
Βάρος:	7.0 κιλά

- ✧ Αν η συσκευή παρουσιάσει σφάλματα που δεν μπορείτε να λύσετε, παρακαλούμε επικοινωνήστε με την τεχνική υποστήριξη της εταιρείας μας.
- ✧ Τα τεχνικά χαρακτηριστικά και άλλα στοιχεία του προϊόντος μπορεί να αλλάξουν χωρίς προειδοποίηση.

Γενικοί όροι Εγγύησης

1. Η εγγύηση ισχύει από την ημερομηνία αγοράς όπως αυτή αναγράφεται στην νόμιμη απόδειξη αγοράς και έχει χρονική διάρκεια ίση με αυτή αναγράφεται επίσης στην νόμιμη απόδειξη αγοράς.
2. Η εγγύηση ισχύει μόνο με την επίδειξη του εντύπου εγγύησης και της νόμιμης απόδειξης αγοράς.
3. Για οποιαδήποτε συναλλαγή του πελάτη όσον αναφορά το προϊόν που έχει προμηθευτεί από την Πλαίσιο Computers, είτε αυτό αφορά Service καταστήματος, είτε τηλεφωνική υποστήριξη, είτε επίσκεψη στο χώρο του πελάτη, θα πρέπει να γνωρίζει τον κωδικό πελάτη του όπως αυτός αναγράφεται στην απόδειξη αγοράς του προϊόντος.
4. Πριν την παράδοση ενός προϊόντος είτε για επισκευή, είτε πριν την επίσκεψη τεχνικού στον χώρο του πελάτη, είτε πριν την χρησιμοποίηση οποιασδήποτε τεχνικής υπηρεσίας, σε κάθε περίπτωση ο πελάτης οφείλει να δημιουργήσει αντίγραφα ασφαλείας για τα τυχόν δεδομένα του και να έχει σβήσει στοιχεία εμπιστευτικού χαρακτήρα ή προσωπικής φύσεως.
5. Η επισκευή θα γίνεται στις τεχνικές εγκαταστάσεις της Πλαίσιο Computers, με την προσκόμιση της συσκευής από τον πελάτη κατά τις εργάσιμες ημέρες και ώρες.
6. Σε περίπτωση αδυναμίας επισκευής του ελαττωματικού προϊόντος η Πλαίσιο Computers το αντικαθιστά με άλλο ίδιο αντίστοιχων τεχνικών προδιαγραφών.
7. Ο τρόπος και τα έξοδα μεταφοράς από και προς τα σημεία τεχνικής υποστήριξης της Πλαίσιο Computers καθώς και η ενδεχόμενη ασφάλιση των προϊόντων είναι επιλογή και αποκλειστική ευθύνη του πελάτη.
8. Ο χρόνος αποπεράτωσης της επισκευής των προϊόντων **Turbo-X, Doop, Sentio, @tWork, Q-Connect** αποφασίζεται αποκλειστικά από την Πλαίσιο Computers και ορίζεται από 4 έως 48 ώρες εφόσον υπάρχει το απαραίτητο ανταλλακτικό. Μετά το πέρας των 15 ημερών η Πλαίσιο Computers δεσμεύεται να δώσει στον πελάτη προϊόν προς προσωρινή αντικατάσταση μέχρι την ολοκλήρωση επισκευής.
9. Η επισκευή ή αντικατάσταση του προϊόντος είναι στην απόλυτη επιλογή της Πλαίσιο Computers. Τα ανταλλακτικά ή προϊόντα που αντικαταστάθηκαν περιέχονται στην αποκλειστική κυριότητα της.
10. Η παρούσα εγγύηση δεν καλύπτει αναλώσιμα μέρη (πχ. CD, μπαταρίες, καλώδια, κτλ.)
11. Οι τεχνικοί της Πλαίσιο Computers υποχρεούνται να προβούν στην εγκατάσταση και παραμετροποίηση μόνον των υλικών και προγραμμάτων που έχουν προμηθευτεί οι πελάτες από τα καταστήματα της Πλαίσιο Computers αποκλειόμενου οιασδήποτε άλλου προϊόντος άλλης εταιρείας.
12. Οι τεχνικοί της Πλαίσιο Computers δεν υποχρεούνται να προβούν σε οποιαδήποτε αντικατάσταση υλικού, στα πλαίσια της εγγύησης του προϊόντος και εφόσον ισχύει η εγγύηση αυτών, εάν δεν τους επιδειχθεί η πρωτότυπη απόδειξη ή το τιμολόγιο αγοράς του προς αντικατάσταση υλικού.
13. Η Πλαίσιο Computers δεν υποστηρίζει και δεν καλύπτει με εγγύηση προϊόντα στα οποία έχουν χρησιμοποιηθεί μη νόμιμα αντίγραφα λειτουργικών συστημάτων ή προγραμμάτων.
14. Η Πλαίσιο Computers δεν υποχρεούται να αποκαταστήσει βλάβες οποιονδήποτε υλικών τα οποία δεν έχουν αγοραστεί από τα καταστήματα της Πλαίσιο Computers, ή/και είναι είτε εκτός είτε εντός εγγύησης, είτε η βλάβη είχε προαναφερθεί, είτε παρουσιάστηκε κατά την διάρκεια της επισκευής ή της παρουσίας του τεχνικού.
15. Σε περίπτωση που η αγορά δεν έχει γίνει από τα καταστήματα της Πλαίσιο Computers ή είναι εκτός εγγύησης. Οποιαδήποτε επισκευή/αντικατάσταση γίνει, πραγματοποιείτε με αποκλειστική ευθύνη και έξοδα του πελάτη.
16. Η Πλαίσιο Computers δεν ευθύνεται για την εγκατάσταση, παραμετροποίηση, αποκατάσταση, παρενέργεια οποιουδήποτε λογισμικού ή/και προγράμματος που δεν εμπορεύεται.
17. Οι επισκέψεις των τεχνικών της Πλαίσιο Computers πραγματοποιούνται εντός της ακτίνας των 20 χλμ από το πλησιέστερο κατάστημα της και οι πραγματοποιηθείσες εργασίες επίσκεψης χρεώνονται βάση τιμοκαταλόγου.
18. Προϊόντα που παραμένουν επισκευασμένα ή με άρνηση επισκευής ή με αδύνατη επικοινωνία με τον κάτοχο της συσκευής άνω των 15 ημερολογιακών ημερών από την ενημέρωση του πελάτη, χρεώνονται με έξοδα αποθήκευσης.
19. Η μέγιστη υποχρέωση που φέρει η Πλαίσιο Computers περιορίζεται ρητά και αποκλειστικά στο αντίτιμο που έχει καταβληθεί για το προϊόν ή το κόστος επισκευής ή αντικατάστασης οποιουδήποτε προϊόντος που δεν λειτουργεί κανονικά και υπό φυσιολογικές συνθήκες.
20. Η Πλαίσιο Computers δεν φέρει καμία ευθύνη για ζημιές που προκαλούνται από το προϊόν ή από σφάλματα λειτουργίας του προϊόντος, συμπεριλαμβανομένων των διαφυγόντων εσόδων και κερδών, των ειδικών, αποθετικών ή θετικών ζημιών

Γενικοί όροι Εγγύησης

και δεν φέρει καμία ευθύνη για καμία αξίωση η οποία εγείρεται από τρίτους ή από εσάς για λογαριασμό τρίτων.

21. Με την παραλαβή της παρούσας εγγύησης ο πελάτης αποδέχεται ανεπιφύλακτα τους όρους της.

Τι δεν καλύπτει η εγγύηση προϊόντων Turbo-X, Doop, Sentio, @tWork, Q-Connect

1. Δεν καλύπτει οποιοδήποτε πρόβλημα που έχει προκληθεί από λογισμικό ή άλλο πρόγραμμα καθώς και προβλήματα που έχουν προκληθεί από ιούς.
2. Δεν καλύπτει μεταφορικά έξοδα από και προς τις εγκαταστάσεις της Πλαίσιο Computers.
3. Δεν καλύπτει επίσκεψη, έλεγχο ή/και αντικατάσταση στον χώρο του πελάτη (Onsite)
4. Βλάβες που έχουν προκληθεί από κακή χρήση όπως, φθορές, πτώση ρίψη υγρών, σπασμένα ή/και αλλοιωμένα μέρη κτλ.

Δεδομένα και απώλεια

1. Πριν την παράδοση ενός προϊόντος είτε για επίσκεψη, είτε πριν την επίσκεψη τεχνικού στον χώρο του πελάτη, είτε πριν την χρησιμοποίηση οποιασδήποτε τεχνικής υπηρεσίας, σε κάθε περίπτωση ο πελάτης οφείλει να δημιουργήσει αντίγραφα ασφαλείας για τα τυχόν δεδομένα του και να έχει σβήσει στοιχεία εμπιστευτικού χαρακτήρα ή προσωπικής φύσεως.
2. Σε περίπτωση βλάβης σκληρού δίσκου ή/και γενικότερα οποιοδήποτε αποθηκευτικού μέσου η Πλαίσιο Computers υποχρεούται να αντικαταστήσει το ελαττωματικό υλικό, το οποίο αυτομάτως σημαίνει απώλεια των αποθηκευμένων αρχείων και λογισμικών χωρίς η Πλαίσιο Computers να έχει ευθύνη για αυτά.
3. Ο πελάτης είναι αποκλειστικά υπεύθυνος για την ασφάλεια και τη φύλαξη των δεδομένων του, καθώς και για την επαναφορά και επανεγκατάσταση τους οποιαδήποτε στιγμή και για οποιοδήποτε λόγο και αιτία. Η Πλαίσιο Computers δεν θα είναι υπεύθυνη για την ανάκτηση και επανεγκατάσταση προγραμμάτων ή δεδομένων άλλων από αυτών που εγκατέστησε αρχικά κατά την κατασκευή του προϊόντος.
4. Η Πλαίσιο Computers δεν φέρει καμία ευθύνη για τα αποθηκευμένα δεδομένα (data, αρχεία, προγράμματα) στα μαγνητικά, μαγνητο-οπτικά ή οπτικά μέσα, καθώς και για οποιαδήποτε άμεση, έμμεση, προσθετική ή αποθετική ζημιά που προκύπτει από την απώλειά τους. Η φύλαξη και αποθήκευση των δεδομένων ανήκει στην αποκλειστική ευθύνη του πελάτη.

Η εγγύηση παύει αυτόματα να ισχύει στις παρακάτω περιπτώσεις:

1. Όταν το προϊόν υποστεί επέμβαση από μη εξουσιοδοτημένο από την Πλαίσιο Computers άτομο.
2. Όταν η βλάβη προέρχεται από κακή συνδεσμολογία, ατύχημα, πτώση, κραδασμούς, έκθεση σε ακραίες θερμοκρασίες, υγρασία ή ρίψη υγρών.
3. Όταν το προϊόν υποβάλλεται σε φυσική ή ηλεκτρική καταπόνηση.
4. Όταν ο αριθμός κατασκευής, τα διακριτικά σήματα, ο σειριακός αριθμός έχουν αλλοιωθεί, αφαιρεθεί ή καταστραφεί.
5. Όταν το προϊόν χρησιμοποιείται με τρόπο που δεν ορίζεται από τις κατασκευαστικές προδιαγραφές ή σε απρόβλεπτο για τον κατασκευαστή περιβάλλον.
6. Όταν το πρόβλημα οφείλεται σε προγράμματα ή λογισμικό (πχ. ιούς, custom firmware κτλ.) που μεταβάλλουν τα λειτουργικά χαρακτηριστικά της συσκευής.
7. Όταν δεν ακολουθούνται οι διαδικασίες συντήρησης του κατασκευαστή.
8. Δεν παρέχεται εγγύηση ούτε εγγυάται προστασία για ζημιά που προκλήθηκε από λανθασμένη εγκατάσταση ή χρήση.
9. Δεν παρέχεται εγγύηση ούτε εγγυάται προστασία για προϊόντα τρίτων, λογισμικό και υλικό αναβάθμισης.

Γενικοί όροι Εγγύησης

Θα πρέπει να παρέχετε στην Πλαίσιο Computers κάθε εύλογη διευκόλυνση, πληροφορία, συνεργασία, εγκαταστάσεις και πρόσβαση ώστε να έχει την δυνατότητα να εκτελέσει τα καθήκοντά της, ενώ σε περίπτωση μη τήρησης των ανωτέρω η Πλαίσιο Computers δεν θα υποχρεούται να εκτελέσει οποιαδήποτε υπηρεσία ή υποστήριξη. Είστε υπεύθυνοι για την αφαίρεση προϊόντων που δεν προμήθευσε η Πλαίσιο Computers κατά την διάρκεια της τεχνικής υποστήριξης, για την τήρηση αντιγράφων και την εμπιστευτικότητα όλων των δεδομένων που αφορούν το προϊόν.