

πλαίσιο ●

DOSETTE

Dosette Καφετιέρα Espresso D2304

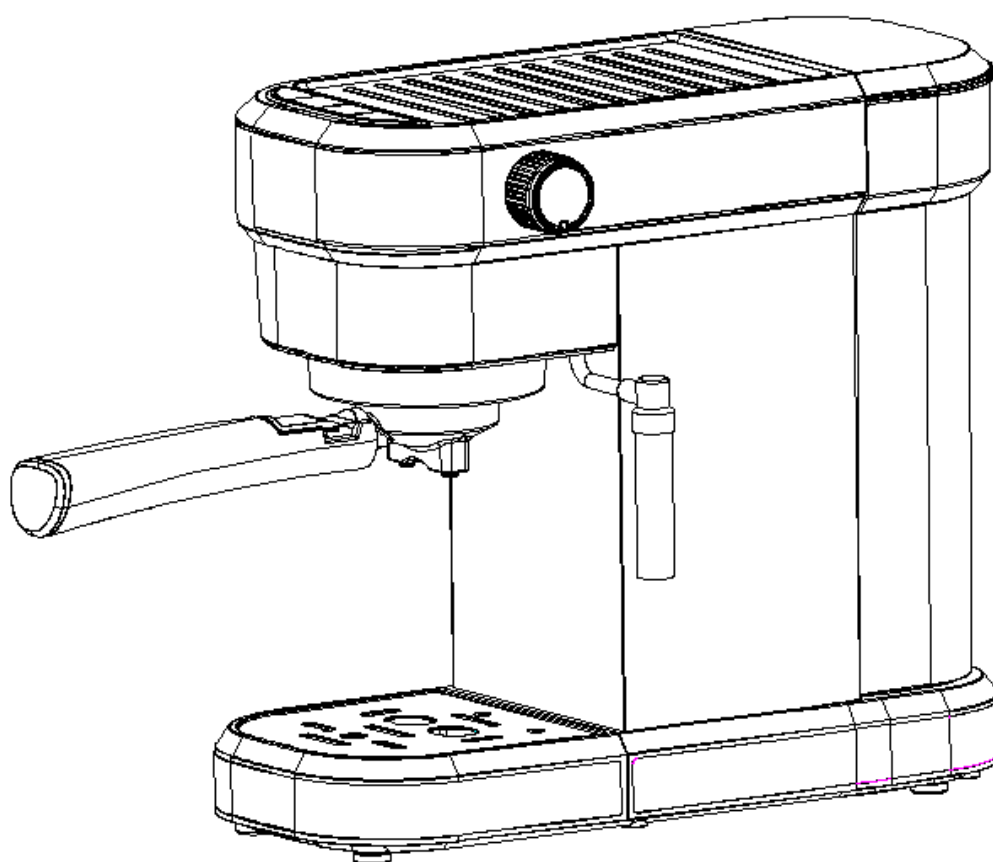

Οδηγίες Χρήσης

Εισαγωγή

Σας ευχαριστούμε πολύ για την αγορά αυτού του εξαιρετικού προϊόντος της εταιρείας μας. Αυτό το προϊόν είναι μια εξαιρετική καφετιέρα εσπρέσο. Η σχεδίασή της αποπνέει μια κλασική ατμόσφαιρα, φτιάχνει καφέ πλούσιο σε γεύση και αφρό, είναι εύκολη στη χρήση, ασφαλής και εύκολη στον καθαρισμό.

Χαρακτηριστικά του προϊόντος

1. Αποσπώμενη διαφανής δεξαμενή νερού και δίσκος για πιτσιλιές.
2. Παρασκευάζει όλα τα είδη καφέ εσπρέσο.
3. Ανθεκτική ανοξείδωτη βάση για προθέρμανση φλιτζανιών καφέ.
4. Μπορεί να φτιάξει καφέ εσπρέσο και αφρόγαλα.
5. Αποσπώμενο ακροφύσιο για αφρόγαλα και δίσκος για πιτσιλιές, για εύκολο καθαρισμό.
6. Διαθέτει μετρητή πίεσης στην πρόσοψη, ώστε να είναι ευδιάκριτος.

Σχεδιάγραμμα προϊόντος και εξαρτημάτων

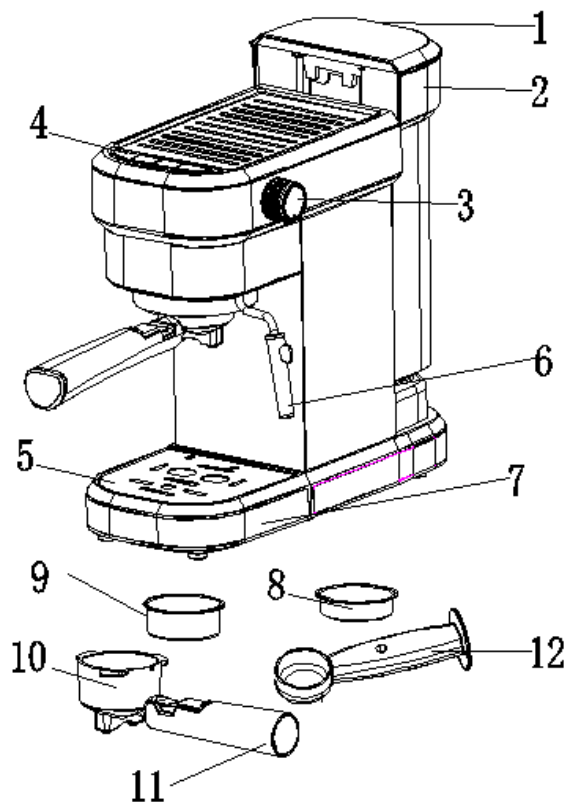

9. Κάλυμμα δεξαμενής νερού 2. Δεξαμενή νερού 3. Μοχλός ελέγχου ατμού
4. Πίνακας ελέγχου 5. Γρίλια για φλιτζάνια 6. Ακροφύσιο για αφρόγαλα 7.
Δίσκος για πιτσιλιές 8. Φίλτρο για ένα φλιτζάνι 9. Φίλτρο για δύο φλιτζάνια
10. Χωνί 11. Υποδοχή φίλτρου από κράμα αλουμινίου 12. Δοσομετρικό κουτάλι

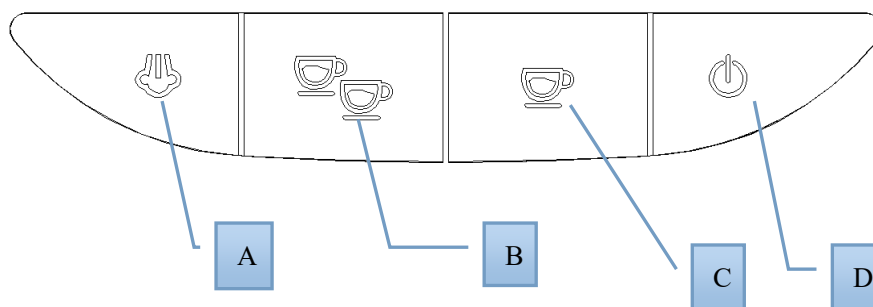

A: Μοχλός ατμού B: Πλήκτρο 2 φλιτζανιών C: Πλήκτρο 1 φλιτζανιού D: Πλήκτρο ενεργοποίησης/ απενεργοποίησης

ΣΗΜΑΝΤΙΚΟ

Όταν χρησιμοποιείτε ηλεκτρικές συσκευές, θα πρέπει να ακολουθείτε πάντα τις βασικές προειδοποιήσεις ασφαλείας, συμπεριλαμβανομένων των ακόλουθων, ώστε να μειώνεται ο κίνδυνος πυρκαγιάς, ηλεκτροπληξίας ή τραυματισμού ατόμων:

1. Πριν από τη χρήση ελέγξτε ότι η τάση της πρίζας ρεύματος είναι συμβατή με αυτή της συσκευής, όπως αναγράφεται στη σχετική ετικέτα ηλεκτρικών στοιχείων του προϊόντος.
2. Αυτή η συσκευή διαθέτει φως με γείωση. Παρακαλούμε βεβαιωθείτε ότι η πρίζα του σπιτιού σας είναι γειωμένη σωστά.
3. Απαιτείται αυστηρή επίβλεψη όταν η συσκευή χρησιμοποιείται κοντά σε παιδιά.
4. Για να αποφύγετε ηλεκτροπληξία σε περίπτωση πυρκαγιάς, μη βάζετε το καλώδιο ρεύματος ή το φως ρεύματος μέσα σε νερό ή άλλο υγρό. Μην προκαλέσετε φθορά, συστροφή ή υπερβολικό τέντωμα του καλωδίου ρεύματος. Μην τοποθετείτε βαριά αντικείμενα πάνω στο καλώδιο ρεύματος καθώς ενδέχεται να υποστεί φθορά.
5. Για προστασία από φωτιά, ηλεκτροπληξία και τραυματισμό, να μη βυθίσετε το καλώδιο, τα φως ή το σώμα της συσκευής σε νερό ή άλλα υγρά.
6. Μη χρησιμοποιείτε την καφετιέρα σε περιβάλλον με υψηλές θερμοκρασίες, ισχυρά μαγνητικά πεδία ή σε υγρό περιβάλλον. Μην τοποθετείτε την καφετιέρα σε ζεστές επιφάνειες, κοντά σε πηγές φωτιάς ή κοντά σε άλλες ηλεκτρικές συσκευές, όπως ψυγεία.
7. Να μη χρησιμοποιείτε τη συσκευή σε περίπτωση που έχει υποστεί φθορά το καλώδιο ή το φως ρεύματος ή σε περίπτωση που πέσει κάτω ή έχει υποστεί βλάβη καθ' οιονδήποτε τρόπο. Να επιστρέψετε τη συσκευή στο κοντινότερο εξουσιοδοτημένο σέρβις για έλεγχο, επισκευή ή ρύθμιση.
8. Να χρησιμοποιείτε μόνο γνήσια εξαρτήματα που συνιστώνται από τον κατασκευαστή.
9. Αυτή η καφετιέρα χρησιμοποιείται μόνο για την παρασκευή καφέ. Μην την χρησιμοποιείτε για άλλους σκοπούς και να την αποθηκεύετε σε ξηρά περιβάλλοντα.
10. Τοποθετήστε τη συσκευή σε επίπεδη επιφάνεια ή τραπέζι και μην αφήνετε το καλώδιο να κρέμεται.

11. Μην αφήνετε το καλώδιο ρεύματος να κρέμεται από την άκρη πάγκων ή τραπέζιων, καθώς υπάρχει κίνδυνος.
12. Κατά τη λειτουργία της καφετιέρας, να μην αγγίζετε τα ζεστά μέρη στην επιφάνειά της.
13. Να καθαρίζετε τακτικά και να συντηρείτε τα εξαρτήματα της καφετιέρας, για να εξασφαλίζετε την άρτια ποιότητα του καφέ και να παρατείνετε τη διάρκεια ζωής της καφετιέρας.
14. Μην μετακινείτε και μην αποσυνδέετε την καφετιέρα από το ρεύμα ενώ λειτουργεί.
15. Να μη χρησιμοποιείτε την καφετιέρα χωρίς νερό.
16. Για καλύτερη ασφάλεια κατά τη χρήση της συσκευής θα πρέπει πρώτα να διαβάσετε προσεκτικά αυτές τις οδηγίες και να τις κατανοήστε πλήρως ώστε να μπορέσετε να χρησιμοποιήσετε σωστά τη συσκευή.
17. Μην πλένετε την καφετιέρα ή το καλώδιο ρεύματος βυθίζοντάς τα σε νερό ή άλλα υγρά.
18. Η καφετιέρα προορίζεται για χρήση μόνο σε εσωτερικό χώρο. Μην την χρησιμοποιείτε σε εξωτερικούς χώρους.
19. Πριν χρησιμοποιήσετε την καφετιέρα για πρώτη φορά, θα πρέπει να κάνετε τη διαδικασία παρασκευής καφέ δύο φορές και μόνο με νερό, ώστε να εξαλειφθούν τυχόν μυρωδιές που ενδέχεται να υπάρχουν από τη διαδικασία παραγωγής.
20. Να αποθηκεύσετε αυτές τις οδηγίες και για πιθανή μελλοντική ανάγνωση.
21. Η καφετιέρα δεν θα πρέπει να τοποθετηθεί σε ντουλάπα κατά τη χρήση.
22. Ο καθαρισμός και η συντήρηση δεν θα πρέπει να γίνονται από παιδιά χωρίς επίβλεψη.
23. Αυτή η συσκευή μπορεί να χρησιμοποιηθεί από παιδιά ηλικίας από 8 ετών και άνω εφόσον υπάρχει επίβλεψη ή τους έχουν δοθεί οδηγίες σχετικά με τη χρήση της συσκευής με ασφαλή τρόπο και εφόσον κατανοούν τους κινδύνους που υπάρχουν. Ο καθαρισμός και η συντήρηση δεν πρέπει να γίνονται από παιδιά, εκτός εάν είναι μεγαλύτερα από 8 ετών και εφόσον υπάρχει επίβλεψη ενηλίκων. Να φυλάτε την καφετιέρα και το καλώδιο ρεύματος μακριά από παιδιά ηλικίας κάτω των 8 ετών.
24. Αυτή η συσκευή μπορεί να χρησιμοποιηθεί από άτομα με μειωμένες σωματικές, αισθητηριακές ή διανοητικές ικανότητες ή έλλειψη εμπειρίας και γνώσης εφόσον υπάρχει επίβλεψη ή τους έχει δοθεί καθοδήγηση σχετικά με τη χρήση της συσκευής με ασφαλή τρόπο και κατανοούν τους κινδύνους που υπάρχουν κατά τη χρήση.
25. Τα παιδιά δεν θα πρέπει να παίζουν με αυτή τη συσκευή.
26. Προειδοποίηση: η κακή χρήση μπορεί να προκαλέσει τραυματισμό. Η θερμότητα στην πλάκα θερμότητας παραμένει ακόμη και μετά απ' όταν απενεργοποιήσετε τη συσκευή.
- 27. ΜΟΝΟ ΓΙΑ ΟΙΚΙΑΚΗ ΧΡΗΣΗ**

Χρήση:

1. Πρώτη χρήση/ Προετοιμασία για χρήση όταν είναι κρύα

1. Ρίξτε νερό στη δεξαμενή. Η στάθμη του νερού δεν πρέπει να υπερβαίνει την ένδειξη "Max" (μέγιστο) που υπάρχει στη δεξαμενή.

2. Αφαιρέστε το χωνί από τη συσκευασία, τοποθετήστε μέσα του το φίλτρο και βιδώστε το στην αντίστοιχη υποδοχή της καφετιέρας. Η λαβή του χωνιού θα πρέπει να ευθυγραμμιστεί με το σημάδι " ".

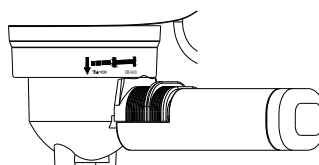

3. Συνδέστε το φως σε πρίζα ρεύματος, στη συνέχεια πιέστε το πλήκτρο "  " και θα ακουστεί μπιπ. Το πλήκτρο ενός φλιτζανιού και το πλήκτρο δύο φλιτζανιών αναβοσβήνουν τρεις φορές και η καφετιέρα ξεκινά να προθερμαίνεται.

(Βεβαιωθείτε ότι ο διακόπτης ατμού είναι στη θέση  . Αν είναι στη θέση



 , θα αναβοσβήνουν και οι τέσσερις ενδείξεις μαζί και η καφετιέρα δεν θα λειτουργεί).

4. Μόλις παραμείνει σταθερά αναμμένη η ένδειξη "ενός φλιτζανιού" και η ένδειξη "δύο φλιτζανιών", πιέστε το πλήκτρο "ενός φλιτζανιού" για να ξεπλύνετε την καφετιέρα με ζεστό νερό.



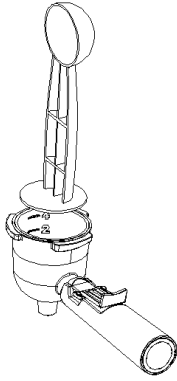

2. Για να παρασκευάσετε καφέ Espresso:

1. Ενώ προθερμαίνεται η καφετιέρα, τοποθετήστε σκόνη καφέ (η σκόνη καφέ θα πρέπει να είναι κομμένη σε μέγεθος 1, δηλαδή ούτε πολύ ψιλό ούτε πολύ χοντρό). Θα πρέπει να τοποθετήσετε τη σκόνη καφέ στο αντίστοιχο φίλτρο (για 1 ή 2 φλιτζάνια) και στη συνέχεια να την συμπιέσετε χρησιμοποιώντας την πίσω πλευρά του δοσομετρικού κουταλιού. Καθαρίστε τα υπολείμματα της σκόνης καφέ από το φίλτρο και το χωνί χρησιμοποιώντας μια βούρτσα ή το χέρι σας (αν θέλετε να φτιάξετε 1 φλιτζάνι καφέ, χρησιμοποιήστε το φίλτρο για 1 φλιτζάνι καφέ, αν θέλετε να φτιάξετε 2 φλιτζάνια καφέ, χρησιμοποιήστε το φίλτρο για 2 φλιτζάνια καφέ).

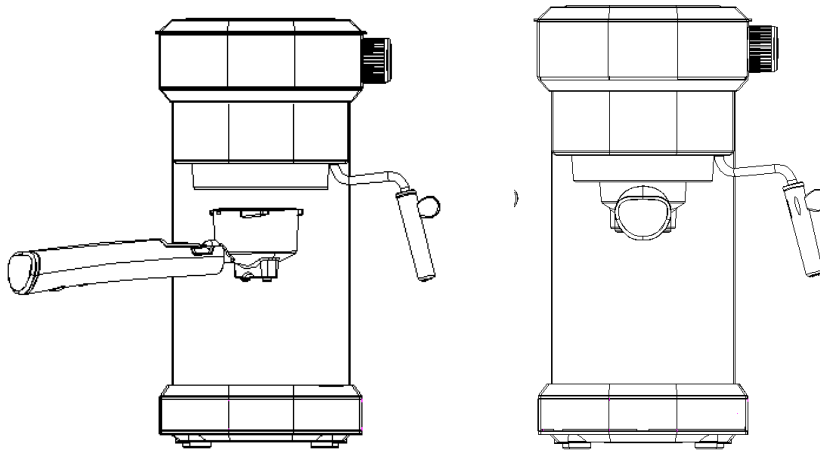

2. Τοποθετήστε το χωνί στην καφετιέρα και ασφαλίστε το περιστρέφοντάς το όπως φαίνεται στην αντίστοιχη ένδειξη πάνω στην καφετιέρα. Στη συνέχεια τοποθετήστε ένα φλιτζάνι καφέ κάτω από το χωνί.





3. Αν είναι αναμμένες οι ενδείξεις "  ", "  " και θέλετε να φτιάξετε 1 φλιτζάνι καφέ, πιέστε το πλήκτρο "  " μερικές φορές και ο καφές θα αρχίσει να βγαίνει από την καφετιέρα για ποσότητα 1 φλιτζανιού καφέ. (Πιέστε το πλήκτρο "  " αν θέλετε να φτιάξετε 2 φλιτζάνια καφέ).

5. Ταυτόχρονα, ρυθμίστε τη θέση του φλιτζανιού καφέ ώστε ο καφές να πέφτει μέσα σ' αυτό και να μη χύνεται απ' έξω.



6. Περιμένετε μέχρι να σταματήσει να τρέχει ο καφές. Είστε πλέον έτοιμοι να απολαύσετε ζεστό και μυρωδάτο καφέ!

3. Για να φτιάξετε αφρόγαλα

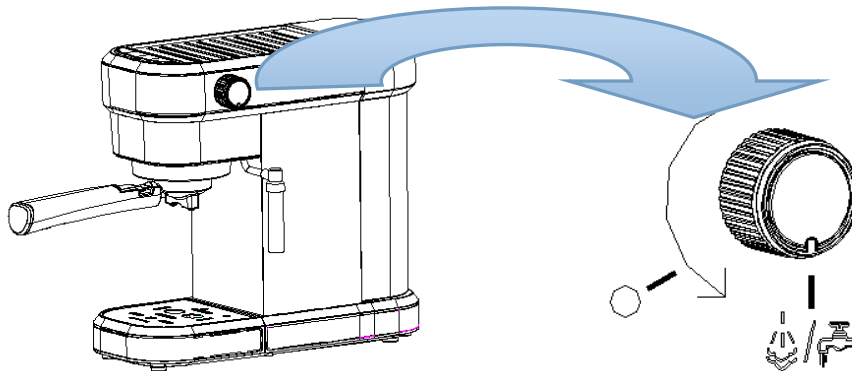

1. Πιέστε το πλήκτρο ενεργοποίησης/ απενεργοποίησης "  " και στη συνέχεια πιέστε το πλήκτρο "  ". Σ' αυτό το χρονικό σημείο η ένδειξη "  " ξεκινά ν' αναβοσβήνει. Μόλις παραμείνει σταθερά αναμμένη, σημαίνει ότι έχει ολοκληρωθεί η διαδικασία προθέρμανσης.
2. Γεμίστε κατά 1/3 το αγαπημένο σας φλιτζάνι με κρύο, πλήρες γάλα, βυθίστε το ακροφύσιο για αφρόγαλα 1 εκατοστό κάτω από την επιφάνεια του γάλακτος και στη συνέχεια ξεβιδώστε (περιστρέψτε αριστερόστροφα) το ροδάκι ατμού, μέχρι να ξεκινήσει να βγαίνει ατμός από το ακροφύσιο.







(Σημείωση: Μπορείτε να ρυθμίσετε την ποσότητα ατμού ανάλογα με την προσωπική επιλογή σας. Απελευθερώστε μικρή ποσότητα νερού από τη σωλήνωση ατμού πριν ξεκινήσετε να παρασκευάζετε το αφρόγαλα).

3. Όταν η θερμοκρασία του γάλακτος φτάσει στους 75 βαθμούς και ξεκινήσει να φουσκώνει το αφρόγαλα, μπορείτε να σταματήσετε την παραγωγή του, περιστρέφοντας τον μοχλό ατμού στο  και στη συνέχεια πιέζοντας το πλήκτρο  .



4. Για να παράγετε ζεστό νερό

Πιέστε το διακόπτη ενεργοποίησης/ απενεργοποίησης "  " και στη συνέχεια περιστρέψτε τον μοχλό ατμού στο "  ". Η σωλήνωση ατμού ξεκινά να παράγει ζεστό νερό. Περιστρέψτε τον μοχλό ατμού στη θέση "  " για να σταματήσετε την παραγωγή ζεστού νερού.

5. Πρόσθετες λειτουργίες- Λειτουργία προγραμματισμού του χρόνου παραγωγής καφέ:



1. Αφού προθερμάνετε την καφετιέρα (οι ενδείξεις "  " και "  " θα παραμείνουν σταθερά αναμμένες), πιέστε και κρατήστε πατημένο το πλήκτρο "  ". Το χωνί ξεκινά να βγάζει καφέ. Μόλις φτάσετε στην επιθυμητή ποσότητα καφέ, απελευθερώστε το πλήκτρο "  ". Θα ακούσετε έναν ήχο από την καφετιέρα. Αυτό σημαίνει ότι ο χρόνος παραγωγής καφέ απομνημονεύτηκε.. Την επόμενη φορά που θα πιέσετε το πλήκτρο "  " για να φτιάξετε καφέ, η καφετιέρα θα παράγει καφέ για όσο χρόνο την προγραμματίσατε προηγουμένως (ο μέγιστος χρόνος που μπορείτε να προγραμματίσετε την καφετιέρα είναι τα 60 δευτερόλεπτα. Αν επιχειρήσετε να επιλέξετε χρόνο μεγαλύτερο από 60 δευτερόλεπτα, η ρύθμιση θα ακυρωθεί και θα επιστρέψει στην εργοστασιακή τιμή) . Αν ο χρόνος που επιλέξατε είναι πολύ μικρός, δεν θα αποθηκευτεί στη μνήμη της καφετιέρας. Για να μπορέσει ν' αποθηκευτεί, θα πρέπει να παραχθούν τουλάχιστον 15ml καφέ.

2. "  " Ο προγραμματισμός του χρόνου παραγωγής για 2 φλιτζάνια καφέ είναι ίδιος με αυτόν που περιεγράφηκε αμέσως παραπάνω για το 1 φλιτζάνι καφέ.

3. Επαναφορά εργοστασιακών ρυθμίσεων: Πιέστε και κρατήστε πατημένα τα "  " + "  " ταυτόχρονα για 3 δευτερόλεπτα. Όταν παραμείνουν αναμμένα και τα δύο πλήκτρα και ακουστεί ήχος 3 φορές, σημαίνει ότι έχει γίνει επαναφορά στις εργοστασιακές ρυθμίσεις.

6. Λειτουργία ψύξης

Αν επιλέξετε να φτιάξετε καφέ αμέσως μετά απ' όταν φτιάξατε ατμό, ενδέχεται να απενεργοποιηθεί η παραγωγή ατμού γιατί η θερμοκρασία είναι πολύ υψηλή. Θα αναβοσβήσει το πλήκτρο 1 φλιτζανιού καφέ και το πλήκτρο 2 φλιτζανιών καφέ. Θα πρέπει

να κρυώσετε την καφετιέρα. Περιστρέψτε τον μοχλό ατμού στη θέση "  ". Η καφετιέρα αρχίζει να αντλεί νερό και βγαίνει από το ακροφύσιο ατμού συνεχόμενα, με αποτέλεσμα να ψύχεται η καφετιέρα. Μόλις αρχίσει να αναβοσβήνει η ένδειξη με γρήγορο ρυθμό, περιστρέψτε τον μοχλό ατμού στη θέση "  " για να σταματήσετε τη διαδικασία ψύξης. Μόλις ανάψει ξανά σταθερά η ένδειξη, θα μπορέσετε να φτιάξετε καφέ.

7. Καθαρισμός και συντήρηση

1. Διακόψτε την τροφοδοσία και αφήστε την καφετιέρα να κρυώσει εντελώς πριν τον καθαρισμό.

2. Σκουπίστε το εξωτερικό και τα εξαρτήματα της καφετιέρας με ένα υγρό πανί ή ένα καθαρό σφουγγάρι.

Σημείωση: Μην χρησιμοποιείτε αλκοόλ ή διαλυτικά. Ποτέ να μη βυθίζετε την καφετιέρα στο νερό για καθαρισμό.

3. Αφαιρέστε το χωνί και καθαρίστε τα υπολείμματα καφέ που υπάρχουν στο φίλτρο.

8. Αντιμετώπιση προβλημάτων

Πρόβλημα	Αιτία	Λύση
Δεν παράγεται νερό/ ατμός	<ol style="list-style-type: none">1. Είτε δεν υπάρχει νερό στη δεξαμενή νερού / είτε δεν έχετε βάλει τη δεξαμενή νερού στη θέση της2. Θα πρέπει να έχετε αντλήσει νερό πριν να ξεκινήσετε να χρησιμοποιείτε την καφετιέρα.3. Η καφετιέρα δεν έχει προθερμανθεί.	<ol style="list-style-type: none">1. Γεμίστε τη δεξαμενή με νερό και ενεργοποιήστε την καφετιέρα και στη συνέχεια πιέστε το πλήκτρο 1 ή 2 φλιτζανιών καφέ.2. Για να αντλήσετε νερό στην καφετιέρα: κάντε τη διαδικασία παραγωγής ζεστού νερού και η αντλία θα αντλήσει νερό στις σωληνώσεις της καφετιέρας. Στη συνέχεια το νερό θα είναι έτοιμο να βγει είτε από το ακροφύσιο ατμού είτε από το χωνί.3. Θα πρέπει να προθερμάνετε την καφετιέρα πριν να μπορέσετε να παράγετε καφέ. Η ένδειξη θα πρέπει να σταματήσει να αναβοσβήνει. Αυτό σημαίνει ότι η καφετιέρα έχει προθερμανθεί και μπορείτε να φτιάξετε καφέ.
Δεν παράγεται καΐμάκι	Η σκόνη καφέ είναι πολύ χοντρή/ δεν έχετε συμπιέσει επαρκώς τον καφέ μέσα στο φίλτρο	Βάλτε άλλη σκόνη καφέ και συμπιέστε την επαρκώς.

<p>Δεν παράγεται ατμός</p>	<p>1. Τοποθετήστε το ακροφύσιο ατμού</p> <p>2. Δεν έχετε ενεργοποιήσει το μοχλό ατμού ή δεν έχετε ολοκληρώσει τη διαδικασία προθέρμανσης και επιχειρήσατε να παράγετε ατμό.</p>	<p>1. Αν έχει βουλώσει το ακροφύσιο, βάλτε ένα λεπτό σύρμα στην τρύπα του ώστε να το ξεβουλώσετε.</p> <p>2. Μετά απ' όταν παράγετε αφρόγαλα, καθαρίστε τη σωλήνωση ατμού με ζεστό νερό.</p> <p>3. Ενεργοποιήστε το μοχλό ατμού και περιμένετε μέχρι να ολοκληρωθεί η προθέρμανση ώστε στη συνέχεια να μπορέσει να παραχθεί ατμός.</p>
<p>Παράγεται περισσότερος ή λιγότερος καφές</p>	<p>Έχετε βάλει περισσότερη ή λιγότερη σκόνη καφέ από το απαιτούμενο.</p>	<p>Γενικά, απαιτείται ένα κουταλάκι του γλυκού καφέ για να παραχθεί ένα φλιτζάνι καφέ. Η σκόνη καφέ δεν θα πρέπει να είναι πολύ λεπτή ή πολύ χοντρή. Αν είναι πολύ χοντρή, δεν θα μπορέσει να παραχθεί επαρκής ποσότητα καφέ.</p>
<p>Δεν παράγεται αφρόγαλα</p>	<p>1. Μήπως το γάλα δεν είναι πλήρες;</p> <p>2. Η καφετιέρα δεν είναι έτοιμη να παράγει ατμό.</p>	<p>1. Χρησιμοποιήστε πλήρες γάλα</p> <p>2. Μπορείτε να ξεκινήσετε να παράγετε ατμό μόνον αφού η ένδειξη ατμού παραμείνει σταθερά αναμμένη. Αν αναβοσβήνει, θα πρέπει να περιμένετε.</p>
<p>Δεν παράγεται καφές και οι ενδείξεις καφέ και ατμού αναβοσβήνουν</p>	<p>Η θερμοκρασία είναι πολύ υψηλή αμέσως μετά την παραγωγή ατμού</p>	<p>Ακολουθήστε τη διαδικασία ψύξης για να κρυώσετε την καφετιέρα ώστε να μπορείτε στη συνέχεια να φτιάξετε καφέ</p>
<p>Δεν παράγεται καφές</p>	<p>Δεν έχετε απενεργοποιήσει το μοχλό ατμού</p>	<p>Θέστε τον μοχλό ατμού σε "OFF" (Απενεργοποίηση).</p>

Απόρριψη της καφετιέρας με σεβασμό στο περιβάλλον

Μπορείτε να βοηθήσετε στην προστασία του περιβάλλοντος!

Σεβαστείτε τους τοπικούς κανονισμούς: Μεταφέρετε τις άχρηστες συσκευές σε ειδικά σημεία συλλογής τέτοιων απορριμμάτων για ασφαλή διάθεση και ανακύκλωση.

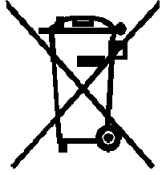

 **DOMETIC**