

Turbo-X Κινούμενη Επιτοίχια Βάση Τηλεόρασης με Τηλεχειριστήριο

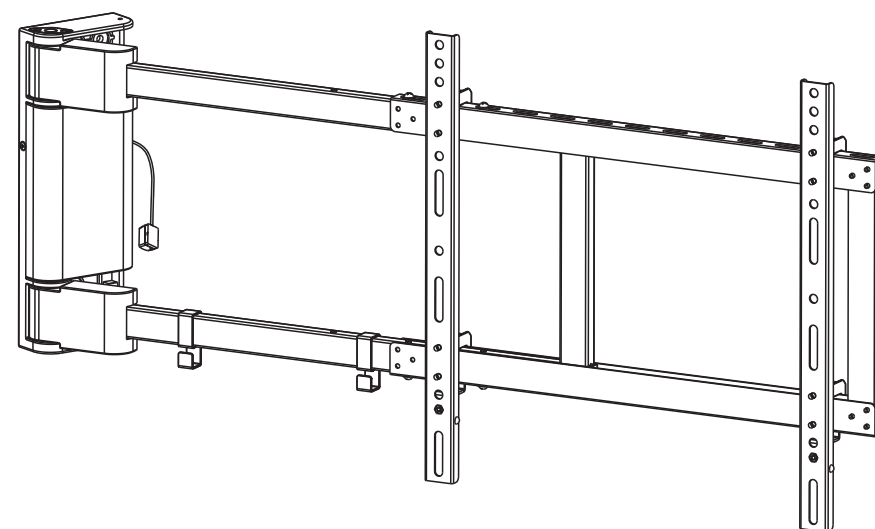

ΠΡΟΕΙΔΟΠΟΙΗΣΗ: ΜΗΝ ΥΠΕΡΒΑΙΝΕΤΕ ΤΟ ΟΝΟΜΑΣΤΙΚΟ ΦΟΡΤΙΟ ΠΟΥ ΜΠΟΡΕΙ ΝΑ ΑΝΤΕΞΕΙ Η ΒΑΣΗ. ΣΕ ΔΙΑΦΟΡΕΤΙΚΗ ΠΕΡΙΠΤΩΣΗ ΜΠΟΡΕΙ ΝΑ ΠΡΟΚΛΗΘΕΙ ΣΟΒΑΡΟΣ ΤΡΑΥΜΑΤΙΣΜΟΣ Ή ΒΛΑΒΗ!

3771644



200x200
300x300
400x200
400x400



ΣΗΜΕΙΩΣΗ: Διαβάστε όλες αυτές τις οδηγίες πριν ξεκινήσετε την εγκατάσταση και τη συναρμολόγηση.

⚠️ ΠΡΟΕΙΔΟΠΟΙΗΣΕΙΣ

- Μην ξεκινήσετε την εγκατάσταση προτού να διαβάσετε και κατανοήσετε όλες τις οδηγίες και τις προειδοποιήσεις που περιέχονται σε αυτές τις οδηγίες συναρμολόγησης και χρήσης. Εάν έχετε απορίες σχετικά με οποιαδήποτε από τις οδηγίες ή τις προειδοποιήσεις, επικοινωνήστε με το κατάστημα αγοράς ή με το τμήμα εξυπηρέτησης πελατών.
- Αυτή η επιτοίχια βάση προορίζεται για εγκατάσταση και χρήση MONO όπως περιγράφεται σ' αυτές τις οδηγίες. Τυχόν λανθασμένη εγκατάσταση αυτού του προϊόντος μπορεί να προκαλέσει ζημιά ή σοβαρό τραυματισμό.
- Αυτό το προϊόν θα πρέπει να εγκατασταθεί μόνο από άτομα που να έχουν τις κατάλληλες μηχανικές δεξιότητες, που έχουν σχετική εμπειρία και κατανοούν πλήρως τα περιεχόμενα αυτών των οδηγιών εγκατάστασης και χρήσης.
- Βεβαιωθείτε ότι ο τοίχος στήριξης μπορεί να υποστηρίξει συνδυαστικά το βάρος της τηλεόρασης και της επιτοίχιας βάσης στήριξης, καθώς και όλων των σχετικών εξαρτημάτων.
- Εάν πρόκειται να στηρίξετε τη βάση σε ξύλινα δοκάρια, βεβαιωθείτε ότι οι βίδες στήριξης θα τοποθετηθούν στο κέντρο των ξύλινων δοκαριών. Συνιστάται ιδιαίτερα η χρήση ενός μηχανήματος εντοπισμού των ξύλινων δοκαριών.
- Θα πρέπει πάντα να υπάρχει βοηθός (δεύτερο άτομο) ή εξοπλισμός μηχανικής ανύψωσης για ασφαλή ανύψωση και τοποθέτηση της επιτοίχιας βάσης.
- Σφίξτε καλά τις βίδες, αλλά μην τις σφίξετε υπερβολικά. Σε περίπτωση που τις σφίξετε υπερβολικά, μπορεί να προκληθεί βλάβη και να μειωθεί η ικανότητα συγκράτησης φορτίου της επιτοίχιας βάσης.
- Αυτό το προϊόν προορίζεται για χρήση μόνο σε εσωτερικό χώρο. Αν χρησιμοποιήσετε αυτό το προϊόν σε εξωτερικό χώρο μπορεί να προκληθεί αποτυχία στο προϊόν και τραυματισμός ή άλλες βλάβες.
- Παρακαλούμε να μην αποσυναρμολογήσετε ή αντικαθιστάτε τα ηλεκτρονικά εξαρτήματα του προϊόντος χωρίς άδεια από τον κατασκευαστή.

Λίστα εξαρτημάτων

ΣΗΜΑΝΤΙΚΟ: Πριν ξεκινήσετε να κάνετε την εγκατάσταση, βεβαιωθείτε ότι έχετε παραλάβει όλα τα εξαρτήματα που περιλαμβάνονται στη λίστα παρεχόμενων εξαρτημάτων. Αν λείπουν κάποια εξαρτήματα ή έχουν υποστεί βλάβη, θα πρέπει να επικοινωνήσετε με το κατάστημα αγοράς για αντικατάσταση.

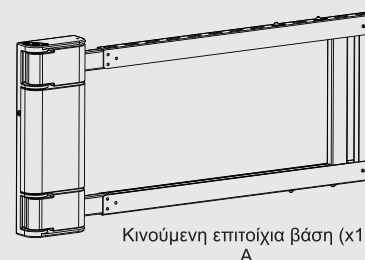

Κινοούμενη επιτοίχια βάση (x1)
A



Πατρόν τοίχου (x1)
B

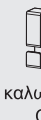

C



Δέκτης υπερύθρων (x1)
E



Τηλεχειριστήριο (x1)
F



Βραχίονας προσαρμογής (x2)
D



Τροφοδοτικό (x1)
G



Αλφάδι (x1)
H

Πακέτο M



M5x14 (x4)
M-A



M6x14 (x4)
M-B



M6x30 (x4)
M-C

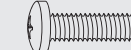

M8x30 (x4)
M-D

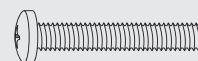

M8x50 (x4)
M-E



Ροδέλα (x4)
M-F



Μικρός αποστάτης (x8)
M-G



Μεγάλος αποστάτης (x8)
M-H

Πακέτο W

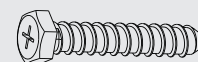

ST6.3x55 (x5)
W-A

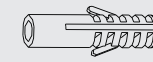

Ούπα για τσιμεντένιο τοίχο (x5)
W-B



Ροδέλα D6 (x3)
W-C

1. Αφαίρεση των προστατευτικών καλυμμάτων από την επιτοίχια βάση

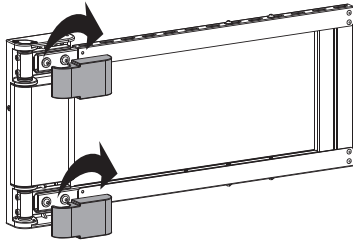

2. Άνοιγμα του περιστρεφόμενου βραχίονα στήριξης

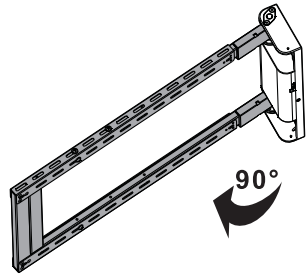

3. Ρύθμιση του περιστρεφόμενου βραχίονα στήριξης

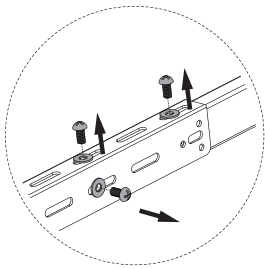

Αφαιρέστε τις βίδες και τις ροδέλες χρησιμοποιώντας σταυροκατσαβίδο.



Θα πρέπει να ρυθμίσετε τον περιστρεφόμενο βραχίονα στήριξης ανάλογα με το μέγεθος της τηλεόρασης.
 $X = L/2 + 260$ (χιλ.)
 L: Το μήκος της τηλεόρασης

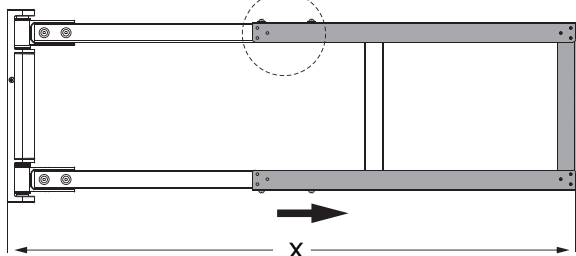

$$X = TV(L)/2 + 260 \text{ χιλ.}$$

Αφού ολοκληρώσετε τη ρύθμιση του βραχίονα στήριξης, τοποθετήστε ξανά τις βίδες και τις ροδέλες.

4a. Για τοποθέτηση σε ξύλινα δοκάρια

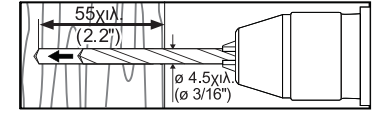
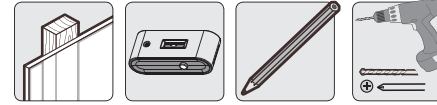

Μπροστινή τοποθέτηση

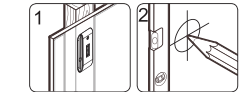
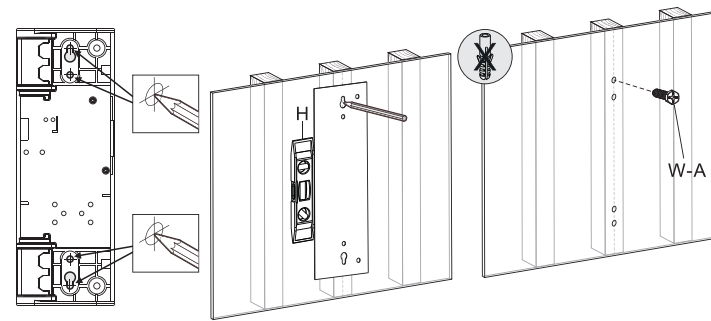

Βρείτε και σημειώστε τις ακριβείς θέσεις στις οποίες θα κάνετε τις τρύπες



Κάντε δοκιμαστικές τρύπες

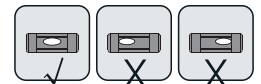

Ανάποδη τοποθέτηση

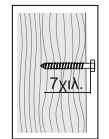
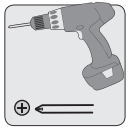
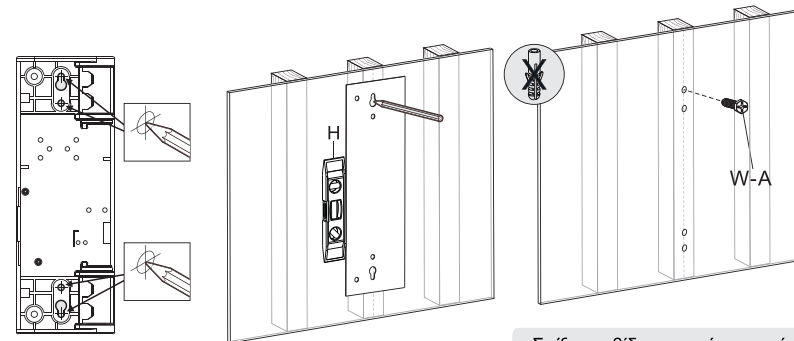

Σφίξτε τη βίδα και αφήστε περίπου 7χιλ. απόσταση από τον τοίχο.

⚠ ΠΡΟΕΙΔΟΠΟΙΗΣΕΙΣ

- Βεβαιωθείτε ότι οι βίδες στήριξης θα τοποθετηθούν στο κέντρο των ξύλινων δοκαριών. Συνιστάται ιδιαίτερα η χρήση ενός μηχανήματος εντοπισμού των ξύλινων δοκαριών.
- Οι τεχνικοί που θα κάνουν την εγκατάσταση θα πρέπει να έχουν τα κατάλληλα εργαλεία ανάλογα με τον τύπο εγκατάστασης και τις συνθήκες εγκατάστασης.
- Οι τεχνικοί που θα κάνουν την εγκατάσταση θα πρέπει να είναι βέβαιοι ότι ο φέρων τοίχος μπορεί να αντέξει συνδυαστικά το βάρος της επιτοίχιας βάσης και της τηλεόρασης καθώς και τυχόν άλλων εξαρτημάτων και καλωδίων.

4a. Για τοποθέτηση σε συμπαγή τούβλα και τσιμέντο

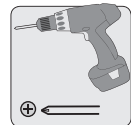
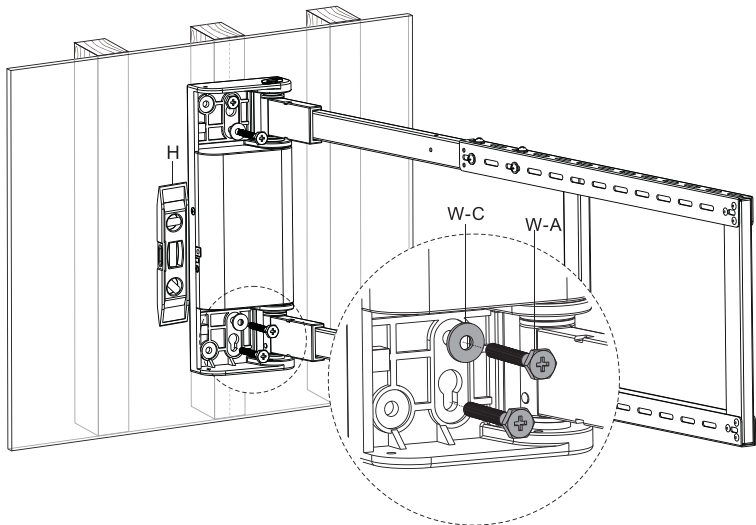
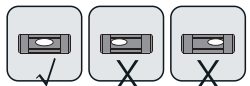
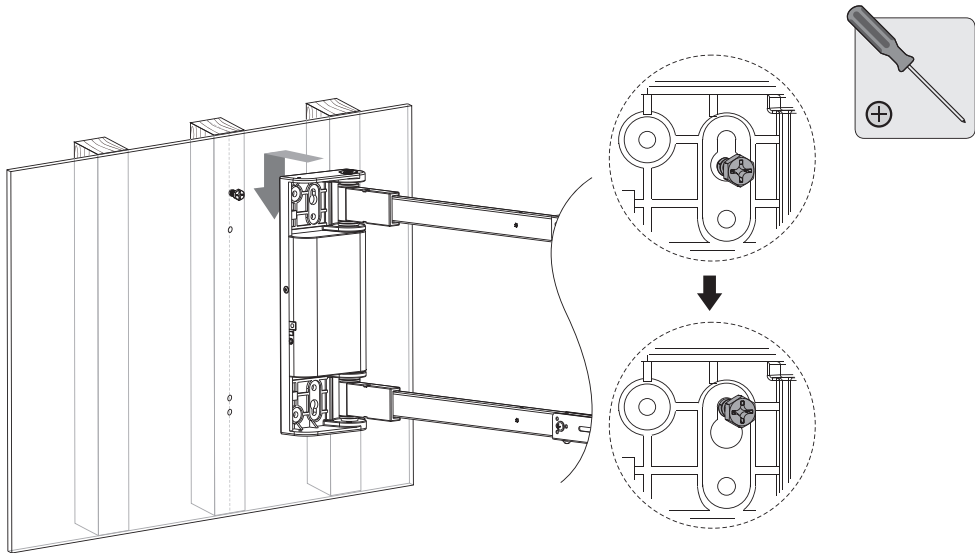

Βιδώστε τη βάση στον τοίχο

4b. Για τοποθέτηση σε συμπαγή τούβλα και τσιμέντο

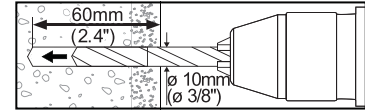
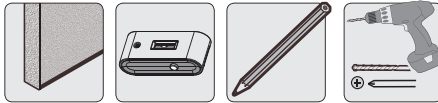

Μπροστινή τοποθέτηση

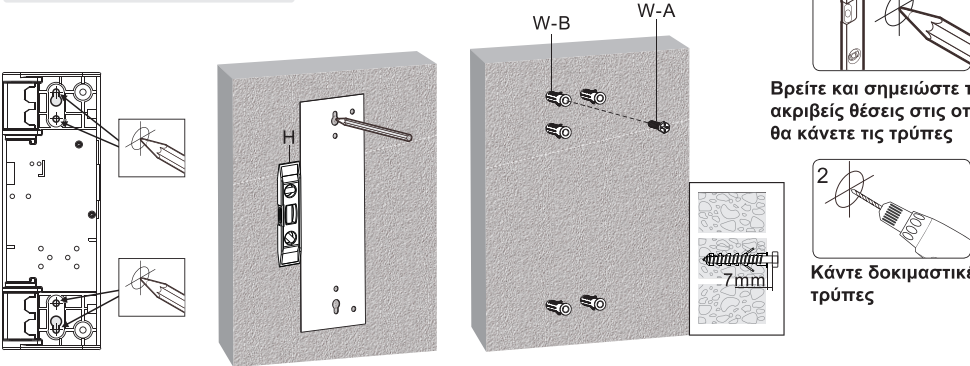

Βρείτε και σημειώστε τις ακριβείς θέσεις στις οποίες θα κάνετε τις τρύπες

Κάντε δοκιμαστικές τρύπες

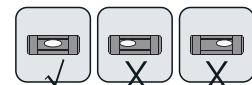

Ανάποδη τοποθέτηση

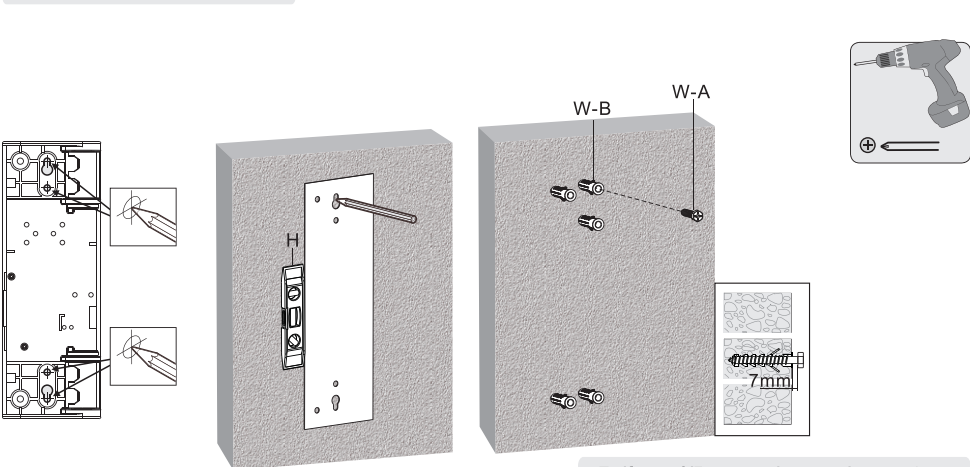

Σφίξτε τη βίδα και αφήστε περίπου 7χιλ. απόσταση από τον τοίχο.

ΠΡΟΕΙΔΟΠΟΙΗΣΗ

Οι τεχνικοί που θα κάνουν την εγκατάσταση θα πρέπει να είναι βέβαιοι ότι ο φέρων τοίχος μπορεί να αντέξει συνδυαστικά το βάρος της επιτοίχιας βάσης και της τηλεόρασης καθώς και τυχόν άλλων εξαρτημάτων και καλωδίων.

5. Τοποθέτηση των προστατευτικών καλυμμάτων και των κλιπ καλωδίων

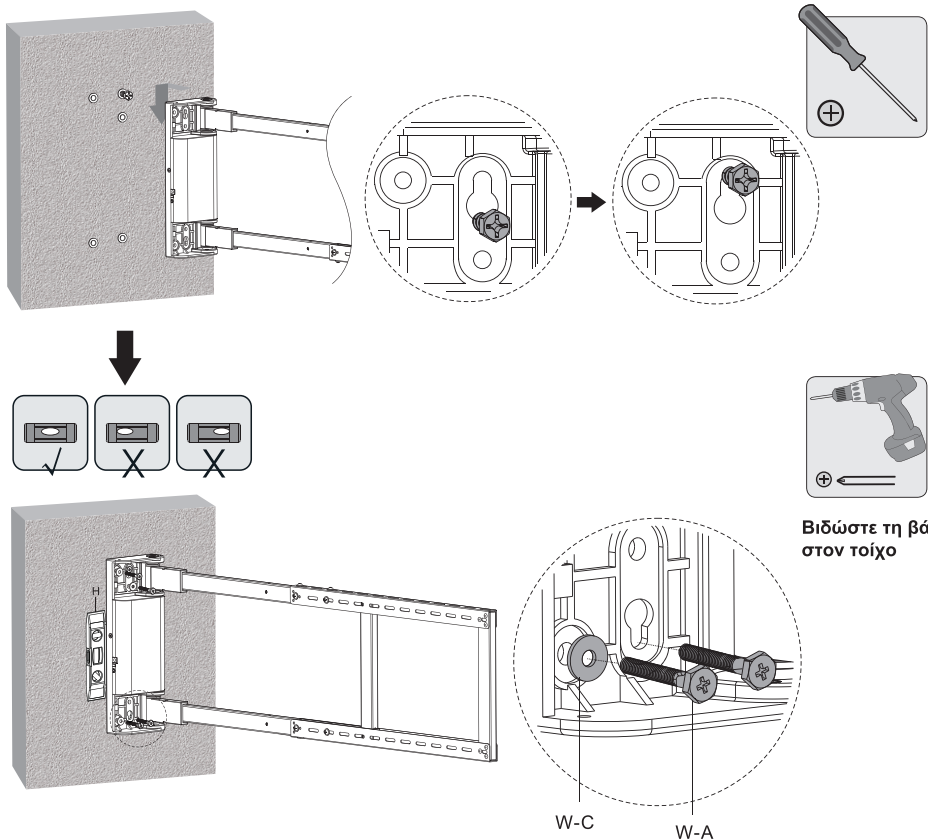

5. Τοποθέτηση των προστατευτικών καλυμμάτων και των κλιπ καλωδίων

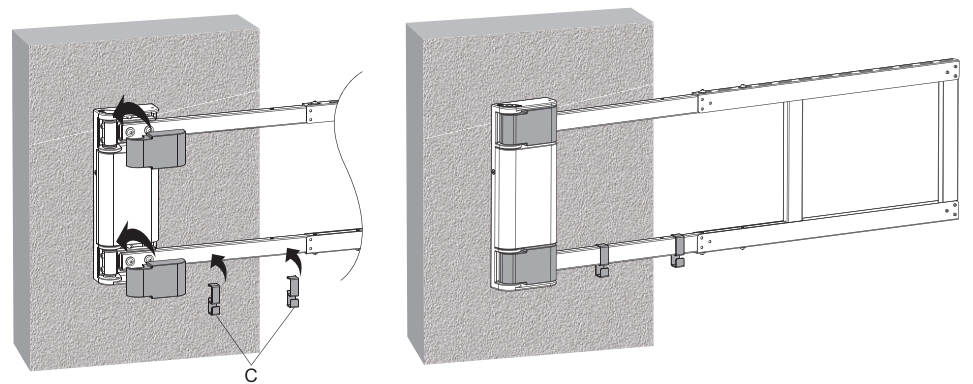

6. Τοποθέτηση των βραχιόνων προσαρμογής

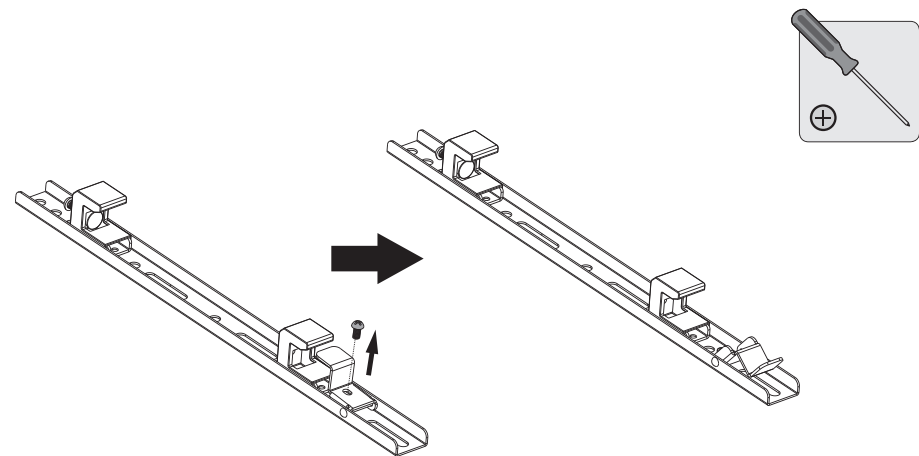

Αφαιρέστε τις βίδες που βρίσκονται στους βραχιόνες προσαρμογής και φυλάξτε τις βίδες για χρήση στη συνέχεια.

6-1 Για τηλεοράσεις με επίπεδη πλάτη

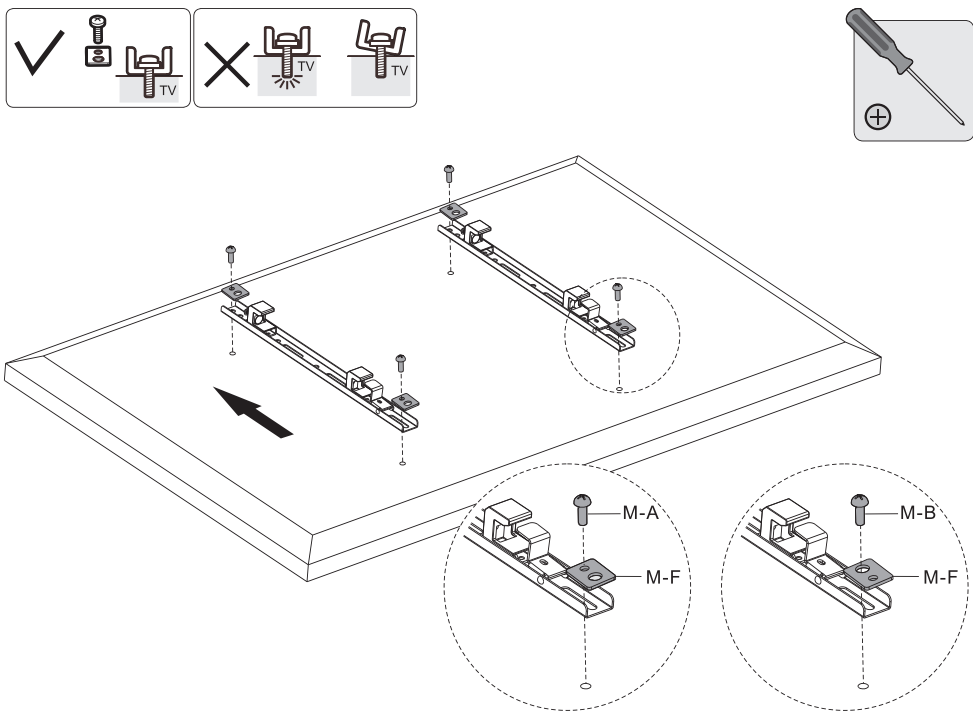

6-2 Για τηλεοράσεις με αυλακώσεις ή τηλεοράσεις στις οποίες χρειάζεται πρόσβαση σε υποδοχές εικόνας/ ήχου

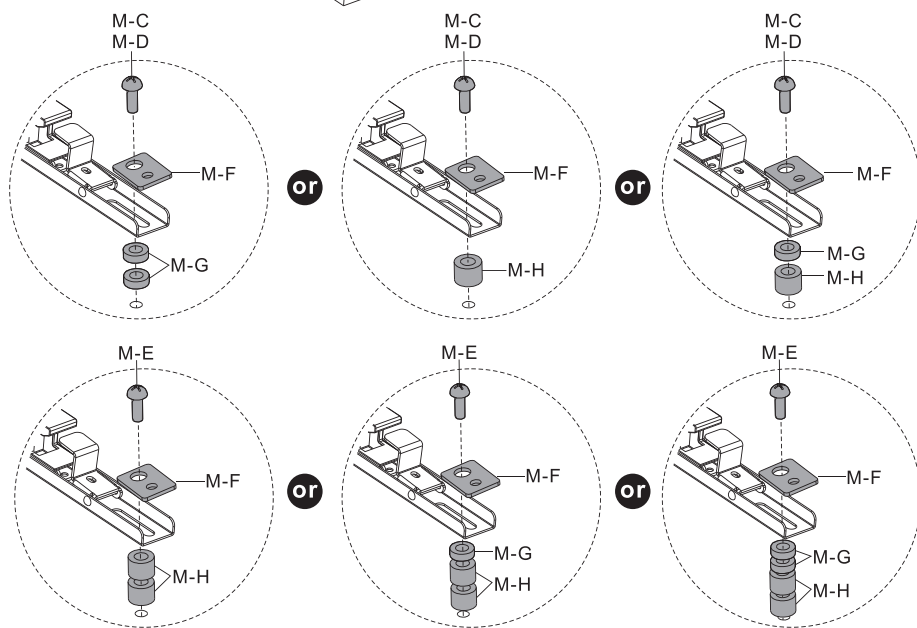
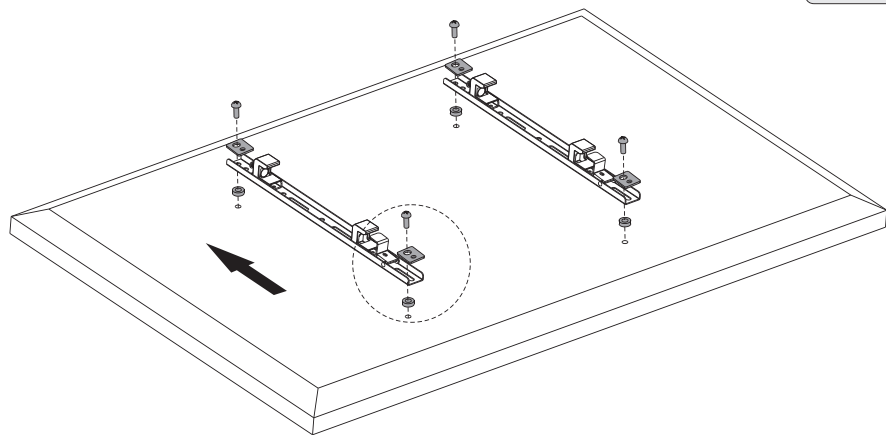

Σημείωση: Επιλέξτε τις κατάλληλες βίδες, ροδέλες και τους κατάλληλους αποστάτες (αν απαιτείται), ανάλογα με το είδος της τηλεόρασης.

- Βιδώστε τους βραχίονες προσαρμογής στην τηλεόραση.
- Βιδώστε τους βραχίονες προσαρμογής όσο το δυνατόν πιο κοντά γίνεται στη μέση της οθόνης.

⚠ Σφίξτε όλες τις βίδες αλλά μην τις σφίξτε υπερβολικά.

7. Τοποθέτηση της τηλεόρασης στην επιτοίχια βάση

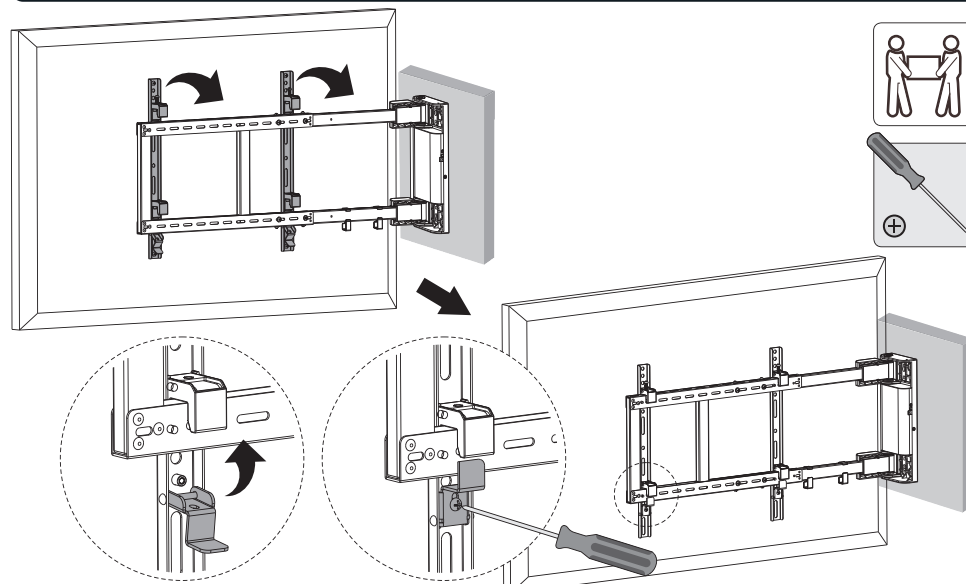

Κρεμάστε την τηλεόραση στον περιστρεφόμενο βραχίονα. Τοποθετήστε τις κάτω βίδες για να σταθεροποιήσετε τους βραχίονες προσαρμογής στον περιστρεφόμενο βραχίονα.

Σημαντικό: Πριν αφήσετε ελεύθερη την τηλεόραση, βεβαιωθείτε ότι στηρίζεται καλά.

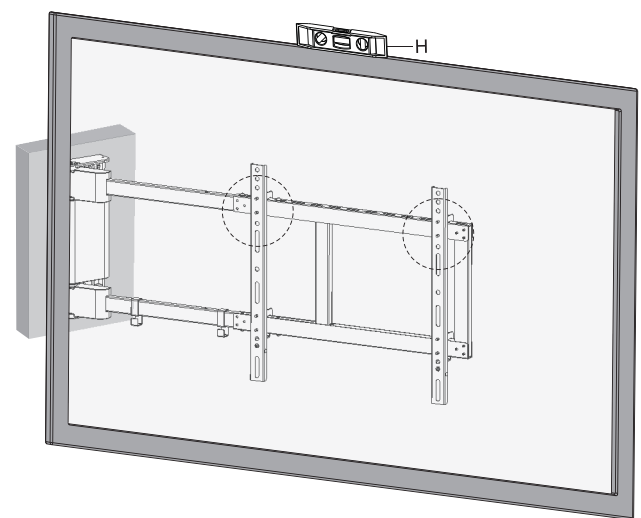

Για ν' αποφύγετε τη μικρή κλίση που μπορεί να προκληθεί από το βάρος, μπορείτε να σφίξετε τις βίδες ρύθμισης ώστε να έρθει σε επίπεδη θέση.

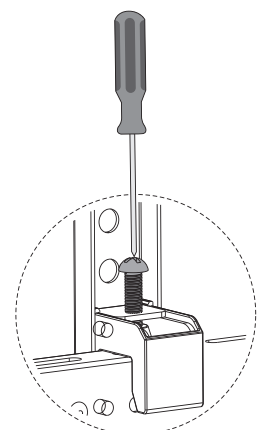

8. Διαχείριση καλωδίων

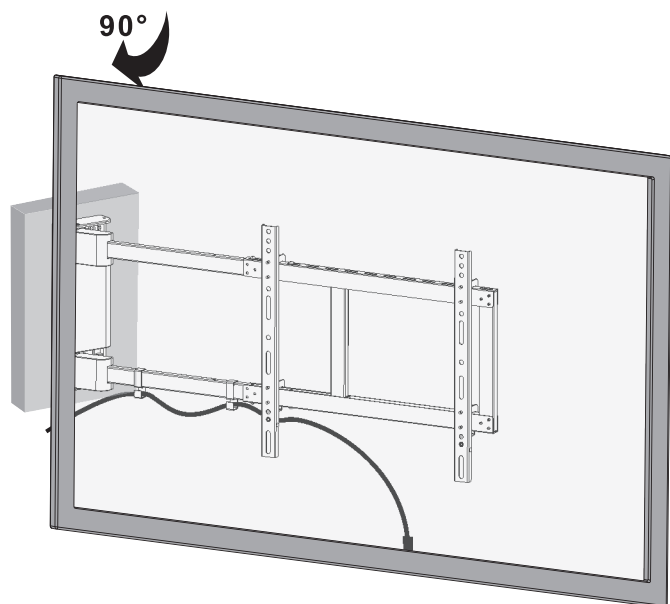

or

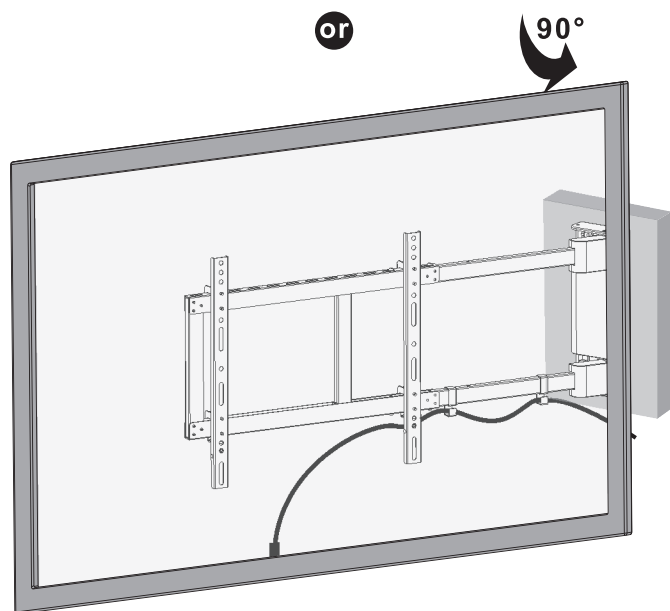

Συνδέστε τα καλώδια στην τηλεόρασή σας και περάστε τα μέσα από τα κλιπ καλωδίων.
Σημείωση: Αφήστε λίγο χαλαρά τα καλώδια για να υπάρχει επαρκές καλώδιο για την κίνηση του βραχίονα.

9. Τοποθέτηση του δέκτη υπερύθρων σημάτων τηλεχειριστήριου

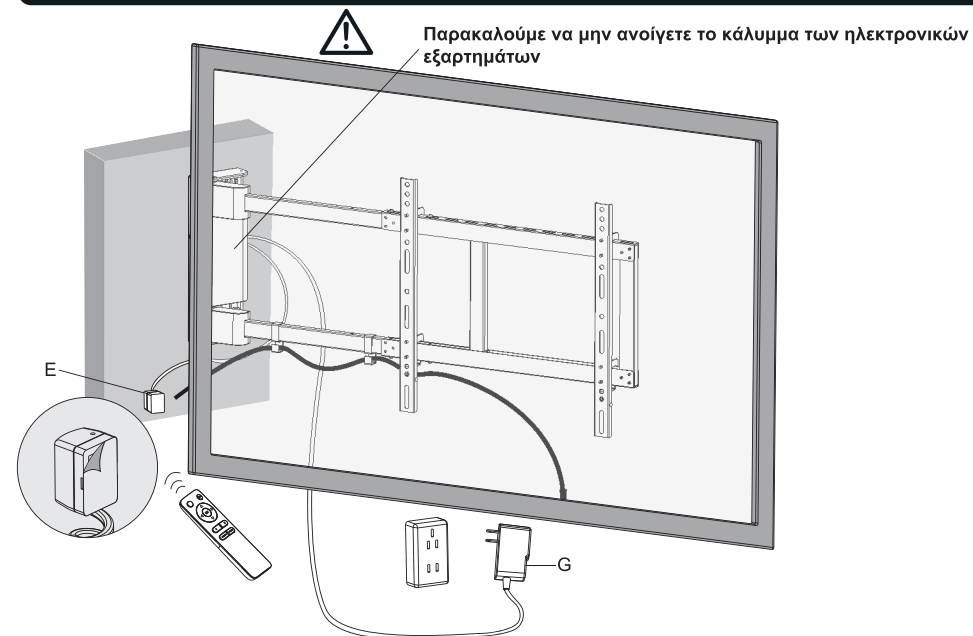

! Μη συνδέσετε το τροφοδοτικό στο ρεύμα πριν συναρμολογήσετε και ετοιμάσετε πλήρως την επιτοίχια βάση. Αφαιρέστε το προστατευτικό φιλμ. Τοποθετήστε τον δέκτη υπερύθρων στην επιθυμητή θέση. Βεβαιωθείτε ότι δεν υπάρχουν εμπόδια μεταξύ του τηλεχειριστηρίου και του δέκτη.

10. Οδηγίες χρήσης του τηλεχειριστήριου

RMT-01
Τηλεχειριστήριο

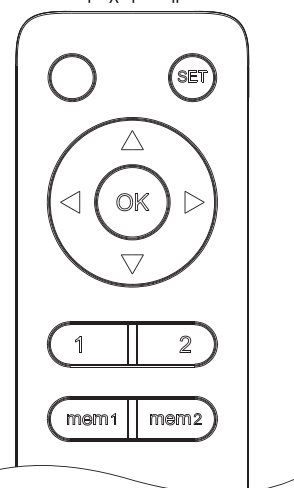

Οδηγίες χρήσης του τηλεχειριστήριου

ΒΗΜΑ 1: Μόλις συνδέσετε τη βάση στο ρεύμα, ακούγεται ένα "μπιπ" και η βάση μπαίνει σε κατάσταση αναμονής.

ΒΗΜΑ 2: Μπροσινή και ανάποδη τοποθέτηση (**ΣΗΜΕΙΩΣΗ:** Είναι διαθέσιμα δύο είδη τοποθέτησης για την επιτοίχια βάση: Η Μπροσινή και η ανάποδη τοποθέτηση. Αν η κίνηση της επιτοίχιας βάσης γίνεται προς τα δεξιά τότε έχετε κάνει την μπροσινή τοποθέτηση. **Αν έχετε κάνει την μπροσινή τοποθέτηση, τότε δεν απαιτείται το ΒΗΜΑ 2.** Ανέχετε κάνει την ανάποδη τοποθέτηση, πιάστε και κρατήστε πατημένο το πλήκτρο Δ για 5 δευτερόλεπτα μέχρι να ακουστεί δύο φορές "μπιπ". Έχετε πλέον ρυθμίσει το τηλεχειριστήριο με επιτυχία.

ΒΗΜΑ 3: Πιάστε και στη συνέχεια απελευθερώστε το πλήκτρο OK για να κάνετε τη βάση να επιστρέψει στον τοίχο και θα ακούσετε ένα "μπιπ" από τη βάση. Η βάση είναι πλέον έτοιμη για χρήση.

Σημείωση: Το τηλεχειριστήριο χρησιμοποιεί μπαταρίες AAA.





















Λειτουργία επαναφοράς

ΒΗΜΑ 1: Αποσυνδέστε και συνδέστε ξανά τη βάση στο ρεύμα.

ΒΗΜΑ 2: Πιέστε και κρατήστε πατημένο το πλήκτρο  για 3 δευτερόλεπτα και επαναλάβετε τρεις φορές. Το σύστημα θα ξεκινήσει την αυτόματη τοποθέτηση. Κατά την πρώτη τοποθέτηση: Η τηλεόραση θα έρθει παράλληλα με τον τοίχο και στη συνέχεια η βάση θα κάνει μια εγκάρσια κίνηση 90 μοιρών και θα σταματήσει αυτόματα στη θέση αυτή.

Χρήση των πλήκτρων του τηλεχειριστήριου





Ακολουθούν οδηγίες σχετικά με τη χρήση των πλήκτρων του τηλεχειριστήριου

-  Πλήκτρο διακοπής κίνησης
-  Πλήκτρο κίνησης προς τα αριστερά. Πιέστε και στη συνέχεια απελευθερώστε το πλήκτρο  . Η βάση θα κινηθεί προς τα αριστερά έως ότου πατησετε το πλήκτρο  ή έως ότου φτάσει τις 90 μοίρες απόκλιση από τον τοίχο.
-  Πλήκτρο κίνησης προς τα δεξιά. Πιέστε και στη συνέχεια απελευθερώστε το πλήκτρο  . Η βάση θα κινηθεί προς τα δεξιά έως ότου πατησετε το πλήκτρο  ή έως ότου φτάσει τις 0 μοίρες απόκλιση από τον τοίχο.
-  Πλήκτρο μνήμης 1. Πιέστε και κρατήστε πατημένο το πλήκτρο αυτό για 3 δευτερόλεπτα. Θα ακουστεί ήχος "μπιπ" 2 φορές. Η επιλεγμένη θέση της βάσης αποθηκεύεται ως θέση νούμερο 1.
-  Πλήκτρο μνήμης 2. Πιέστε και κρατήστε πατημένο το πλήκτρο αυτό για 3 δευτερόλεπτα. Θα ακουστεί ήχος "μπιπ" 2 φορές. Η επιλεγμένη θέση της βάσης αποθηκεύεται ως θέση νούμερο 2.
-  +  Για ανάκληση της θέσης νούμερο 1. Πιέστε και στη συνέχεια απελευθερώστε το πλήκτρο  και στη συνέχεια πιέστε το πλήκτρο  . Η βάση θα μετακινηθεί και θα φτάσει στη θέση 1. Θα ακουστεί ήχος "μπιπ" μία φορά.
-  +  Για ανάκληση της θέσης νούμερο 2. Πιέστε και στη συνέχεια απελευθερώστε το πλήκτρο  και στη συνέχεια πιέστε το πλήκτρο  . Η βάση θα μετακινηθεί και θα φτάσει στη θέση 2. Θα ακουστεί ήχος "μπιπ" μία φορά.
-  Πλήκτρο επιλογής μπροστινής ή ανάποδης εγκατάστασης (Αφού η βάση μπει σε κατάσταση ετοιμότητας για χρήση το πάτημα αυτού του πλήκτρου δεν θα έχει καμία επίδραση).
-  +  Πλήκτρο εκμάθησης. Παρακαλούμε να διαβάσετε τις ακόλουθες οδηγίες ώστε να λάβετε περισσότερες πληροφορίες σχετικά με τη λειτουργία εκμάθησης.

Οδηγίες χρήσης για τη λειτουργία εκμάθησης



Αν χάσετε το τηλεχειριστήριο του προϊόντος θα έχει ως αποτέλεσμα να μην μπορεί να χρησιμοποιηθεί η επιτοίχια βάση. Η λειτουργία εκμάθησης (LEARN) χρησιμοποιείται για να μάθετε πώς να χρησιμοποιήσετε τηλεχειριστήρια με ικανότητα εκμάθησης (π.χ. της τηλεόρασής σας αν υποστηρίζει τέτοια λειτουργία) ώστε να ελέγχετε την νέα σας επιτοίχια βάση.



Σημείωση:

- Το τηλεχειριστήριο που θα εκπαιδεύσετε δεν μπορεί να υποκαταστήσει όλες τις λειτουργίες του γνήσιου τηλεχειριστήριου. Μπορεί μόνο να υποκαταστήσει τα τρία πλήκτρα για τα οποία μπορεί να πραγματοποιηθεί εκμάθηση, τα οποία είναι αντίστοιχα τα εξής:  ,   .
- Θα πρέπει να ακολουθήσετε τους εξής κανόνες όταν χρησιμοποιείτε συμβατό τηλεχειριστήριο για να ελέγχετε τη βάση. Επιλέξτε τα εναλλακτικά πλήκτρα τα οποία θα χρησιμοποιήσετε. Με αυτά τα πλήκτρα δεν θα μπορείτε στη συνέχεια να ελέγχετε την τηλεόρασή σας.
- Αν θέλετε να διαγράψετε όλα τα πλήκτρα για τα οποία έχει πραγματοποιηθεί εκμάθηση, πιέστε και κρατήστε πατημένο το πλήκτρο  για 3 δευτερόλεπτα και επαναλάβετε για 5 φορές.



Σε περίπτωση που πραγματοποιήσετε ξανά τη λειτουργία εκμάθησης, αν δεν διαγράψετε τα παλιά πλήκτρα, θα αντικαθίστανται τα παλιά πλήκτρα με τα καινούρια πλήκτρα.

Ακολουθούν οδηγίες σχετικά με τη χρήση της λειτουργίας εκμάθησης

ΒΗΜΑ1 : Πιέστε και κρατήστε πατημένο το πλήκτρο  για 3 δευτερόλεπτα μέχρι να παραμείνει αναμμένη η ένδειξη LED στο παρεχόμενο (αρχικό) τηλεχειριστήριο και στη συνέχεια πιέστε το πλήκτρο  . Ακούγεται ήχος "μπιπ" μία φορά. Η κόκκινη ένδειξη LED στο δέκτη υπερύθρων παραμένει αναμμένη και αυτό σημαίνει ότι το τηλεχειριστήριο έχει μπει σε λειτουργία εκμάθησης.





ΒΗΜΑ 2: Για εκμάθηση του πλήκτρου  , παρακαλούμε να πιέσετε το πλήκτρο  στο παρεχόμενο (αρχικό) τηλεχειριστήριο μέχρι να ακουστεί ήχος "μπιπ" δύο φορές. Η κόκκινη ένδειξη LED στον δέκτη υπερύθρων θα αλλάξει και από σταθερά αναμμένη θα αρχίσει να αναβοσβήνει με αργό ρυθμό.

ΒΗΜΑ 3: Στοχεύστε το άλλο τηλεχειριστήριο που υποστηρίζει εκμάθηση (π.χ. της τηλεόρασής σας) προς τον δέκτη υπερύθρων και στη συνέχεια πιέστε το πλήκτρο στο τηλεχειριστήριο της τηλεόρασής σας το οποίο θέλετε να ρυθμίσετε για να πραγματοποιηθεί η λειτουργία  μέχρι να ακούσετε τον ήχο "μπιπ" τρεις φορές. Η κόκκινη ένδειξη LED στον δέκτη υπερύθρων θα αλλάξει. Από αργό αναβοσβήσιμα θα ξεκινήσει γρήγορο αναβοσβήσιμα.

ΒΗΜΑ 4: Πιέστε το πλήκτρο  στο παρεχόμενο (αρχικό) τηλεχειριστήριο μέχρι να ακουστεί "μπιπ" τέσσερις φορές. Η κόκκινη ένδειξη LED στον δέκτη υπερύθρων θα σβήσει. Το πλήκτρο  έχει καταχωρηθεί με επιτυχία. Αν ακουστεί μόνο μία φορά ο ήχος "μπιπ", σημαίνει ότι η εκμάθηση απέτυχε (αυτό μπορεί να σημαίνει ότι το τηλεχειριστήριο της τηλεόρασής σας δεν υποστηρίζει λειτουργία εκμάθησης).

(Παρακαλούμε να ακολουθήσετε τα βήματα 1 έως 4 για εκμάθηση περισσότερων πλήκτρων)

Εκμάθηση του πλήκτρου Ενεργοποίησης (Power) στο τηλεχειριστήριο της τηλεόρασής σας:

Πιέστε και κρατήστε πατημένο το πλήκτρο  για 3 δευτερόλεπτα μέχρι να παραμείνει αναμμένη η ένδειξη LED στο παρεχόμενο (αρχικό) τηλεχειριστήριο και στη συνέχεια πιέστε το πλήκτρο  . Θα ακουστεί "μπιπ" μία φορά, η κόκκινη ένδειξη LED στον δέκτη υπερύθρων θα παραμείνει αναμμένη. Στη συνέχεια πιέστε και κρατήστε πατημένο το πλήκτρο  στο παρεχόμενο (αρχικό) τηλεχειριστήριο μέχρι να ακουστεί ήχος "μπιπ" δύο φορές και στη συνέχεια απελευθερώστε το πλήκτρο  . Η κόκκινη ένδειξη LED στον δέκτη υπερύθρων θα αρχίσει να αναβοσβήνει με αργό ρυθμό ενώ πριν λίγο ήταν σταθερά αναμμένη. Στοχεύστε το τηλεχειριστήριο της τηλεόρασής σας προς το δέκτη υπερύθρων και στη συνέχεια πιέστε το πλήκτρο Ενεργοποίησης (Power). Θα ακουστεί "μπιπ" τρεις φορές. Η κόκκινη ένδειξη LED στον δέκτη υπερύθρων θα αρχίσει να αναβοσβήνει με γρήγορο ρυθμό ενώ πριν λίγο αναβοσβήνει με αργό ρυθμό. Πιέστε το πλήκτρο  στο παρεχόμενο (αρχικό) τηλεχειριστήριο μέχρι να ακουστεί "μπιπ" τέσσερις φορές. Η κόκκινη ένδειξη LED στον δέκτη υπερύθρων θα σβήσει. Η εκμάθηση του πλήκτρου Ενεργοποίησης (Power) έχει πραγματοποιηθεί με επιτυχία. Αν πιέσετε το πλήκτρο Ενεργοποίησης (Power), η επιτοίχια βάση θα πραγματοποιήσει αυτόματα τη διαδικασία επαναφοράς.

Σημείωση: Αν δεν υπάρχει καμία ενέργεια για πάνω από 20 δευτερόλεπτα σε οποιαδήποτε στιγμή της παραπάνω διαδικασίας, το τηλεχειριστήριο της τηλεόρασής σας θα βγει από τη λειτουργία εκμάθησης.

Συντήρηση

- Ανά τακτά χρονικά διαστήματα (μία φορά ανά τρεις μήνες) να ελέγχετε αν ο βραχίονας είναι σταθερός και ασφαλής.
- Σε περίπτωση που έχετε οποιαδήποτε απορία, παρακαλούμε να επικοινωνήσετε με το κατάστημα αγοράς.

11. Αντιμετώπιση προβλημάτων

Πρόλογος

Αυτές οι οδηγίες αντιμετώπισης προβλημάτων σας βοηθούν να εντοπίσετε και να διορθώσετε δευτερεύοντα προβλήματα τα οποία μπορεί να ανακύψουν λόγω λανθασμένης χρήσης του ηλεκτρικού συστήματος αυτής της επιτοίχιας βάσης. Οι απλές οδηγίες που περιγράφονται σ' αυτό το έντυπο είναι εύκολες και μπορείτε να τις ακολουθήσετε ώστε να λύσετε τυχόν προβλήματα που μπορεί να ανακύψουν κατά την καθημερινή χρήση.

Ενδείξεις ασφαλείας

1. Ακούγεται συνεχώς μια ηχητική προειδοποίηση:

Οι βραχίονες της βάσης βρίσκονται σε μη υποστηριζόμενη θέση

Κάντε τη διαδικασία επαναφοράς που περιγράφεται σε αυτές τις οδηγίες χρήσης. Αν η ηχητική προειδοποίηση δεν σταματήσει, παρακαλούμε να επικοινωνήσετε με το τμήμα εξυπηρέτησης πελατών ώστε να επισκευάσουμε ή αντικαταστήσουμε το προϊόν.

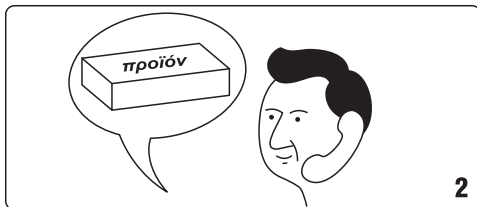

Προβλήματα με το τηλεχειριστήριο

1. Αφύσικη απώλεια ενέργειας

(Οι μπαταρίες αδειάζουν μετά από 24 ώρες, χωρίς να έχετε χρησιμοποιήσει το τηλεχειριστήριο.)

Παρακαλούμε να επικοινωνήσετε με το τμήμα εξυπηρέτησης πελατών ώστε να αντικαταστήσουμε το τηλεχειριστήριο.

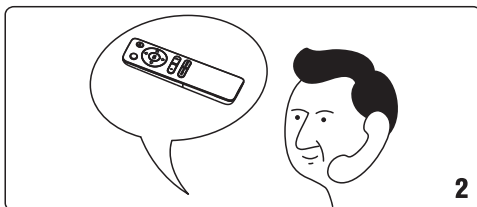
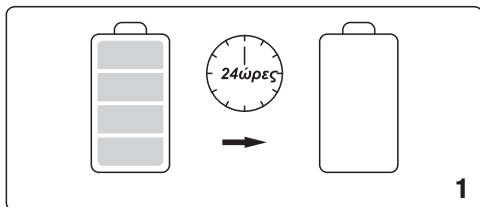

2. Δεν λειτουργούν τα πλήκτρα του τηλεχειριστηρίου

1. Παρακαλούμε να ελέγξετε αν ο δέκτης υπερύθρων είναι σωστά συνδεδεμένος στη βάση.
2. Παρακαλούμε να ελέγξετε αν υπάρχει ενέργεια στις μπαταρίες. Αν δεν λυθεί το πρόβλημα, παρακαλούμε να επικοινωνήσετε με το τμήμα εξυπηρέτησης πελατών ώστε να επισκευάσουμε ή αντικαταστήσουμε το τηλεχειριστήριο. Αν το πρόβλημα δεν λυθεί ακόμη και μετά την επισκευή ή αντικατάσταση, επικοινωνήστε με το τμήμα εξυπηρέτησης πελατών για επισκευή ή αντικατάσταση όλης της επιτοίχιας βάσης.

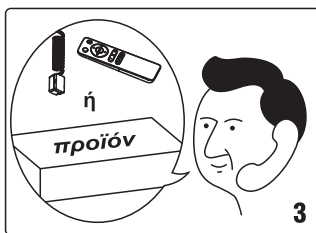
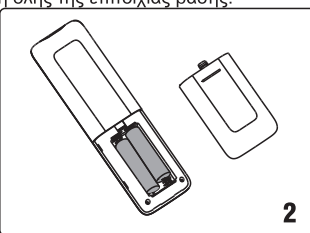
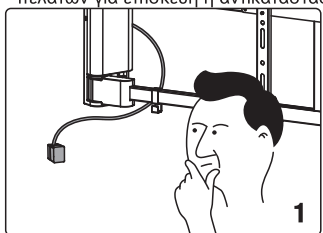

3. Το τηλεχειριστήριο δεν λειτουργεί σωστά (Η εμβέλεια του είναι μικρότερη από 3 μέτρα).

Αντικαταστήστε τις μπαταρίες. Εάν το πρόβλημα δεν έχει επιλυθεί, επικοινωνήστε με το τμήμα εξυπηρέτησης πελατών της εταιρείας μας για επισκευή ή αντικατάσταση του τηλεχειριστηρίου και του δέκτη υπερύθρων.

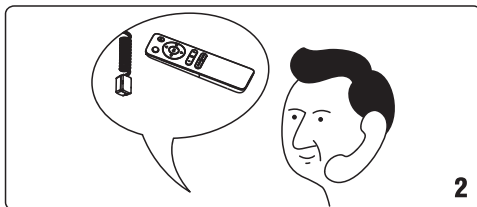
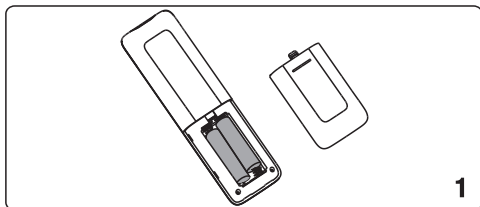

Ασταθής κίνηση

Παρακαλούμε να ελέγξετε αν η επιτοίχια βάση είναι τοποθετημένη ισομερώς. Αν δεν είναι, παρακαλούμε να την ρυθμίσετε ξανά ώστε το βάρος να είναι κατανομημένο ισομερώς. Αν το πρόβλημα επιμένει, παρακαλούμε να επικοινωνήσετε με το τμήμα εξυπηρέτησης πελατών της εταιρείας μας για επισκευή ή αντικατάσταση του προϊόντος.

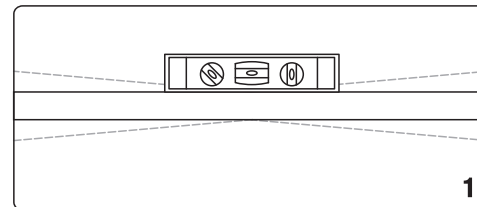

Αδυναμία χρήσης

Ελέγξτε εάν το τροφοδοτικό είναι σωστά συνδεδεμένο στο προϊόν. Εάν είναι, ενεργοποιήστε το προϊόν. Εάν δεν ακούγεται ήχος από τη βάση ή δεν ανάβει η κόκκινη ένδειξη, ελέγξτε αν λειτουργεί σωστά το τροφοδοτικό. Εάν το τροφοδοτικό δεν λειτουργεί, επικοινωνήστε μαζί μας για να αντικαταστήσετε το τροφοδοτικό. Εάν το τροφοδοτικό λειτουργεί σωστά, αλλά η βάση τηλεόρασης δεν λειτουργεί, επικοινωνήστε μαζί μας για πιθανή αντικατάσταση.

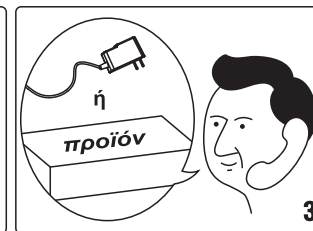
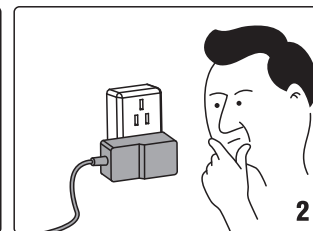
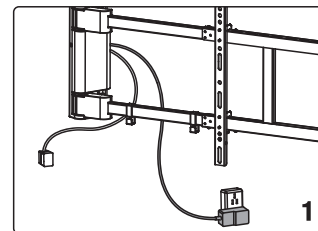

Αφύσικος ήχος

Επικοινωνήστε με την εταιρεία μας για αντικατάσταση του προϊόντος.

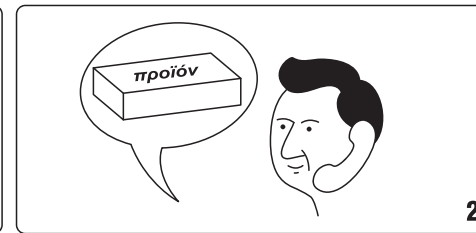
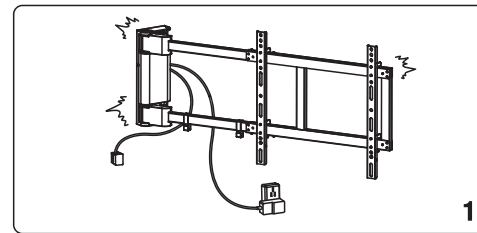

Το μοτέρ δεν σταματά/ Ο μηχανισμός αποφυγής συγκρούσεων παρεκκλίνει

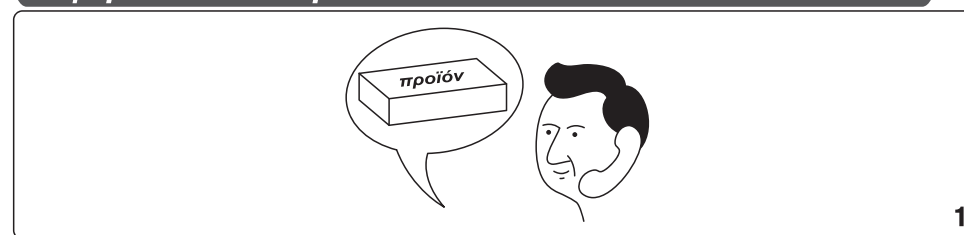

Σημείωση: Οι εικόνες/ σχήματα, τα τεχνικά χαρακτηριστικά και οι ενδείξεις που αναφέρονται σ' αυτές τις Οδηγίες Χρήσης είναι ενδεικτικά και ενδέχεται να διαφέρουν από τη συσκευή που έχετε στα χέρια σας.

Ασφάλεια & Συντήρηση

Ο συγκεκριμένος οδηγός περιέχει σημαντικές πληροφορίες για τη χρήση και λειτουργία της συσκευής σας. Παρακαλώ διαβάστε όλες τις πληροφορίες με προσοχή για την βέλτιστη απόδοση της συσκευής σας, καθώς και για την αποφυγή οποιασδήποτε ζημιάς τόσο σε εσάς όσο και στη συσκευή σας.

Οποιαδήποτε αλλαγή ή τροποποίηση που δεν εγκρίνεται σε αυτόν τον οδηγό μπορεί να παραβιάσει τους όρους εγγύησης, να προξενήσει ζημία στη συσκευή ή τραυματισμό σε εσάς.

- Παρακαλούμε αποφύγετε την άμεση οπτική επαφή με την ακτίνα laser του ποντικιού και μην στοχεύετε με αυτήν το μάτι κάποιου άλλου. Παρατήρηση! Η ακτίνα δεν είναι σε όλες τις περιπτώσεις ορατή με γυμνό μάτι και είναι πάντα ενεργοποιημένη
- Αν παρατηρήσετε πρόβλημα στην λειτουργία της συσκευής αποσυνδέστε τη και μην επιχειρήσετε να την διορθώσετε μόνοι σας. Το σέρβις θα πρέπει να εκτελείται μόνο από εξουσιοδοτημένο προσωπικό της Πλαίσιο Computers
- Μη βάζετε ή μην επιχειρήσετε να αποσυναρμολογήσετε ή να τροποποιήσετε το προϊόν. Το σέρβις θα πρέπει να εκτελείται μόνο από εξουσιοδοτημένο προσωπικό της Πλαίσιο Computers
- Απαγορεύεται η χρήση ουσιών όπως βενζίνη, διαλυτικά ή αλκοόλ για καθαρισμό του προϊόντος. Να μην απλώνετε διαβρωτικά χημικά (όπως απορρυπαντικά) στη συσκευή σας. Για τον καθαρισμό της χρησιμοποιήστε μόνο ένα απαλό πανί
- Να μην αφήνετε τη συσκευή σας εκτεθειμένη στον ήλιο ή σε περιβάλλον με πολλή σκόνη
- Κρατήστε τη συσκευή μακριά από υγρά και υγρασία
- Για τη βέλτιστες επιδόσεις, το προϊόν δεν πρέπει να χρησιμοποιείται σε θερμοκρασίες κάτω από -0°C(+32°F) ή πάνω από +40°C(+104°F). Αν η θερμοκρασία ξεπεράσει αυτά τα όρια, αποσυνδέστε τη συσκευή και αφήστε σε ηρεμία μέχρι η θερμοκρασία να επανέλθει σε φυσιολογικά επίπεδα.
- Η συσκευή ακουστικών απομονώνει εξωτερικούς περιβάλλοντες ήχους ακόμα και σε χαμηλή ένταση των ακουστικών, με αποτέλεσμα την μειωμένη αντίληψη του εξωτερικού περιβάλλοντος. Παρακαλούμε αφαιρέστε τη συσκευή όταν εκτελείτε δραστηριότητες που απαιτούν την πλήρη εγρήγορσή σας
- Ακούγοντας σε πολύ δυνατή ένταση για μεγάλα χρονικά διαστήματα μπορεί να προκληθεί ζημία στην ακοή σας. Παρακαλούμε να μειώνετε την ένταση σε άνετα για την ακοή σας επίπεδα
- Τοποθετείστε τα ακουστικά σε τέτοια θέση ώστε να είναι άνετα για εσάς χωρίς να αισθάνεστε πίεση ή και πόνο
- Μην εκθέτετε το προϊόν σας σε φλόγες ή αναμμένα προϊόντα καπνού
- Μη χρησιμοποιείτε τη συσκευή αν έχει υποστεί βλάβη
- Ελέγχετε τακτικά τις μπαταρίες της συσκευής σας για την καλύτερη λειτουργία
- Βεβαιωθείτε ότι αλλάζετε τακτικά τις μπαταρίες ώστε να ελαχιστοποιηθεί ο κίνδυνος διάβρωσης των επαφών από τυχόν διαρροή υγρών
- Μην προκαλείτε ζημία στο καλώδιο της συσκευής λυγίζοντας, στρίβοντας, τραβώντας ή ζεσταίνοντας το
- Μην βάζετε βαριά αντικείμενα πάνω στο καλώδιο
- Η παρούσα συσκευή δεν προορίζεται για χρήση σε περιπτώσεις όπου η αστοχία της συσκευής θα μπορούσε να οδηγήσει σε θάνατο, σωματικό τραυματισμό ή σοβαρή βλάβη στο περιβάλλον
- Να πλένετε τα χέρια σας μετά από κάθε χρήση της συσκευής σας

Έρευνες έχουν δείξει ότι επαναλαμβανόμενες κινήσεις για μεγάλο χρονικό διάστημα, λάθος τοποθέτηση των περιφερειακών συσκευών του υπολογιστή, λάθος στάση του σώματος και άσχημες συνήθειες μπορεί να σχετίζονται με σωματικά προβλήματα, τραυματισμό νεύρων, τενόντων και μυών. Παρατίθενται μερικές κατευθυντήριες οδηγίες προς αποφυγή τραυματισμών και διασφάλιση καλύτερης άνεσης χρησιμοποιώντας τις Turbo-X συσκευές.

- ✓ Τοποθετείστε το πληκτρολόγιο και την οθόνη ακριβώς μπροστά σας με το ποντίκι δίπλα του. Τοποθετείστε τους αγκώνες σας δίπλα στο σώμα σας, όχι πολύ μακριά από το ποντίκι για να μπορείτε να το πιάνετε
- ✓ Προσαρμόστε το ύψος του καθίσματος και του γραφείου σας ώστε το πληκτρολόγιο και το ποντίκι να είναι στο ή κάτω από το ύψος των αγκώνων
- ✓ Κρατείστε τα πόδια σας καλά υποστηριγμένα, ευθεία στάση του σώματος και χαλαρούς τους ώμους
- ✓ Κατά τη διάρκεια του παιχνιδιού, έχετε χαλαρούς τους καρπούς και κρατήστε τους σε ευθεία θέση. Αν επαναλαμβάνετε τις ίδιες κινήσεις με τα χέρια σας συχνά, προσπαθήστε να μην τα λυγίζετε, τεντώνεται ή στρίβετε για μακρές περιόδους
- ✓ Μην ξεκουράζετε τους καρπούς σας σε σκληρές επιφάνειες για μεγάλο χρονικό διάστημα. Χρησιμοποιείτε τα ειδικά μαξιλαράκια για την καλύτερη δυνατή υποστήριξη των καρπών
- ✓ Εξατομικεύστε τα πλήκτρα στο πληκτρολόγιο και το ποντίκι ώστε να μειώσετε τις επαναλαμβανόμενες ή περιττές κινήσεις
- ✓ Βεβαιωθείτε ότι το ποντίκι ταιριάζει άνετα στο χέρι σας
- ✓ Μην κάθεστε στην ίδια θέση όλη την ημέρα. Σηκωθείτε, απομακρυνθείτε από το γραφείο και κάντε ασκήσεις τεντώματος στα χέρια και στα πόδια σας ανά τακτά χρονικά διαστήματα
- ✓ Αν αισθανθείτε οποιαδήποτε ενόχληση στο σώμα σας καθώς χρησιμοποιείτε τη συσκευή, σταματήστε αμέσως και συμβουλευτείτε έναν ειδικό ιατρό

Η συσκευή απαιτεί ελάχιστη συντήρηση για να μείνει σε βέλτιστη κατάσταση. Μια φορά το μήνα προτείνουμε να αποσυνδέετε τη συσκευή και να την καθαρίζεται με ένα απαλό ύφασμα ή με συμπιεσμένο αέρα για καθαρισμό σε πιο δύσκολα σημεία. Δώστε ιδιαίτερη σημασία στις επαφές τις μπαταρίας. Μην χρησιμοποιείτε σαπούνι ή ισχυρά καθαριστικά.

Προειδοποίηση! Πριν αρχίσετε τη διαδικασία καθαρισμού, αφαιρέστε τις μπαταρίες από τη συσκευή σας

Για να απολαύσετε την απόλυτη εμπορεία στην κίνηση και το χειρισμό, σας προτείνουμε να χρησιμοποιείτε τις ειδικές επιφάνειες κύλισης του ποντικιού (mousepads).

Προειδοποίηση! Να φυλάσσεται μακριά από παιδιά. Μην επιτρέπετε στα παιδιά να παίζουν με συσκευές ηλεκτρολογίων και ποντικών. Μπορεί να τραυματιστούν ή να τραυματίσουν άλλα άτομα. Τα προϊόντα μπορεί να περιέχουν μικροεξαρτήματα, τα οποία μπορεί να αποσπαστούν και να αποτελέσουν κίνδυνο πνιγμού.

Εγγύηση & Όροι χρήσης

Με την παρούσα, η ΠΛΑΙΣΙΟ COMPUTERS Α.Ε.Β.Ε., δηλώνει ότι το προϊόν **Turbo-X Κινούμενη Επιτοίχια Βάση Τηλεόρασης με Τηλεχειριστήριο** συμμορφώνεται με τις απαιτήσεις της οδηγίας 2006/95/ΕΚ χαμηλής τάσης και της οδηγίας 2004/108/ΕΚ (EMC) και φέρει τη σήμανση



Αντίγραφο της Δήλωσης συμμόρφωσης μπορείτε να ζητήσετε από τα γραφεία της εταιρείας στη διεύθυνση: ΘΕΣΗ ΣΚΛΗΡΙ, ΜΑΓΟΥΛΑ ΑΤΤΙΚΗΣ ή στην ηλεκτρονική διεύθυνση <https://www.plaisio.gr/tileoraseis/aksesoriar-tileorasis/vaseis-toixou-epidapedies> ή στο τηλ : 800 11 12345

Πληροφορίες για το περιβάλλον

Το παρών προϊόν συμμορφώνεται με τις απαιτήσεις της οδηγίας 2002/95/ΕΚ ΤΟΥ ΕΥΡΩΠΑΪΚΟΥ ΚΟΙΝΟΒΟΥΛΙΟΥ ΚΑΙ ΤΟΥ ΣΥΜΒΟΥΛΙΟΥ της 27ης Ιανουαρίου 2003, σχετικά με τον περιορισμό της χρήσης ορισμένων επικίνδυνων ουσιών σε είδη ηλεκτρικού και ηλεκτρονικού εξοπλισμού και φέρει την ακόλουθη σήμανση



Αποκομιδή προϊόντων

Σύμφωνα με τις απαιτήσεις της οδηγίας 2002/96/ΕΚ ΤΟΥ ΕΥΡΩΠΑΪΚΟΥ ΚΟΙΝΟΒΟΥΛΙΟΥ ΚΑΙ ΤΟΥ ΣΥΜΒΟΥΛΙΟΥ της 27ης Ιανουαρίου 2003 σχετικά με τα απόβλητα ειδών ηλεκτρικού και ηλεκτρονικού εξοπλισμού (ΑΗΗΕ) τα περιλαμβανόμενα στις οδηγίες προϊόντα και επιμέρους εξαρτήματα αυτών μετά τη χρήση ή την απαξίωση τους δεν πρέπει να πετιούνται στα σκουπίδια με τα άλλα οικιακά απορρίμματα, αλλά να επιστρέφονται στο σημείο πώλησης ή σε κατάλληλο σημείο ανακύκλωσης ηλεκτρικού και ηλεκτρονικού εξοπλισμού. Για περισσότερες πληροφορίες επικοινωνήστε με τις υπηρεσίες καθαριότητας του δήμου σας. Φροντίζοντας για τη σωστή απόρριψη του προϊόντος βοηθάτε στην πρόληψη των αρνητικών συνεπειών για το περιβάλλον και την ανθρώπινη υγεία που θα μπορούσαν να προκληθούν από την ακατάλληλη απόρριψη του προϊόντος αυτού. Για περισσότερες πληροφορίες σχετικά με την ανακύκλωση αυτού του προϊόντος, παρακαλείστε να επικοινωνήσετε με τις αρμόδιες υπηρεσίες του δήμου σας ή με την εταιρεία ΠΛΑΙΣΙΟ COMPUTERS ΑΕΒΕ.

Τα Turbo-X, Sentio, Q-CONNECT, Doop, 82°C, UbeFit είναι προϊόντα της ΠΛΑΙΣΙΟ COMPUTERS Α.Ε.Β.Ε.

Γραμμή Επικοινωνίας: 800 11 12345

Θέση Σκλήρι, Μαρούλα Αττικής, 19018

www.plaisio.gr

Γενικοί όροι εγγύησης

1. Η εγγύηση ισχύει από την ημερομηνία αγοράς όπως αυτή αναγράφεται στην νόμιμη απόδειξη αγοράς και έχει χρονική διάρκεια ίση με αυτή αναγράφεται επίσης στην νόμιμη απόδειξη αγοράς.
2. Η εγγύηση ισχύει μόνο με την επίδειξη του εντύπου εγγύησης και της νόμιμης απόδειξης αγοράς.
3. Για οποιαδήποτε συναλλαγή του πελάτη όσον αναφορά το προϊόν που έχει προμηθευτεί από την Πλαίσιο Computers, είτε αυτό αφορά Service καταστήματος, είτε τηλεφωνική υποστήριξη, είτε επίσκεψη στο χώρο του πελάτη, θα πρέπει να γνωρίζει τον κωδικό πελάτη του όπως αυτός αναγράφεται στην απόδειξη αγοράς του προϊόντος.
4. Πριν την παράδοση ενός προϊόντος είτε για επισκευή, είτε πριν την επίσκεψη τεχνικού στον χώρο του πελάτη, είτε πριν την χρησιμοποίηση οποιασδήποτε τεχνικής υπηρεσίας, σε κάθε περίπτωση ο πελάτης οφείλει να δημιουργήσει αντίγραφα ασφαλείας για τα τυχόν δεδομένα του και να έχει σβήσει στοιχεία εμπιστευτικού χαρακτήρα ή προσωπικής φύσεως.
5. Η επισκευή θα γίνεται στις τεχνικές εγκαταστάσεις της Πλαίσιο Computers, με την προσκόμιση της συσκευής από τον πελάτη κατά τις εργάσιμες ημέρες και ώρες.
6. Σε περίπτωση αδυναμίας επισκευής του ελαττωματικού προϊόντος η Πλαίσιο Computers το αντικαθιστά με άλλο ίδιο αντίστοιχων τεχνικών προδιαγραφών.
7. Ο τρόπος και τα έξοδα μεταφοράς από και προς τα σημεία τεχνικής υποστήριξης της Πλαίσιο Computers καθώς και η εν-δεχόμενη ασφάλιση των προϊόντων είναι επιλογή και αποκλειστική ευθύνη του πελάτη.
8. Ο χρόνος αποπεράτωσης της επισκευής των προϊόντων **Tur-bo-X, Doop, Sentio, @Work, Connect** αποφασίζεται αποκλειστικά από την Πλαίσιο Computers και ορίζεται από 4 έως 48 ώρες εφόσον υπάρχει το απαραίτητο ανταλλακτικό. Μετά το πέρας των 15 ημερών η Πλαίσιο Computers δεσμεύεται να δώσει στον πελάτη προϊόν προς προσωρινή αντικατάσταση μέχρι την ολοκλήρωση επισκευής.
9. Η επισκευή ή αντικατάσταση του προϊόντος είναι στην απόλυτη επιλογή της Πλαίσιο Computers. Τα ανταλλακτικά ή προϊόντα που αντικαταστάθηκαν περιέχονται στην αποκλειστική κυριότητα της.
10. Η παρούσα εγγύηση δεν καλύπτει αναλώσιμα μέρη (πχ. CD, μπαταρίες, καλώδια, κτλ.)
11. Οι τεχνικοί της Πλαίσιο Computers υποχρεούνται να προβούν στην εγκατάσταση και παραμετροποίηση μόνον των υλικών και προγραμμάτων που έχουν προμηθευτεί οι πελάτες από τα καταστήματα της Πλαίσιο Computers αποκλειόμενου οιασδήποτε άλλου προϊόντος άλλης εταιρείας
12. Οι τεχνικοί της Πλαίσιο Computers δεν υποχρεούνται να προβούν σε οποιαδήποτε αντικατάσταση υλικού, στα πλαίσια της εγγύησης του προϊόντος και εφόσον ισχύει η εγγύηση αυτών, εάν δεν τους επιδειχθεί η πρωτότυπη απόδειξη ή το τιμολόγιο αγοράς του προς αντικατάσταση υλικού.
13. Η Πλαίσιο Computers δεν υποστηρίζει και δεν καλύπτει με εγγύηση προϊόντα στα οποία έχουν χρησιμοποιηθεί μη νόμιμα αντίγραφα λειτουργικών συστημάτων ή προγραμμάτων.
14. Η Πλαίσιο Computers δεν υποχρεούται να αποκαταστήσει βλάβες οποιονδήποτε υλικών τα οποία δεν έχουν αγορασθεί από τα καταστήματα της Πλαίσιο Computers, ή/και είναι είτε εκτός είτε εντός εγγύησης, είτε η βλάβη είχε προαναφερθεί, είτε παρουσιάστηκε κατά την διάρκεια της επισκευής ή της παρουσίας του τεχνικού.
15. Σε περίπτωση που η αγορά δεν έχει γίνει από τα καταστήματα της Πλαίσιο Computers ή είναι εκτός εγγύησης. Οποιαδήποτε επισκευή/ αντικατάσταση γίνεται, πραγματοποιείται με αποκλειστική ευθύνη και έξοδα του πελάτη.
16. Η Πλαίσιο Computers δεν ευθύνεται για την εγκατάσταση, παραμετροποίηση, αποκατάσταση, παρενέργεια οποιουδήποτε λογισμικού ή/και προγράμματος που δεν εμπορεύεται.

17. Οι επισκέψεις των τεχνικών της Πλαίσιο Computers πραγματοποιούνται εντός της ακτίνας των 20 χλμ από το πλησιέστερο κατάστημα της και οι πραγματοποιηθείσες εργασίες επίσκεψης χρεώνονται βάση τιμοκαταλόγου.
18. Προϊόντα που παραμένουν επισκευασμένα ή με άρνηση επισκευής ή με αδύνατη επικοινωνία με τον κάτοχο της συσκευής άνω των 15 ημερολογιακών ημερών από την ενημέρωση του πελάτη, χρεώνονται με έξοδα αποθήκευσης.
19. Η μέγιστη υποχρέωση που φέρει η Πλαίσιο Computers περιορίζεται ρητά και αποκλειστικά στο αντίτιμο που έχει καταβληθεί για το προϊόν ή το κόστος επισκευής ή αντικατάστασης οποιουδήποτε προϊόντος που δεν λειτουργεί κανονικά και υπό φυσιολογικές συνθήκες.
20. Η Πλαίσιο Computers δεν φέρει καμία ευθύνη για ζημιές που προκαλούνται από το προϊόν ή από σφάλματα λειτουργίας του προϊόντος, συμπεριλαμβανομένων των διαφυγόντων εσόδων και κερδών, των ειδικών, αποθετικών ή θετικών ζημιών και δεν φέρει καμία ευθύνη για καμία αξίωση η οποία εγείρεται από τρίτους ή από εσάς για λογαριασμό τρίτων.
21. Με την παραλαβή της παρούσας εγγύησης ο πελάτης αποδέχεται ανεπιφύλακτα τους όρους της.

Τι δεν καλύπτει η εγγύηση προϊόντων Turbo-X, Doop, Sentio, @Work, Connect

1. Δεν καλύπτει οποιοδήποτε πρόβλημα που έχει προκληθεί από λογισμικό ή άλλο πρόγραμμα καθώς και προβλήματα που έ-χουν προκληθεί από ιούς.
2. Δεν καλύπτει μεταφορικά έξοδα από και προς τις εγκαταστάσεις της Πλαίσιο Computers.
3. Δεν καλύπτει επισκευή, έλεγχο ή/και αντικατάσταση στον χώρο του πελάτη (Onsite)
4. Βλάβες που έχουν προκληθεί από κακή χρήση όπως, φθορές, πτώση ρίψη υγρών, σπασμένα ή/και αλλοιωμένα μέρη κτλ.

Δεδομένα και απώλεια

1. Πριν την παράδοση ενός προϊόντος είτε για επισκευή, είτε πριν την επίσκεψη τεχνικού στον χώρο του πελάτη, είτε πριν την χρησιμοποίηση οποιασδήποτε τεχνικής υπηρεσίας, σε κάθε περίπτωση ο πελάτης οφείλει να δημιουργήσει αντίγραφο ασφαλείας για τα τυχόν δεδομένα του και να έχει σβήσει στοιχεία εμπιστευτικού χαρακτήρα ή προσωπικής φύσεως.
2. Σε περίπτωση βλάβης σκληρού δίσκου ή/και γενικότερα οποιοδήποτε αποθηκευτικού μέσου η Πλαίσιο Computers υποχρεούται να αντικαταστήσει το ελαττωματικό υλικό, το οποίο αυτομάτως σημαίνει απώλεια των αποθηκευμένων αρχείων και λογισμικών χωρίς η Πλαίσιο Computers να έχει ευθύνη για αυτά.
3. Ο πελάτης είναι αποκλειστικά υπεύθυνος για την ασφάλεια και την φύλαξη των δεδομένων του, καθώς και για την επαναφορά και επανεγκατάσταση τους οποιαδήποτε στιγμή και για οποιοδήποτε λόγο και αιτία. Η Πλαίσιο Computers δεν θα είναι υπεύθυνη για την ανάκτηση και επανεγκατάσταση προγραμμάτων ή δεδομένων άλλων από αυτών που εγκατέστησε αρχικά κατά την κατασκευή του προϊόντος.
4. Η Πλαίσιο Computers δεν φέρει καμία ευθύνη για τα αποθηκευμένα δεδομένα (data, αρχεία, προγράμματα) στα μαγνητικά, μαγνητο-οπτικά ή οπτικά μέσα, καθώς και για οποιαδήποτε άμεση, έμμεση, προσθετική ή αποθετική ζημιά που προκύπτει από την απώλειά τους. Η φύλαξη και αποθήκευσης των δεδομένων ανήκει στην αποκλειστική ευθύνη του πελάτη.

Η εγγύηση παύει αυτόματα να ισχύει στις παρακάτω περιπτώσεις:

1. Όταν το προϊόν υποστεί επέμβαση από μη εξουσιοδοτημένο από την Πλαίσιο Computers άτομο.
2. Όταν η βλάβη προέρχεται από κακή συνδεσμολογία, ατύχημα, πτώση, κραδασμούς, έκθεση σε ακραίες θερμοκρασίες, υγρασία ή ρίψη υγρών.
3. Όταν το προϊόν υποβάλλεται σε φυσική ή ηλεκτρική καταπόνηση.
4. Όταν ο αριθμός κατασκευής, τα διακριτικά σήματα, ο σειριακός αριθμός έχουν αλλοιωθεί, αφαιρεθεί ή καταστραφεί.
5. Όταν το προϊόν χρησιμοποιείται με τρόπο που δεν ορίζεται από τις κατασκευαστικές προδιαγραφές ή σε απρόβλεπτο για τον κατασκευαστή περιβάλλον.
6. Όταν το πρόβλημα οφείλεται σε προγράμματα ή λογισμικό (πχ. ιούς, custom firmware κτλ.) που μεταβάλλουν τα λειτουργικά χαρακτηριστικά της συσκευής.
7. Όταν δεν ακολουθούνται οι διαδικασίες συντήρησης του κατασκευαστή.
8. Δεν παρέχεται εγγύηση ούτε εγγυάται προστασία για ζημιά που προκλήθηκε από λανθασμένη εγκατάσταση ή χρήση.
9. Δεν παρέχεται εγγύηση ούτε εγγυάται προστασία για προϊόντα τρίτων, λογισμικό και υλικό αναβάθμισης.

Θα πρέπει να παρέχετε στην Πλαίσιο Computers κάθε εύλογη διευκόλυνση, πληροφορία, συνεργασία, εγκαταστάσεις και πρόσβαση ώστε να έχει την δυνατότητα να εκτελέσει τα καθήκοντά της, ενώ σε περίπτωση μη τήρησης των ανωτέρω η Πλαίσιο Computers δεν θα υποχρεούται να εκτελέσει οποιαδήποτε υπηρεσία ή υποστήριξη. Είστε υπεύθυνοι για την αφαίρεση προϊόντων που δεν προμήθευσε η Πλαίσιο Computers κατά την διάρκεια της τεχνικής υποστήριξης, για την τήρηση αντιγράφων και την εμπιστευτικότητα όλων των δεδομένων που αφορούν το προϊόν.

πλαίσιο

Δωρεάν Τηλεφωνική Τεχνική Υποστήριξη: **800-11-12345, 2102895000**
e-mail: **tech_support@plaisio.gr**