



# Bedienungsanleitung | User manual

Streifenschnitt Aktenvernichter |

Strip cut paper shredder

MA 501-17-B



Deutsch..... 02

English..... 21

# Inhaltsverzeichnis

<b>Lieferumfang</b> .....	<b>3</b>
Komponenten .....	4
<b>Verwendung</b> .....	<b>5</b>
<b>Allgemeines</b> .....	<b>6</b>
Bedienungsanleitung lesen und aufbewahren.....	6
Zeichenerklärung.....	6
<b>Sicherheit</b> .....	<b>8</b>
Bestimmungsgemäßer Gebrauch.....	8
Sicherheitshinweise .....	8
<b>Erstinbetriebnahme</b> .....	<b>12</b>
Aktenvernichter und Lieferumfang prüfen .....	12
<b>Aktenvernichter benutzen</b> .....	<b>12</b>
Auf einen Abfallbehälter aufsetzen.....	13
AUTO-Einstellung nutzen.....	14
REV-Einstellung nutzen .....	15
<b>Reinigung</b> .....	<b>15</b>
<b>Aufbewahrung</b> .....	<b>15</b>
<b>Störungstabelle</b> .....	<b>16</b>
<b>Technische Daten</b> .....	<b>17</b>
<b>Konformitätserklärung</b> .....	<b>17</b>
<b>Entsorgung</b> .....	<b>17</b>
Verpackung entsorgen.....	17
Altgerät entsorgen .....	18
<b>Garantiekarte</b> .....	<b>19</b>

MONOMA501-17-8032022

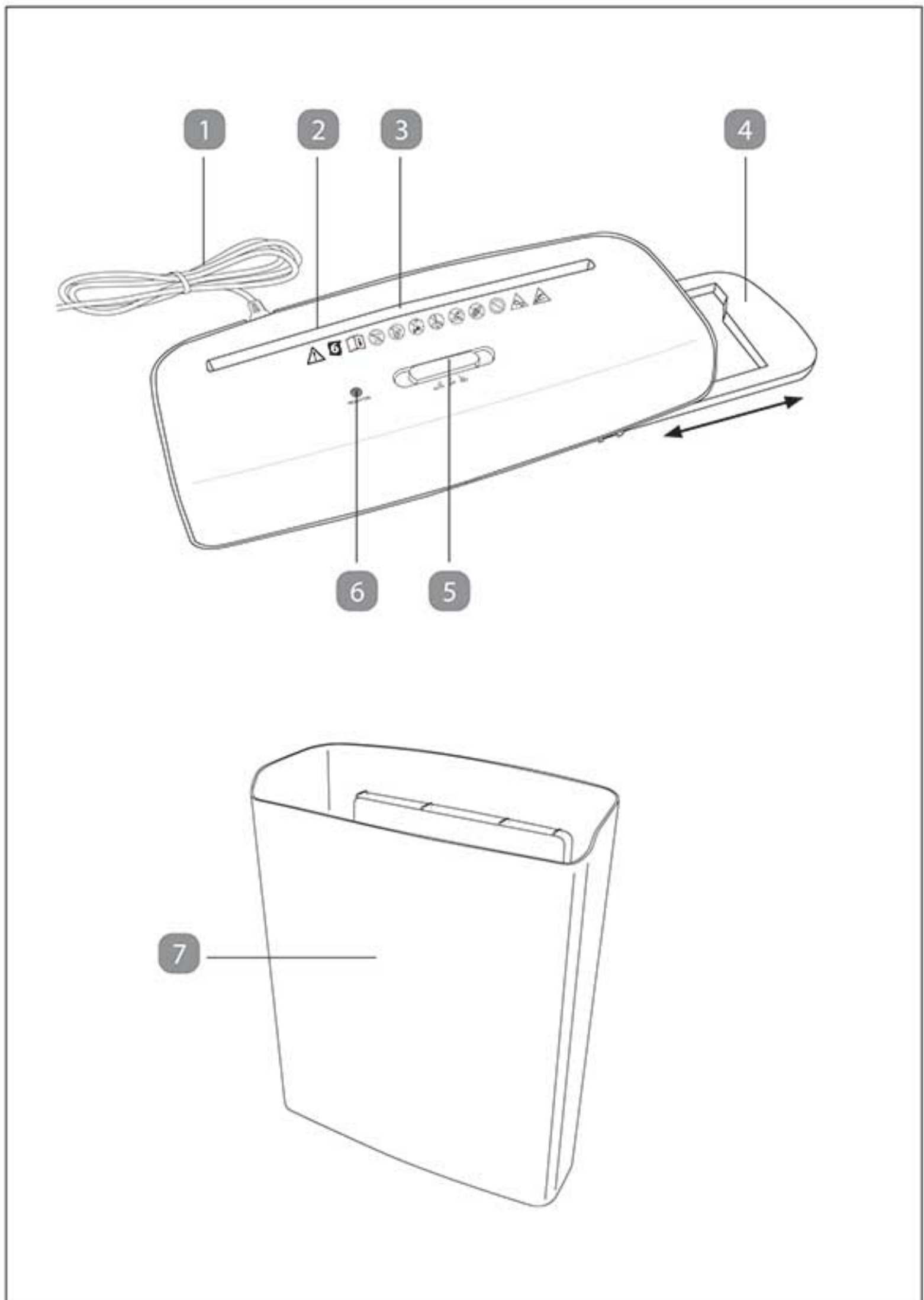

## Komponenten

- 1 Netzkabel / Netzstecker
- 2 Papiereinzug
- 3 Papiersensor
- 4 ausziehbare Halterungsschiene
- 5 Schiebeschalter (**AUTO / OFF / REV**)
- 6 Betriebs-LED
- 7 Auffangbehälter

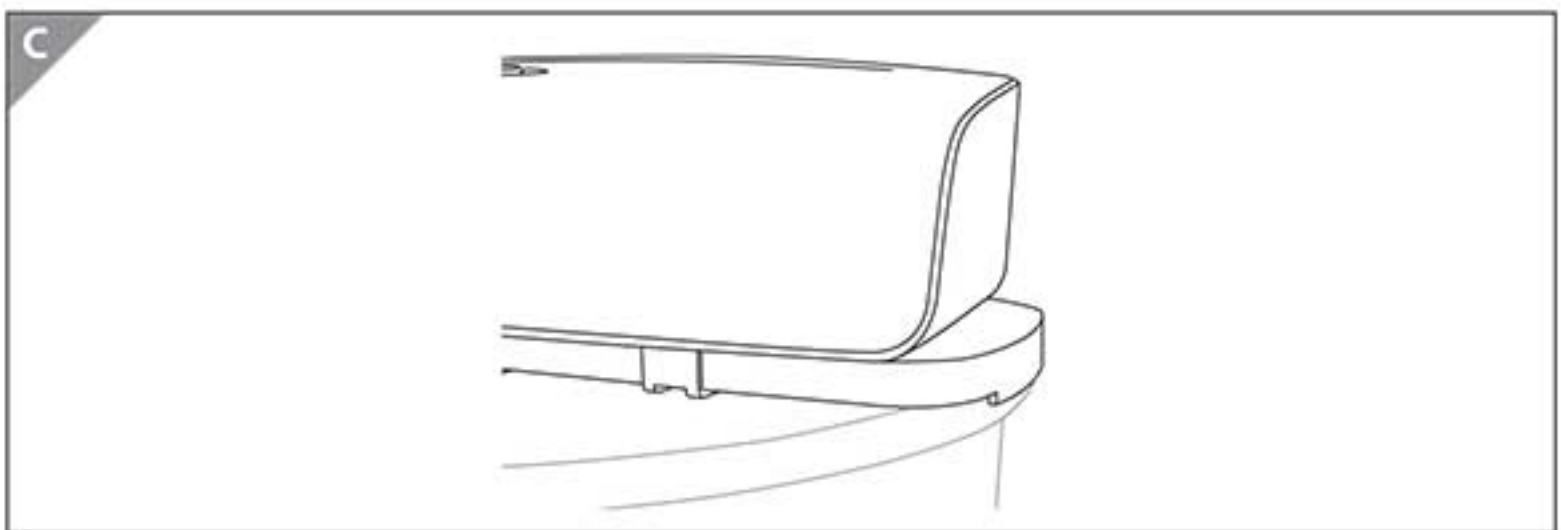
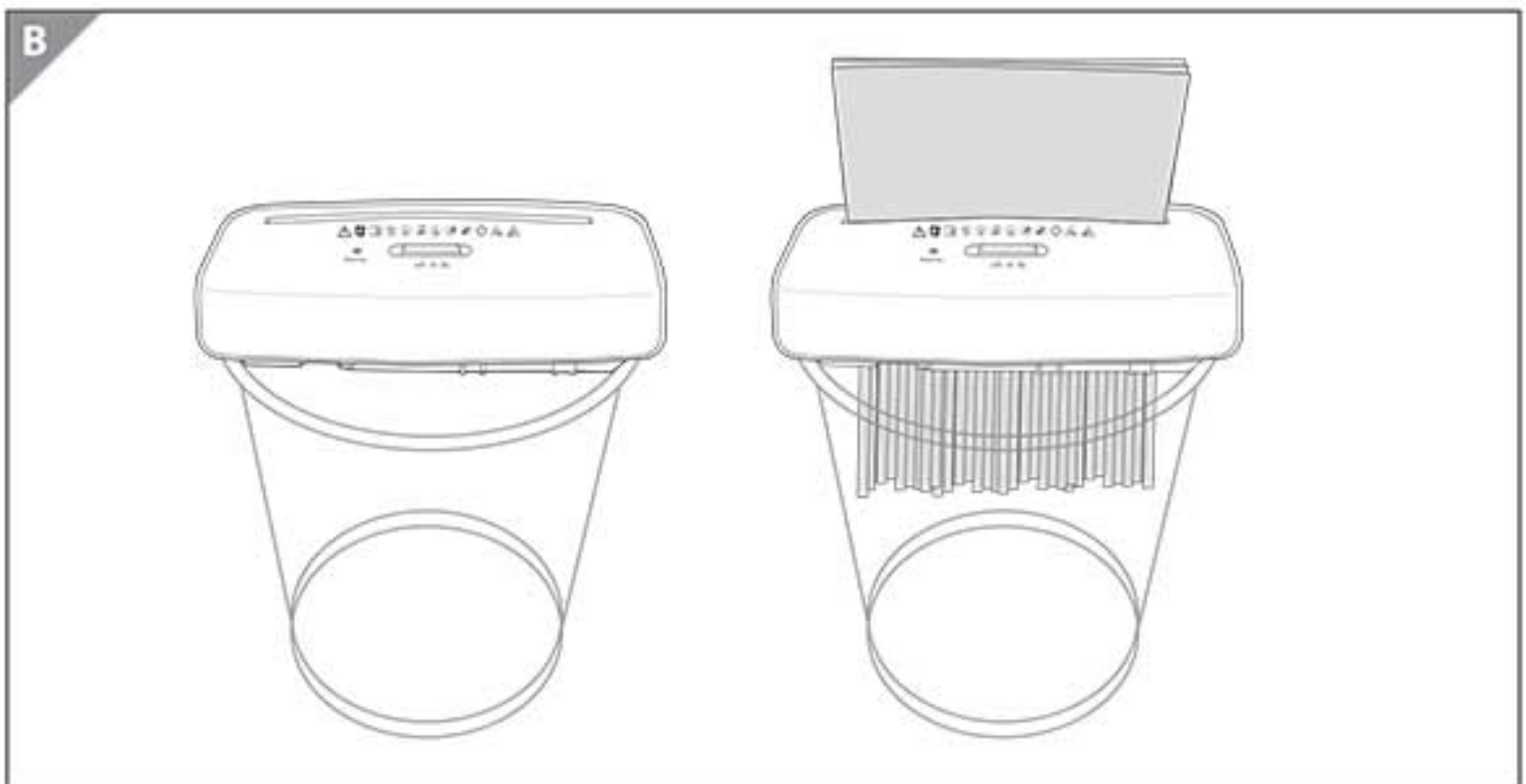
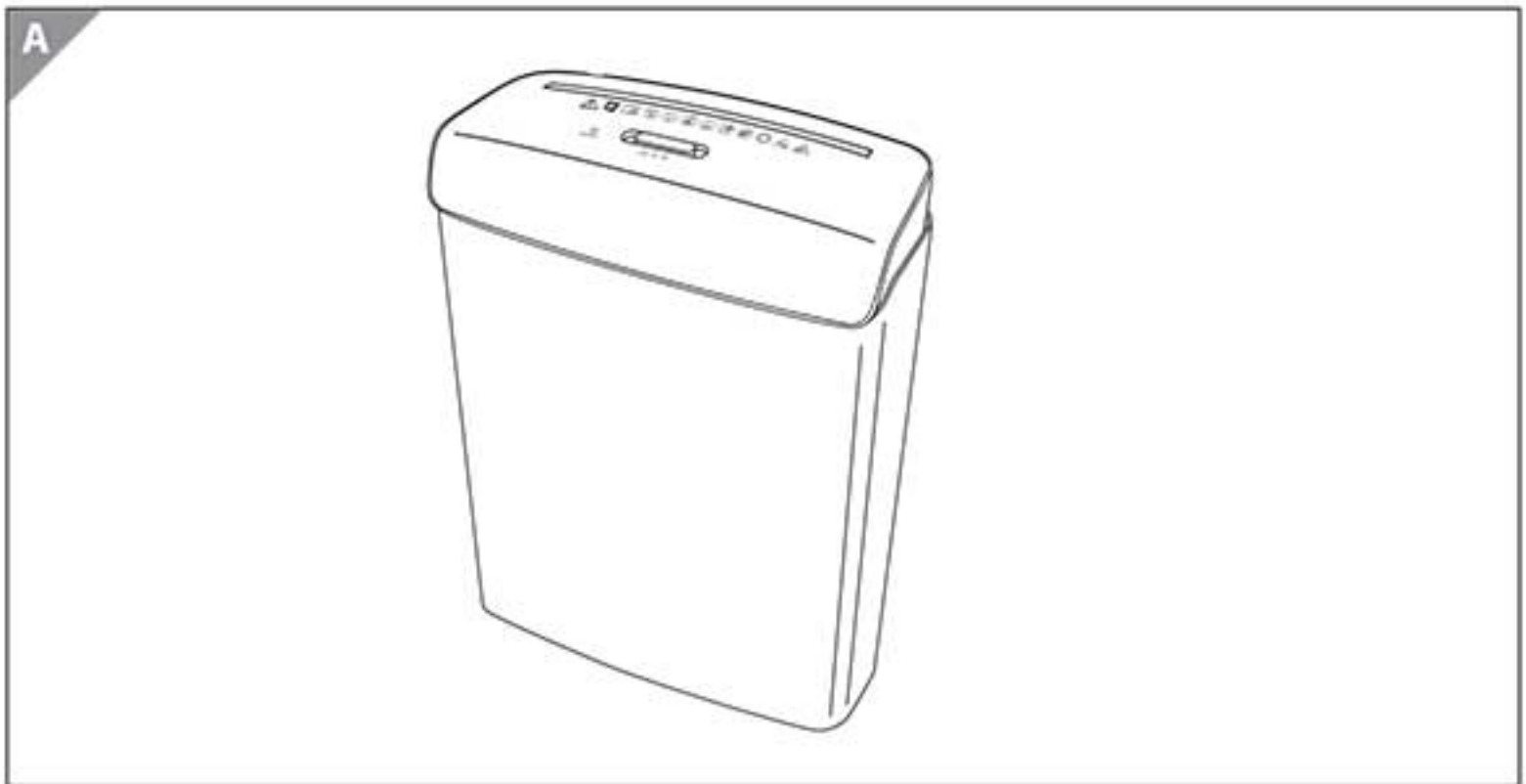



## Allgemeines

### Bedienungsanleitung lesen und aufbewahren



Diese Bedienungsanleitung gehört zu diesem Streifenschnitt Aktenvernichter (im Folgenden nur „Aktenvernichter“ genannt). Sie enthält wichtige Informationen zur Inbetriebnahme und Handhabung.

Lesen Sie die Bedienungsanleitung, insbesondere die Sicherheitshinweise, sorgfältig durch, bevor Sie den Aktenvernichter einsetzen. Die Nichtbeachtung dieser Bedienungsanleitung kann zu schweren Verletzungen oder Schäden am Aktenvernichter führen.

Bewahren Sie die Bedienungsanleitung für die weitere Nutzung auf. Wenn Sie den Aktenvernichter an Dritte weitergeben, geben Sie unbedingt diese Bedienungsanleitung mit.

Die Bedienungsanleitung basiert auf den in der Europäischen Union gültigen Normen und Regeln. Beachten Sie im Ausland auch landesspezifische Richtlinien und Gesetze. Die Bedienungsanleitung kann über den Kundendienst im PDF-Format angefordert werden.

### Zeichenerklärung

Die folgenden Symbole und Signalworte werden in dieser Bedienungsanleitung, auf dem Aktenvernichter oder auf der Verpackung verwendet.



Dieses Signalsymbol/-wort bezeichnet eine Gefährdung mit einem mittleren Risikograd, die, wenn sie nicht vermieden wird, den Tod oder eine schwere Verletzung zur Folge haben kann.



Dieses Signalsymbol/-wort warnt vor möglichen Sachschäden.



Dieses Symbol gibt Ihnen nützliche Zusatzinformationen zum Betrieb oder zur Bedienung.



Konformitätserklärung (siehe Kapitel „Konformitätserklärung“): Mit diesem Symbol gekennzeichnete Produkte erfüllen alle anzuwendenden Gemeinschaftsvorschriften des Europäischen Wirtschaftsraums.



Lesen Sie die Bedienungsanleitung.

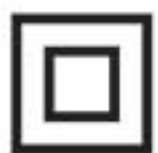

Das Symbol gibt an, dass die Bauart des Produkts der Schutzklasse II entspricht (doppelte Isolierung). Ein Sicherheitsanschluss an die elektrische Erdung (Masse) ist nicht erforderlich.



Verwenden Sie den Aktenvernichter nur in Innenräumen.



Allgemeines Warnzeichen.



Fassen Sie nicht mit den Händen in den Papiereinzug!



Lassen Sie Kinder nicht mit dem Aktenvernichter spielen.  
Benutzung nicht durch Kinder!



Halten Sie langes, offenes Haar vom Papiereinzug fern!



Halten Sie lose Kleidung wie z. B. Krawatten und Schals vom Papiereinzug fern!



Achten Sie darauf, dass keine herabhängenden Accessoires wie z. B. Halsketten in die Nähe des Papiereinzugs gelangen.



Achten Sie darauf, dass keine Büroklammern, Heftklammern oder Ähnliches in den Papiereinzug des Aktenvernichters gelangen.



Verwenden Sie keine Spraydosen/Aerosole im Bereich des Aktenvernichters!



Schieben Sie maximal 6 Blatt Papier (80 g/m<sup>2</sup>) gleichzeitig in den Papiereinzug hinein.



Scharfe Kanten, nicht berühren.





Dieses Symbol kennzeichnet die Gefahr vor Verletzungen an beweglichen Teilen. Berühren Sie keine beweglichen Teile wie z.B. die Schneidmesser während des Betriebs.

## Sicherheit

### Bestimmungsgemäßer Gebrauch

Der Aktenvernichter ist ausschließlich zum Zerkleinern von Papier konzipiert. Er ist ausschließlich für den Privatgebrauch bestimmt und nicht für den gewerblichen Bereich geeignet.

Verwenden Sie den Aktenvernichter nur wie in dieser Bedienungsanleitung beschrieben. Jede andere Verwendung gilt als nicht bestimmungsgemäß und kann zu Sachschäden oder sogar zu Personenschäden führen. Der Aktenvernichter ist kein Kinderspielzeug.

Der Hersteller oder Händler übernimmt keine Haftung für Schäden, die durch nicht bestimmungsgemäßen oder falschen Gebrauch entstanden sind.

### Sicherheitshinweise



#### **Stromschlaggefahr!**

#### **Kurzschlussgefahr!**

Fehlerhafte Elektroinstallation oder zu hohe Netzspannung können zu einem elektrischen Stromschlag oder zu einem Kurzschluss führen.

- Schließen Sie den Aktenvernichter nur in Innenräumen an eine vorschriftsmäßig installierte 220–240 V~ Steckdose mit Schutzleiterkontakt an.
- Schließen Sie den Aktenvernichter nur an eine gut zugängliche Steckdose an, damit Sie den Aktenvernichter bei einem Störfall schnell von Stromnetz trennen können.
- Betreiben Sie den Aktenvernichter nicht, wenn er sichtbare Schäden aufweist oder das Netzkabel bzw. der Netzstecker defekt ist.



- Wenn das Netzkabel des Aktenvernichters beschädigt ist, muss es durch den Hersteller oder seinen Kundendienst oder eine ähnlich qualifizierte Person ersetzt werden.
- Öffnen Sie das Gehäuse nicht, sondern überlassen Sie die Reparatur Fachkräften. Wenden Sie sich dazu an eine Fachwerkstatt. Bei eigenständig durchgeführten Reparaturen, Umbauten, unsachgemäßem Anschluss oder falscher Bedienung sind Haftungs- und Garantieansprüche ausgeschlossen.
- Bei Reparaturen dürfen nur Teile verwendet werden, die den ursprünglichen Gerätedaten entsprechen. In diesem Aktenvernichter befinden sich elektrische und mechanische Teile, die zum Schutz gegen Gefahrenquellen unerlässlich sind.
- Der Aktenvernichter darf nicht mit einer externen Zeitschaltuhr oder separatem Fernwirksystem betrieben werden.
- Stellen Sie sicher, dass weder der Aktenvernichter noch das Netzkabel oder -stecker in Kontakt mit Wasser oder anderen Flüssigkeiten kommen.
- Tauchen Sie den Aktenvernichter niemals in Wasser oder andere Flüssigkeiten.
- Führen Sie während des Betriebs keine anderen Tätigkeiten am Aktenvernichter durch (wie z. B. Reinigen).
- Verwenden Sie ausschließlich Zwischenstecker oder Verlängerungskabel mit Schutzkontakt. Schließen Sie diese an eine gut zugängliche Steckdose an, damit der Aktenvernichter bei einem Notfall schnell vom Stromnetz getrennt werden kann.
- Berühren Sie den Netzstecker nicht mit nassen oder feuchten Händen.
- Ziehen Sie den Netzstecker nie am Netzkabel aus der Steckdose, sondern fassen Sie immer den Netzstecker an.
- Verwenden Sie das Netzkabel nie als Tragegriff.
- Halten Sie den Aktenvernichter, den Netzstecker und das

- Netzkabel von offenem Feuer und heißen Flächen fern.
- Verlegen Sie das Netzkabel so, dass es nicht zur Stolperfalle wird.
- Knicken Sie das Netzkabel nicht und legen Sie es nicht über scharfe Kanten.
- Verwenden Sie den Aktenvernichter nur in Innenräumen. Betreiben Sie ihn nie in Feuchträumen oder im Regen.
- Lagern Sie den Aktenvernichter nie so, dass er in eine Wanne oder in ein Waschbecken fallen kann.
- Greifen Sie niemals nach einem Elektrogerät, wenn es ins Wasser gefallen ist. Ziehen Sie in einem solchen Fall sofort den Netzstecker.
- Sorgen Sie dafür, dass Kinder keine Gegenstände in den Aktenvernichter hineinstecken.
- Wenn Sie den Aktenvernichter nicht beaufsichtigen und nicht benutzen, den Aktenvernichter reinigen oder wenn eine Störung auftritt, schalten Sie den Aktenvernichter immer aus und ziehen Sie den Netzstecker aus der Steckdose.



### **Verletzungsgefahr!**

Der Aktenvernichter besitzt Schneidewalzen im Inneren. Wenn etwas in die Schneidewalzen gerät, kann dies zu schweren Verletzungen führen.

- Halten Sie lose Kleidung, Haare, Accessoires o. Ä. in jedem Fall vom Bereich des Papiereinzugs fern.



**Gefahren für Kinder und Personen mit verringerten physischen, sensorischen oder mentalen Fähigkeiten (beispielsweise**



**teilweise Behinderte, ältere Personen mit Einschränkung ihrer physischen und mentalen Fähigkeiten) oder Mangel an Erfahrung und Wissen (beispielsweise ältere Kinder).**

- Dieser Aktenvernichter kann von Personen mit verringerten physischen, sensorischen oder mentalen Fähigkeiten oder Mangel an Erfahrung und Wissen benutzt werden, wenn sie beaufsichtigt werden und die daraus resultierenden Gefahren verstehen. Kinder dürfen nicht mit dem Aktenvernichter spielen. Reinigung und Benutzerwartung dürfen nicht von Kindern durchgeführt werden.
- Halten Sie Kinder jünger als acht Jahre vom Aktenvernichter und der Anschlussleitung fern.
- Lassen Sie den Aktenvernichter während des Betriebs nicht unbeaufsichtigt. Führen Sie während des Betriebs keine anderen Tätigkeiten aus!
- Lassen Sie Kinder nicht mit der Verpackungsfolie spielen. Sie können sich beim Spielen darin verfangen und ersticken.
- Halten Sie den Aktenvernichter von Haustieren fern!
- Weisen Sie auch andere Benutzer auf die Gefahren hin!

**HINWEIS!**

**Beschädigungsgefahr!**

Unsachgemäßer Umgang mit dem Aktenvernichter kann zu Beschädigungen des Aktenvernichters führen.

- Stellen Sie den Aktenvernichter nie auf oder in der Nähe von heißen Oberflächen ab (z. B. Herdplatten oder Heizung etc.).
- Stellen Sie den Abfallbehälter, auf den Sie den Aktenvernichter aufgesetzt haben, auf einer ebenen, trockenen und ausreichend stabilen Arbeitsfläche auf. Achten Sie darauf, dass der Abfallbehälter nicht kippen oder umfallen kann.



- Bringen Sie das Netzkabel nicht mit heißen Teilen in Berührung.
- Setzen Sie den Aktenvernichter niemals direkter Sonnenstrahlung, hoher Temperatur oder Witterungseinflüssen aus.
- Füllen Sie niemals Flüssigkeit in den Aktenvernichter.
- Setzen Sie sich nicht auf den Aktenvernichter und legen Sie keine Gegenstände auf dem Aktenvernichter ab.
- Verwenden Sie den Aktenvernichter nicht mehr, wenn die Kunststoffbauteile des Aktenvernichters Risse oder Sprünge haben oder sich verformt haben. Ersetzen Sie beschädigte Bauteile nur durch passende Originalersatzteile.

## **Erstinbetriebnahme**

### **Aktenvernichter und Lieferumfang prüfen**

#### **HINWEIS!**

#### **Beschädigungsgefahr!**

Wenn Sie die Verpackung unvorsichtig mit einem scharfen Messer oder anderen spitzen Gegenständen öffnen, kann der Aktenvernichter schnell beschädigt werden.

- Gehen Sie beim Öffnen sehr vorsichtig vor.
1. Nehmen Sie den Aktenvernichter aus der Verpackung und kontrollieren Sie, ob der Aktenvernichter oder die Einzelteile Schäden aufweisen. Ist dies der Fall, benutzen Sie den Aktenvernichter nicht. Wenden Sie sich über die auf der Garantiekarte angegebene Serviceadresse an den Hersteller.
  2. Prüfen Sie, ob die Lieferung vollständig ist.

### **Aktenvernichter benutzen**

#### **HINWEIS!**

#### **Beschädigungsgefahr!**

Unsachgemäßer Umgang mit dem Aktenvernichter kann zu

Schäden am Motor oder an den inneren Rollen führen.

- Vermeiden Sie eine Überlastung des Motors, indem Sie nicht mehr als 6 Blatt Papier (80 g/m<sup>2</sup>) gleichzeitig in den Papier einzug geben.
- Zerkleinern Sie keine größeren Formate als DIN A4 oder Endlospapier.
- Ziehen Sie den Netzstecker, wenn sich der Motor wegen Überlastung ausschaltet. Stellen Sie sicher, dass der Schiebeschalter auf **OFF** steht. Lassen Sie den Motor ca. 30 Minuten auf Raumtemperatur abkühlen, bevor Sie den Netzstecker wieder in die Steckdose stecken. Danach können Sie mit dem Betrieb fortfahren.
- Entfernen Sie Heft- und Büroklammern o. Ä., bevor Sie den Schneidevorgang beginnen.



#### **Kurzzeitbetrieb:**

- Aktenvernichter ist ausschließlich für den Kurzzeitbetrieb und nicht für den Dauereinsatz geeignet. Halten Sie nach einer Betriebszeit von maximal 1 Minute eine Ruhezeit von 30 Minuten ein, um ein Überhitzen des Aktenvernichters zu verhindern.
- Der Motor des Aktenvernichters schaltet bei Überhitzung automatisch ab.

## **Auf einen Abfallbehälter aufsetzen**

Der Aktenvernichter ist mit einem zusätzlichen Auffangbehälter **7** ausgestattet. Setzen Sie den Aktenvernichter auf den Auffangbehälter. Stellen Sie sicher, dass der Aktenvernichter sicher im Auffangbehälter ist (siehe **Abb. A**).

Alternativ können Sie einen runden Abfallbehälter mit einem Durchmesser zwischen 27,5 cm und 37,5 cm verwenden. Für einen ordnungsgemäßen Betrieb, setzen Sie den Aktenvernichter mit beiden Händen auf die Ringfläche / den Rand des Abfallbehälters.

Sie haben die Möglichkeit, den Aktenvernichter individuell auf Ihrem Abfallbehälter anzupassen, um einen sicheren Halt zu gewährleisten.

#### **Variante 1:**

1. Wenn Ihr Abfallbehälter einen Innendurchmesser von 27,5 cm hat, brauchen Sie die Halterungsschiene **4** nicht ausziehen. Sie können den Aktenvernichter direkt auf den Abfallbehälter setzen.



2. Stellen Sie sicher, dass der Aktenvernichter fest auf dem Abfallbehälter sitzt (siehe **Abb. B**).
3. Schließen Sie den Netzstecker **1** an eine ordnungsgemäß installierte Steckdose mit Schutzleiterkontakt (220–240 V~, 50 Hz) an.

#### **Variante 2:**

1. Wenn Ihr Abfallbehälter einen Innendurchmesser größer als 27,5 cm hat, ziehen Sie die Halterungsschiene **4** auf die passende Größe aus und setzen Sie den Aktenvernichter mit beiden Händen auf den Abfallbehälter.
2. Stellen Sie sicher, dass der Aktenvernichter fest auf dem Abfallbehälter sitzt (siehe **Abb. C**).
3. Schließen Sie den Netzstecker **1** an eine ordnungsgemäß installierte Steckdose mit Schutzleiterkontakt (220–240 V~, 50 Hz) an.

## **AUTO-Einstellung nutzen**

Mit der Auto-Einstellung können Sie Ihr Papier zerkleinern.

1. Stellen Sie den Schiebeschalter **5** auf die Position **AUTO**. Die Betriebs-LED **6** leuchtet grün auf und der Aktenvernichter ist einsatzbereit.
2. Führen Sie das Papier durch den Papiereinzug **2** dem Schneidewerk zu. Achten Sie darauf, dass Sie das Papier gerade und mittig einschieben. Steht der Schiebeschalter auf **AUTO**, stellt sich der Aktenvernichter automatisch ab, sobald das Papier durchgeführt wurde.
3. Stellen Sie den Schiebeschalter auf **OFF**, wenn Sie den Aktenvernichter nicht mehr benötigen. Die Betriebs-LED erlischt.
4. Ziehen Sie den Netzstecker **1** aus der Steckdose und leeren Sie den Abfallbehälter.



In der Mitte des Papiereinzugs **2** befindet sich ein Papiersensor **3**, der das eingeschobene Papier erkennt und das Schneidewerk im Aktenvernichter aktiviert. Schieben Sie aus diesem Grund kleinere Papierformate immer in der Mitte des Papiereinzugs ein.

## **REV-Einstellung nutzen**

Mit der **REV**-Einstellung können Sie den Rücklauf des Schneidewerks veranlassen.

1. Schieben Sie den Schiebeschalter **5** in die Position **REV**. Das Schneidewerk läuft rückwärts und schiebt das zugeführte Papier zurück aus dem Aktenvernichter.
2. Nehmen Sie das Papier aus dem Aktenvernichter, um dann mit dem Schneidevorgang fortfahren zu können (siehe Störungstabelle „Papierstau“).



## Reinigung

### HINWEIS!

#### Kurzschlussgefahr!

In das Gehäuse eingedrungenes Wasser kann einen Kurzschluss verursachen.

- Ziehen Sie den Netzstecker, bevor Sie den Aktenvernichter / Abfallbehälter reinigen.
- Tauchen Sie den Aktenvernichter niemals in Wasser.
- Achten Sie darauf, dass kein Wasser in das Gehäuse gelangt.

### HINWEIS!

#### Beschädigungsgefahr!

Unsachgemäßer Umgang mit dem Aktenvernichter kann zu Beschädigungen führen.

- Verwenden Sie keine aggressiven Reinigungsmittel, Bürsten mit Metall- oder Nylonborsten sowie keine scharfen oder metallischen Reinigungsgegenstände wie Messer, harte Spachtel und dergleichen. Diese können die Oberflächen beschädigen.
- Reinigen Sie den Aktenvernichter nur mit einem weichen, leicht feuchten Tuch.



Der Aktenvernichter ist wartungsfrei, daher ist es nicht notwendig, das Schneidewerk mit Öl etc. zu behandeln.

## Aufbewahrung

### HINWEIS!

#### Beschädigungsgefahr!

Unsachgemäße Lagerung des Aktenvernichters kann zu Beschädigungen führen.

- Lagern Sie den Aktenvernichter nie neben einer Wärmequelle.
- Knicken oder quetschen Sie das Netzkabel nicht.
- Verstauen Sie den Aktenvernichter nur im trockenen Zustand.
- Bewahren Sie den Aktenvernichter stets an einem sauberen und trockenen Ort auf, an dem er vor direktem Sonnenlicht geschützt und für Kinder unzugänglich ist. Nutzen Sie dafür die Originalverpackung.

## Störungstabelle

Störung	Ursache	Behebung
Ein Papierstau blockiert den Aktenvernichter.	Dem Schneidewerk wurde zu viel Papier zugeführt.	Schieben Sie den Schiebeschalter <b>5</b> in die Position <b>REV</b> . Das Schneidewerk läuft rückwärts und schiebt das Papier zurück aus dem Papiereinzug <b>2</b> heraus.
		Reduzieren Sie die Papiermenge und schalten Sie wieder auf <b>AUTO</b> .
		Ziehen Sie den Netzstecker <b>1</b> aus der Steckdose und entfernen Sie danach die Papierreste manuell.
Der Aktenvernichter schaltet sich nicht automatisch ab.	Papierreste befinden sich unter dem Papiersensor <b>3</b> .	Schieben Sie den Schiebeschalter <b>5</b> nicht von <b>REV</b> auf <b>AUTO</b> , da sich der Aktenvernichter so nicht ausschalten kann. Führen Sie einen weiteren Papierbogen in den Papiereinzug <b>2</b> um die Papierreste zu entfernen.
		Ziehen Sie den Netzstecker <b>1</b> aus der Steckdose und drehen Sie den Aktenvernichter um. Entfernen Sie vorsichtig mit einer Pinzette oder Ähnlichem die Papierreste aus dem Papiereinzug. Achten Sie darauf, das Schneidewerk nicht zu beschädigen.

Bei hier nicht aufgeführten Störungen wenden Sie sich bitte an unseren Kundendienst. Die Serviceadresse ist auf der Garantiekarte aufgeführt.



## Technische Daten

Modell:	MA 501-17-B
Netzspannung:	220–240 V~ , 50 Hz
Leistungsaufnahme:	190 Watt; 1,0 A
Schutzklasse:	II 
Abmessungen (B × T × H):	ca. 312 × 118 × 386 mm (gesamt) ca. 312 × 118 × 86 mm (Aktenvernichter) ca. 312 × 118 × 351 mm (Auffangbehälter)
Gewicht:	ca. 1,4 kg
Volumen Auffangbehälter:	ca. 7 Liter
max. Durchmesser Papierkorb	27,5–37,5 cm
Arbeitsbreite:	220 mm (DIN A4)
Schnittart:	Streifenschnitt
Schnittgeschwindigkeit:	2,2 m/Minute
Schneidekapazität:	max. 6 Blatt (80 g/m <sup>2</sup> )
Schnittbreite	6 mm
Nennbetriebszeit	1 Minute
Nennruhezeit:	30 Minuten
Geräusentwicklung:	ca. 70 dB
Automatische Start / Stopp-Funktion:	ja
Rücklauffunktion REV:	ja

Technische Änderungen vorbehalten.

## Konformitätserklärung



Die EU-Konformitätserklärung kann unter der in der beiliegenden Garantiekarte angeführten Adresse angefordert werden.

## Entsorgung

### Verpackung entsorgen



Entsorgen Sie die Verpackung sortenrein. Geben Sie Pappe und Karton zum Altpapier, Folien in die Wertstoffsammlung.



## Altgerät entsorgen

(Anwendbar in der Europäischen Union und anderen europäischen Staaten mit Systemen zur getrennten Sammlung von Wertstoffen).



### **Altgeräte dürfen nicht in den Hausmüll!**

Sollte der Aktenvernichter einmal nicht mehr benutzt werden können, so ist jeder Verbraucher **gesetzlich verpflichtet, Altgeräte getrennt vom Hausmüll**, z. B. bei einer Sammelstelle seiner Gemeinde / seines Stadtteils, abzugeben. Damit wird gewährleistet, dass Altgeräte fachgerecht verwertet und negative Auswirkungen auf die Umwelt vermieden werden. Deswegen sind Elektrogeräte mit dem hier abgebildeten Symbol gekennzeichnet.

## GARANTIEKARTE

### Aktenvernichter MA 501-17-B

Bitte den Kaufbeleg und diese Garantiekarte ausgefüllt dem Gerät beilegen!

**2 Jahre  
GARANTIE**

#### Kundendaten:

Name, Vorname: \_\_\_\_\_

Straße, Hausnummer: \_\_\_\_\_

PLZ, Ort: \_\_\_\_\_

Land: \_\_\_\_\_

Telefonnummer mit Landesvorwahl: \_\_\_\_\_

E-Mail: \_\_\_\_\_

#### Fehlerbeschreibung:

Kaufdatum: \_\_\_\_\_

Datum/Unterschrift: \_\_\_\_\_

#### Hinweis:

Bei Inanspruchnahme der Garantieleistung müssen dem defekten Gerät die Garantiekarte und der Kaufbeleg unbedingt beigelegt werden sowie nach Möglichkeit eine detaillierte Fehlerbeschreibung. Nachträglich eingesandte Garantiekarten können nicht anerkannt werden.

#### Kundenservice:

Service Hotline:

00 800 / 79 333 900 (kostenlos), Mo.-Fr. 8:00 – 17:00 Uhr

Serviceadresse:

monolith Global GmbH, Gewerbestr. 11, 44866 Bochum, Germany

E-Mail:

[support@monolith-global.com](mailto:support@monolith-global.com)

[www.monolith-global.com](http://www.monolith-global.com)







# Contents

<b>Package contents</b> .....	<b>22</b>
Components .....	23
<b>Use</b> .....	<b>24</b>
<b>General information</b> .....	<b>25</b>
Reading and storing the user manual .....	25
Explanation of symbols.....	25
<b>Safety</b> .....	<b>27</b>
Proper use.....	27
Safety notes.....	27
<b>First use</b> .....	<b>31</b>
Checking the paper shredder and product contents.....	31
<b>Operation</b> .....	<b>31</b>
Placing on a waste bin.....	32
Using the AUTO setting .....	33
Using the REV setting .....	33
<b>Cleaning</b> .....	<b>33</b>
<b>Storage</b> .....	<b>34</b>
<b>Fault table</b> .....	<b>35</b>
<b>Technical data</b> .....	<b>35</b>
<b>Declaration of conformity</b> .....	<b>36</b>
<b>Disposal</b> .....	<b>36</b>
Disposing of the packaging .....	36
Disposing of old devices.....	36
<b>Warranty Card</b> .....	<b>37</b>

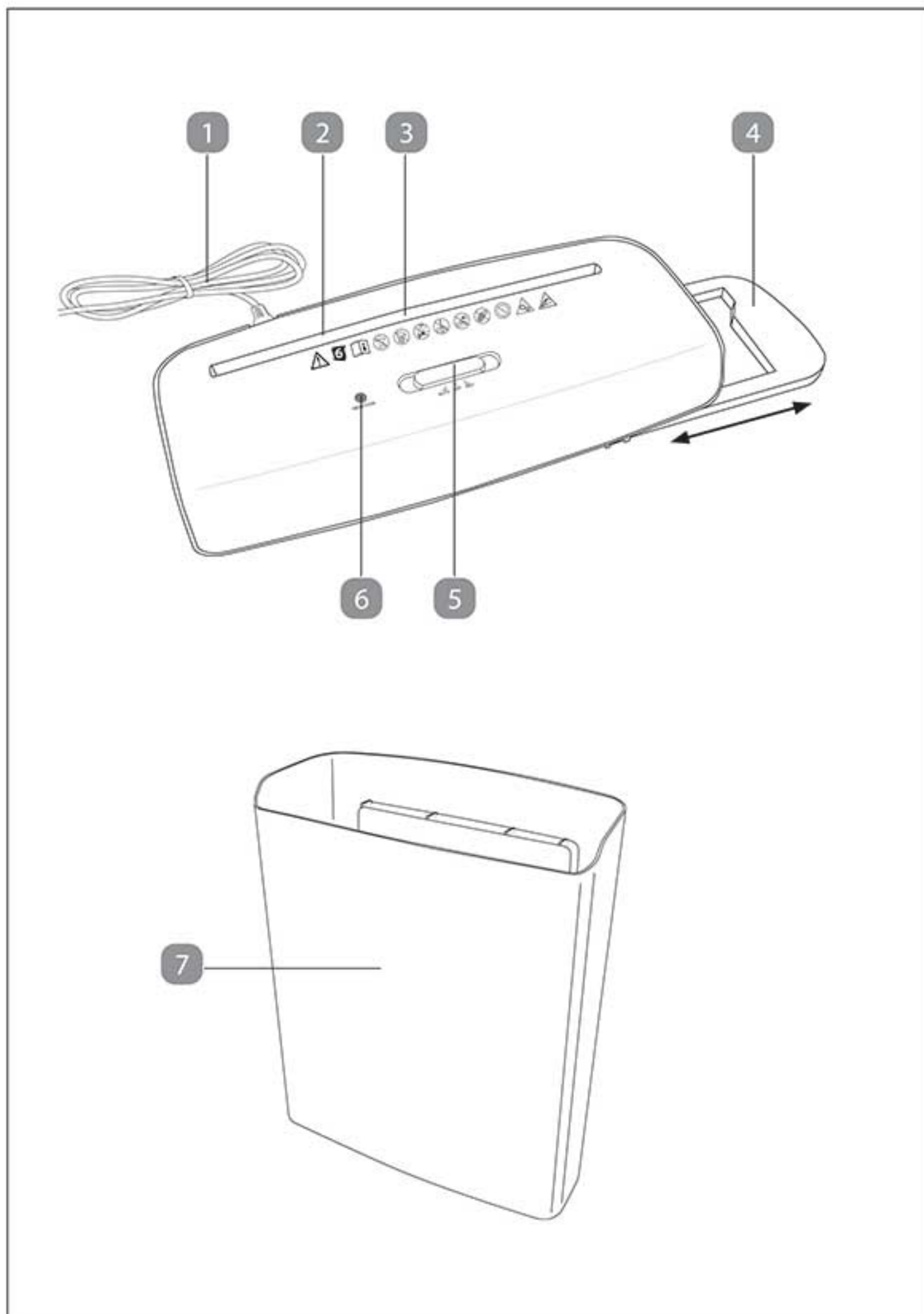

## Components

- 1 Power cable / power plug
- 2 Feed-in slot for paper
- 3 Paper sensor
- 4 Extendable rail
- 5 Slide switch (**AUTO / OFF / REV**)
- 6 LED ready indicator
- 7 Paper bin



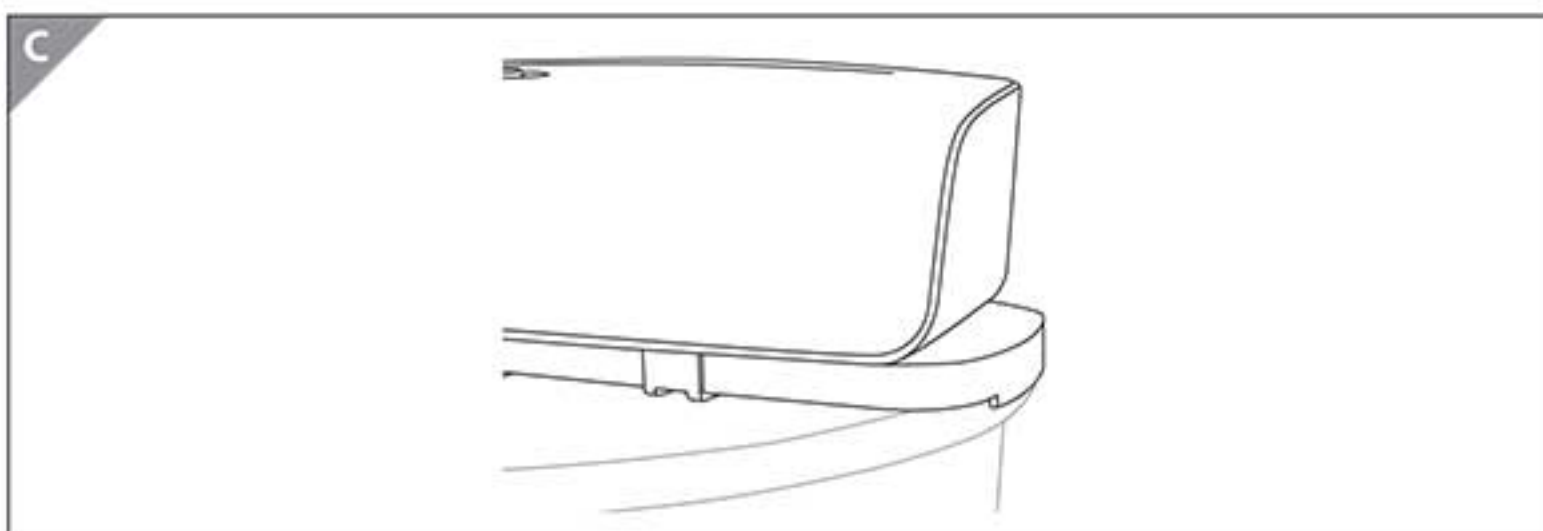
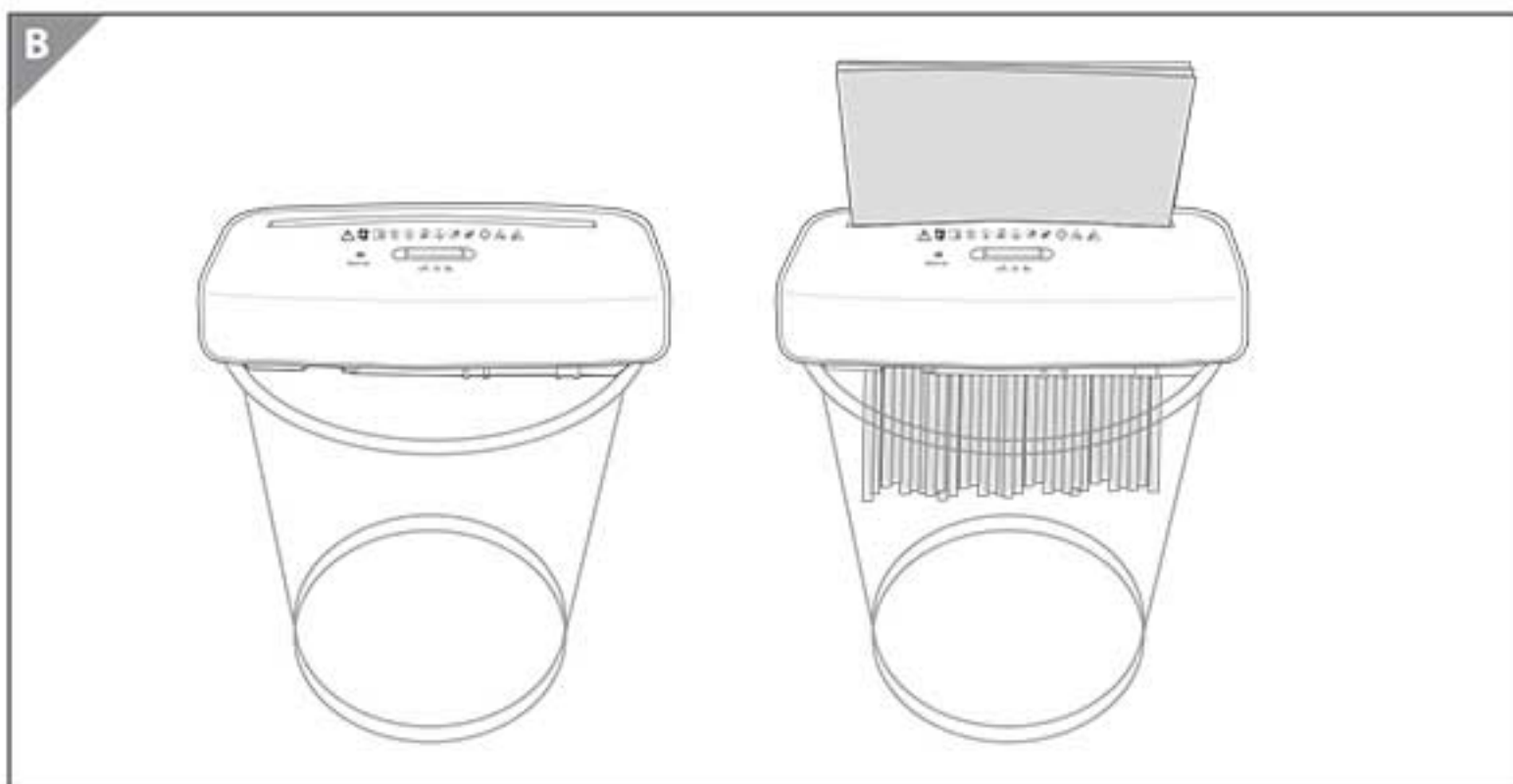
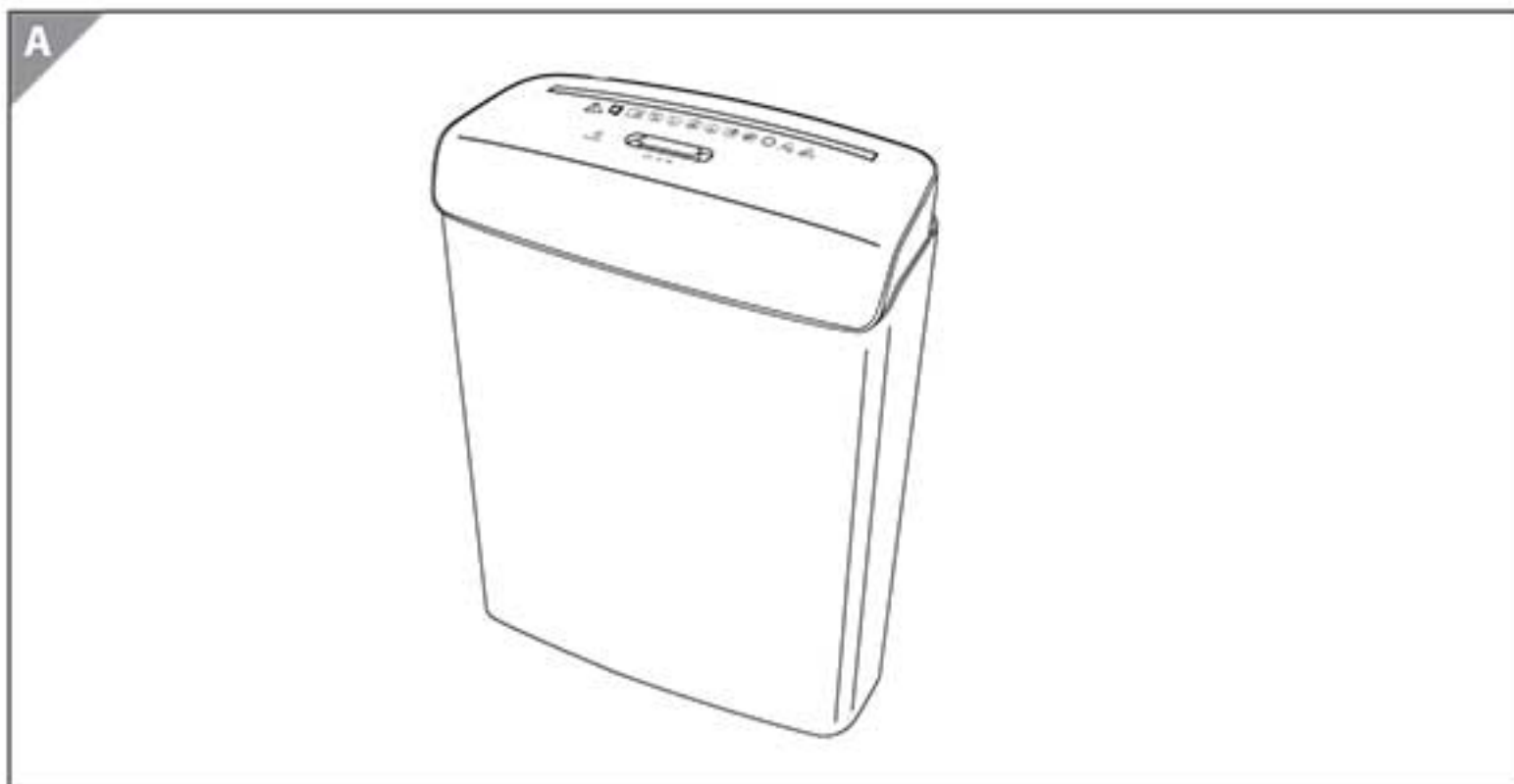

## General information

### Reading and storing the user manual



This user manual accompanies this strip cut paper shredder (hereafter referred to as "paper shredder"). It contains important information on start-up and handling.

Before using the paper shredder, read the user manual carefully. This particularly applies for the safety notes. Failure to heed this user manual may result in severe injury or damage to the paper shredder.

Store the user manual for further use. Make sure to include this user manual when passing the paper shredder on to third parties.

The user manual is based on the standards and rules in force in the European Union. When abroad, you must also observe country-specific guidelines and laws.

You can request a PDF copy of the operating instructions from customer services.

### Explanation of symbols

The following symbols and signal words are used in this user manual, on the paper shredder or on the packaging.



This signal symbol/word designates a hazard with moderate degree of risk which may lead to death or severe injury if not avoided.



This signal symbol/word warns of possible damage to property.



This symbol provides you with useful additional information regarding operation or handling.



Declaration of conformity (see chapter "Declaration of conformity"): Products marked with this symbol meet all applicable regulations for the European Economic Area.



Read the user manual.



The paper shredder complies with protection class II. It is equipped with dual protective insulation and therefore contains no touchable metallic parts, which could conduct voltage in the event of a fault.



Only use the paper shredder indoors.



Important safety information.



Do not reach into the inlet slot!



Not a children's toy! Children must not use it.



Keep long, loose hair away from the area of the inlet slot.



Keep neckties, scarves and loose clothing away from the area of the inlet slot!



Avoid wearing accessories (necklaces, etc.) while using the device!



Do not insert any paper clips or staples in the inlet slot!



Do not use any spray cans / aerosols in the vicinity of the device!



Only insert a maximum of 6 sheets of paper (80 g/m<sup>2</sup>) at any one time!





Sharp edges, do not touch.



This symbol indicates a risk of injury from moving parts. Do not touch any moving parts, such as the cutting blade, during operation.

## Safety

### Proper use

The paper shredder is only designed for cutting paper. It is only intended for private use and not suitable for commercial purposes.

Only use the paper shredder as described in this user manual. Using it in any other way is deemed improper and may result in damage to property or even personal injury. The paper shredder is not a children's toy.

The manufacturer or vendor cannot be held liable for damages incurred through improper or incorrect use.

### Safety notes



#### **Risk of injury!**

#### **Risk of electric shock!**

A faulty electrical installation or excessive line voltage may result in an electric shock or a short circuit.

- Only connect the paper shredder in indoor areas and only to a properly installed 220–240 V~ socket with a protective conductor.
- Only connect the paper shredder to an easily accessible socket so that you can quickly disconnect it from the power supply in case of a failure.
- Do not operate the paper shredder if it is visibly damaged or if the power cable or power plug is defective.

- If the power cable of the paper shredder is damaged, the manufacturer, its customer service team or a person with similar qualifications must replace it.
- Do not open the housing; instead, have a qualified professional perform repairs. To do so, contact the service address indicated on the warranty card. Liability and warranty claims are waived in the event of repairs or conversions performed by the user, improper connection of the device or incorrect operation.
- Only parts that comply with the original device data may be used for repairs. Electrical and mechanical parts, which are essential for providing protection against sources of danger, are located in this paper shredder.
- Do not operate the paper shredder with an external timer or separate telecontrol system.
- Make sure that the paper shredder and the power cable or plug do not come into contact with water or other liquids.
- Do not immerse the paper shredder or the power cable or power plug in water or other liquids.
- Do not perform any other work (such as cleaning) on the paper shredder while it is operating.
- Only use an adapter plug or extension cord with protective contact and connect it to an easily accessible socket so that you can quickly disconnect the paper shredder from the power supply in case of a failure.
- Never touch the power plug with damp or wet hands.
- Never pull the power plug out of the socket by the power cable; instead, always do so by taking hold of the power plug.
- Never use the power cable as a carrying strap.
- Keep the paper shredder, power plug and power cable away from open flames and hot surfaces.



- Lay the power cable so that it does not pose a tripping hazard.
- Do not kink the power cable and do not lay it over sharp edges.
- Only use the paper shredder in indoor areas. Do not use it in wet rooms or in the rain.
- Never store the paper shredder so that it is at risk of falling into a bath tub or washbasin.
- Never reach to retrieve the paper shredder if it has fallen in water. In such a case, immediately disconnect the power plug.
- Make sure that children do not insert any objects into the paper shredder.
- Always switch the paper shredder off and pull the power plug out of the socket when you are not using the paper shredder, cleaning it or in the event of a fault.

**WARNING!**

### **Risk of injury!**

The main unit of the paper shredder contains sharp cutting blades. Touching the cutting blades may result in serious injury.

- Keep loose clothing, hair and accessories away from the area of the inlet slot.

**WARNING!**

**Danger for children and persons with impaired physical, sensory or mental capacities (e.g. partially disabled persons, older persons with reduced physical and mental capacities) or lack of experience and knowledge (e.g. older children).**

- This paper shredder may be used by persons with impaired physical, sensory or mental capacities or those lacking



experience and knowledge if they are supervised or have been instructed in how to safely use the paper shredder and have understood the risks associated with operating it. Children must not play with the paper shredder. Cleaning and user maintenance must not be performed by children.

- Keep children under eight years of age away from the paper shredder and connector cable.
- Do not leave the paper shredder unattended while it is operating and do not perform any other activities during operation.
- Make sure that children do not play with the packaging wrapper. Children may get caught in it when playing and suffocate.
- Keep the paper shredder away from pets.
- Clearly advise other users of the risks.

## **NOTICE!**

### **Risk of damage!**

Improper handling of the paper shredder may damage the paper shredder.

- Never place the paper shredder on or near hot surfaces (e.g. stovetops, heaters etc.).
- Place the paper shredder on an easily accessible, level, dry, heat-resistant and sufficiently stable work surface. Do not place the paper shredder on the edge of the work surface.
- Ensure that the power cable does not come into contact with hot parts.
- Protect the paper shredder from direct sunlight, high temperatures or the effects of the weather.
- Never fill the paper shredder with liquid.

- Never fill the paper shredder with liquid.
- Do not sit on the paper shredder and do not put any objects on it.
- Stop using the paper shredder if its plastic parts exhibit cracks or breaks or are deformed. Only replace damaged parts with corresponding original spare parts.

## First use

### Checking the paper shredder and product contents

#### NOTICE!

#### Risk of damage!

If you are not cautious when opening the packaging with a sharp knife or other pointed objects, you may easily damage the paper shredder.

- For this reason, be very careful when opening the packaging.
1. Take the paper shredder out of the packaging and check whether the paper shredder or individual parts exhibit damages. If this is the case, do not use the paper shredder. Contact the manufacturer using the service address specified on the warranty card.
  2. Check to make sure that all contents have been received.

## Operation

#### NOTICE!

#### Risk of damage!

Incorrect handling of the paper shredder may damage the motor or the inner rollers.

- Avoid overloading the motor by not putting more than 6 sheets of paper (80 g/m<sup>2</sup>) into the slot at the same time.
- Do not shred formats larger than A4 or continuous paper.

- Unplug the device if the motor cuts out because of overloading. Ensure that the slide switch is at **OFF**. Leave the motor to cool for about 30 minutes to room temperature, before you plug the shredder back in. You can then continue with operations.
- Remove paper clips, staples and similar fixings before you start shredding.



**Short-term operation:**

- The shredder is suitable only for short-term operation and not for continuous use. After continuous operation of a maximum of 1 minute, let the shredder rest for 30 minutes, to prevent overheating of the device.
- The shredder motor switches off automatically if it overheats.

## Placing on a waste bin

The paper shredder comes with a paper bin **7**. Place the paper shredder directly on the paper bin and ensure that the paper shredder is seated firmly on it (see **fig. A**).

Alternatively, use a round waste bin with a diameter of between 27.5 cm and 37.5 cm. To ensure proper operation, place the paper shredder with both hands on the ring surface or the edge of the waste bin.

You can adapt the paper shredder to ensure that it fits well on the waste bin.

### Situation 1:

1. If the inner diameter of the waste bin is around 27.5 cm, you can directly put the paper shredder on the waste bin without using the extendable rail **4**.
2. Ensure that the shredder is seated firmly on the waste bin (see **fig. B**).
3. Connect the power plug **1** to a properly installed socket with a protective conductor (220–240 V~, 50 Hz).

### Situation 2:

1. If the inner diameter of the waste bin is larger than 27.5 cm, pull off the extendable rail **4** to a suitable length and then place the paper shredder on the waste bin with both hands.
2. Ensure that the shredder is seated firmly on the waste bin (see **fig. C**).
3. Connect the power plug **1** to a properly installed socket with a protective conductor (220–240 V~, 50 Hz).



## Using the AUTO setting

You can shred your paper with the Auto setting.

1. Place the slide switch **5** at the **AUTO** position. The LED ready indicator **6** comes on green and the paper shredder is ready for use.
2. Feed the paper through the feed-in slot for paper **2** into the cutters. Make sure that you push in the paper straight and centred.  
If the slide switch is at **AUTO**, the paper shredder switches off automatically as soon as the paper has been shredded.
3. Place the slide switch at **OFF** if you no longer need the paper shredder. The LED ready indicator goes off.
4. Disconnect the power plug **1** and empty the waste bin.



There is a paper sensor **3** in the centre of the feed-in slot for paper **2**. It detects the paper inserted and activates the cutters in the paper shredder. For this reason, always push smaller paper formats into the centre of the slot.

## Using the REV setting

Use the **REV** setting to put the cutters into reverse operating direction.

1. Move the slide switch **5** to the **REV** position.  
The cutters run in reverse and move the fed paper back out of the shredder.
2. Take the paper out of the shredder in order to continue with the shredding process (see "paper jam" in the fault table).

## Cleaning

### NOTICE!

### Risk of short circuit!

Water that has penetrated the housing may cause a short circuit.

- Disconnect the power plug before cleaning.
- Never submerge the paper shredder in water.
- Make sure that no water penetrates the housing.

**NOTICE!**

**Risk of damage!**

Improper handling of the paper shredder may result in damage to the paper shredder.

- Do not use any aggressive cleaners, brushes with metal or nylon bristles, sharp or metallic cleaning utensils such as knives, metal sponges and the like. They could damage the surfaces.
- Use a damp cloth to wipe off the paper shredder. Let all parts dry completely afterwards.



The paper shredder is maintenance-free and the cutting mechanism need not be treated with special oil.

## Storage

**NOTICE!**

**Risk of damage!**

Improper storage of the paper shredder may result in damage to the paper shredder.

- Never store the paper shredder next to a heat source.
- Do not fold or crush the power cable.
- Only stow the paper shredder if it is dry.
- Always store the paper shredder in a clean, dry area that it is protected from direct sunlight and is not accessible for children. Use the original packaging for storage.

## Fault table

Fault	Cause	Correction
A paper jam is blocking the paper shredder.	Too much paper was fed into the cutters.	Move the slide switch <b>5</b> to the <b>REV</b> position. The cutters run in reverse and move the paper back out of the feed-in slot for paper <b>2</b> .
		Reduce the amount of paper and switch back to <b>AUTO</b> .
		Disconnect the power plug <b>1</b> and then remove the paper residue by hand.
The shredder fails to switch off automatically.	There is paper residue under the paper sensor <b>3</b> .	Do not move the slide switch <b>5</b> from <b>REV</b> to <b>AUTO</b> , as the shredder cannot be switched off then. Feed another sheet of paper into the feed-in slot for paper <b>2</b> to clear the blockage.
		Disconnect the power plug <b>1</b> and then turn over the paper shredder. Carefully remove the pieces of paper from the feed-in slot for paper with tweezers or a similar device. Be careful not to damage the cutters.

If you encounter faults not listed here, please contact our customer service team. The service address is stated on the warranty card.

## Technical data

Model:	MA 501-17-B
Line voltage:	220–240 V~, 50 Hz
Power consumption:	190 W; 1.0 A
Protection class:	II 
Dimensions (W × D × H):	312 × 118 × 386 mm (shredder and paper bin) 312 × 118 × 86 mm (shredder) 312 × 118 × 351 mm (paper bin)
Weight:	approx. 1.4 kg
Volume of paper bin:	approx. 7 liter
Supported round waste bins:	27.5–37.5 cm (diameter)
Working width:	220 mm (A4)



Cutting type:	Strip cut
Cutting speed:	2.2 m per minute
Cutting performance per operation:	max. 6 sheets (80 g/m <sup>2</sup> )
Strip width:	6 mm
Rated operating time:	1 minute
Rated non-operating time:	30 minutes
Decibel:	approx. 70 dB
Automatic start/stop function:	yes
REV reverse function:	yes

Technical changes reserved.

## Declaration of conformity

 The EU declaration of conformity can be acquired from the customer service.

## Disposal

### Disposing of the packaging



Sort the packaging before you dispose of it. Dispose of paperboard and cardboard with the recycled paper service and wrappings with appropriate collection service.

### Disposing of old devices

(Applicable in the European Union and other European states with systems for the separate collection of reusable waste materials).



**Old devices may not be disposed of in the household waste!** Should the paper shredder no longer be capable of being used at some point in time **dispose of it in accordance with the regulations in force in your state or country.** This ensures that old appliances are recycled in a professional manner and also rules out negative consequences for the environment. For this reason, electrical equipment is marked with the symbol shown here.

## WARRANTY CARD

### Strip cut paper shredder MA 501-17-B

Please complete this warranty card and enclose it with the machine, together with your proof of purchase.

**2 years  
WARRANTY**

#### Customer data:

Surname, first name: \_\_\_\_\_

Street, number: \_\_\_\_\_

Postcode, town: \_\_\_\_\_

Country: \_\_\_\_\_

Telephone number with international daillung code: \_\_\_\_\_

E-mail: \_\_\_\_\_

Description of fault:

Date of purchase: \_\_\_\_\_

Date/signature: \_\_\_\_\_

#### Note:

When claiming on the warranty, the warranty card and the proof of purchase must be included with the machine as well as a detailed description of the fault wherever possible. Warranty cards sent separately afterwards will not be accepted.

#### Customer Service:

service hotline:

00 800 / 79 333 900 (free), mon-fri 8:00-17:00 h

service address:

monolith Global GmbH, Gewerbestr. 11, 44866 Bochum, Germany

e-mail:

[support@monolith-global.com](mailto:support@monolith-global.com)

[www.monolith-global.com](http://www.monolith-global.com)





### **Kundenservice/Customer Service**

**Service Hotline:** 00 800 / 79 333 900 (kostenlos), Mo.-Fr. 8:00 – 17:00 Uhr  
**Serviceadresse:** monolith Global GmbH, Gewerbestr. 11, 44866 Bochum, Germany

**E-Mail:** [support@monolith-global.com](mailto:support@monolith-global.com)  
[www.monolith-global.com](http://www.monolith-global.com)

**Importeur:** monolith Global GmbH, Gewerbestraße 11, 44866 Bochum, Germany  
[www.monolith-global.com](http://www.monolith-global.com)