

Οδηγίες χρήσης και τοποθέτησης Θερμοθάλαμος φαγητών Gourmet



Διαβάστε **οπωσδήποτε** τις οδηγίες χρήσης πριν από την τοποθέτηση - σύνδεση - αρχική λειτουργία.
Έτσι προστατεύετε τον εαυτό σας και αποφεύγετε βλάβες στη συσκευή.

Πίνακας περιεχομένων

Υποδείξεις ασφαλείας	4
Προστασία περιβάλλοντος	12
Επισκόπηση	13
ESW 7010, ESW 7110.....	13
ESW 7020, ESW 7030, ESW 7120.....	14
Στοιχεία χειρισμού και ενδείξεων	15
Συνοδευτικά εξαρτήματα.....	16
Αρχική λειτουργία	17
Καθαρισμός του συρταριού για πρώτη φορά.....	17
Θέρμανση του θερμοθαλάμου για πρώτη φορά.....	17
Miele@home	18
Χειρισμός	21
Αρχή χειρισμού	21
Χρήση MobileStart.....	22
Τρόποι λειτουργίας.....	22
Διάρκεια.....	22
Ρυθμίσεις θερμοκρασίας	23
Διατήρηση ζεστού φαγητού	24
Ζέσταμα πιατικών	28
Χρόνοι θέρμανσης	28
Χωρητικότητα	28
ESW 7010, ESW 7110.....	29
ESW 7020, ESW 7030, ESW 7120.....	30
Μαγείρεμα σε χαμηλή θερμοκρασία	31
Άλλες δυνατότητες χρήσης	36
Δικτύωση με εντοιχιζόμενες συσκευές Miele	37
Λειτουργία Sabbath	38
Καθαρισμός και περιποίηση	39
Τι πρέπει να κάνετε, όταν	41
Πρόσθετα εξαρτήματα	43
Service	44
Επικοινωνία σε περίπτωση βλάβης	44
Πινακίδα τύπου.....	44

Πίνακας περιεχομένων

Εγγύηση	44
Εγκατάσταση	45
Υποδείξεις ασφαλείας για τον εντοιχισμό	45
Υποδείξεις για τον εντοιχισμό.....	46
Διαστάσεις εντοιχισμού ESW 7010, ESW 7110.....	47
Συνδυαζόμενη συσκευή για εσοχή ύψους 450 mm.....	47
Συνδυαζόμενη συσκευή για εσοχή ύψους 590 mm.....	48
Πλαϊνή όψη.....	49
Συνδέσεις και αερισμός.....	50
Διαστάσεις εντοιχισμού ESW 7020, ESW 7120.....	51
Συνδυαζόμενη συσκευή για εσοχή ύψους 450 mm.....	51
Συνδυαζόμενη συσκευή για εσοχή ύψους 590 mm.....	52
Πλαϊνή όψη.....	53
Συνδέσεις και αερισμός.....	54
Διαστάσεις εντοιχισμού ESW 7030.....	55
Συνδυαζόμενη συσκευή για εσοχή ύψους 450 mm.....	55
Συνδυαζόμενη συσκευή για εσοχή ύψους 590 mm.....	56
Πλαϊνή όψη.....	57
Συνδέσεις και αερισμός.....	58
Εντοιχισμός.....	59
Ηλεκτρική σύνδεση.....	60
Δήλωση πιστότητας	63

Υποδείξεις ασφαλείας

Ο θερμοθάλαμος Gourmet θα ονομάζεται στις οδηγίες που ακολουθούν απλά θάλαμος.

Αυτός ο θάλαμος ανταποκρίνεται πλήρως στις ισχύουσες προδιαγραφές ασφαλείας. Ωστόσο, η ακατάλληλη χρήση ενδέχεται να δημιουργήσει προβλήματα σε άτομα και υλικό εξοπλισμό.

Διαβάστε τις οδηγίες χρήσης και τοποθέτησης προσεκτικά, πριν θέσετε τον θάλαμο σε λειτουργία. Περιλαμβάνουν σημαντικές υποδείξεις για την τοποθέτηση, τη χρήση, τον χειρισμό και τη συντήρηση. Έτσι προστατεύετε τον εαυτό σας αλλά και τον θάλαμο από οποιαδήποτε βλάβη.

Σύμφωνα με το πρότυπο IEC 60335-1, η εταιρεία Miele τονίζει κατηγορηματικά ότι θα πρέπει οπωσδήποτε να διαβάζετε και να ακολουθείτε το κεφάλαιο για την τοποθέτηση του θαλάμου, καθώς και τις υποδείξεις ασφαλείας και τις προειδοποιήσεις.

Η Miele δεν μπορεί να θεωρηθεί υπεύθυνη για βλάβες που προκύπτουν από τη μη τήρηση αυτών των υποδείξεων.

Φυλάσσετε τις οδηγίες χρήσης και τοποθέτησης και παραδώστε τις σε ενδεχόμενο επόμενο ιδιοκτήτη της συσκευής.

Χρήση σύμφωνα με τους κανονισμούς

- ▶ Η συσκευή αυτή είναι κατασκευασμένη μόνο για οικιακή χρήση ή για παρόμοια χρήση σε άλλους χώρους.
- ▶ Η συσκευή αυτή δεν προορίζεται για χρήση σε εξωτερικούς χώρους.
- ▶ Η συσκευή αυτή προορίζεται αποκλειστικά και μόνο για οικιακή χρήση και για τη χρήση που περιγράφεται σε αυτές τις οδηγίες. Οποιαδήποτε άλλη χρήση δεν επιτρέπεται.
- ▶ Δεν επιτρέπεται η χρήση της συσκευής από άτομα, τα οποία λόγω της ψυχικής ή διανοητικής τους κατάστασης, της έλλειψης εμπειρίας ή λόγω άγνοιας δεν είναι σε θέση να τη χειριστούν με ασφάλεια. Επιτρέπεται μόνο υπό την επιτήρηση ή τις οδηγίες ενός άλλου υπεύθυνου ατόμου. Αυτά τα άτομα επιτρέπεται να χρησιμοποιήσουν τη συσκευή χωρίς επιτήρηση, μόνο όταν τους δοθούν οι κατάλληλες οδηγίες, ώστε να μπορούν να τη χρησιμοποιήσουν με ασφάλεια. Πρέπει να αναγνωρίζουν και να καταλαβαίνουν τους πιθανούς κινδύνους ενός λάθους χειρισμού.

Υποδείξεις ασφαλείας

Προστασία για τα παιδιά

- ▶ Πρέπει να κρατάτε μακριά από τον θάλαμο παιδιά κάτω των 8 ετών, εκτός εάν τα επιτηρείτε συνεχώς.
- ▶ Παιδιά άνω των 8 ετών επιτρέπεται να χρησιμοποιήσουν τον θερμοθάλαμο χωρίς επιτήρηση, μόνο όταν τους δοθούν οι κατάλληλες οδηγίες σχετικά με αυτόν, ώστε να μπορούν να τον χρησιμοποιήσουν με ασφάλεια. Τα παιδιά πρέπει να αναγνωρίζουν και να καταλαβαίνουν τους πιθανούς κινδύνους ενός λάθος χειρισμού.
- ▶ Τα παιδιά δεν επιτρέπεται να καθαρίζουν τη συσκευή χωρίς επιτήρηση.
- ▶ Επιτηρείτε πάντα τα παιδιά που παίζουν κοντά στη συσκευή και μην τα αφήνετε ποτέ να παίζουν με αυτή.
- ▶ Κατά τη λειτουργία ο θάλαμος μπορεί να γίνει καυτός και παραμένει σε αυτή την κατάσταση ακόμα λίγο μετά τη θέση εκτός λειτουργίας. Να κρατάτε τα παιδιά μακριά από τον θάλαμο μέχρι αυτός να κρυώσει σε τέτοιο βαθμό, ώστε να μην υπάρχει κίνδυνος εγκαύματος.
- ▶ Κίνδυνος ασφυξίας. Τα παιδιά μπορεί κατά το παιχνίδι να τυλιχτούν στο υλικό συσκευασίας (π.χ. μεμβράνη) ή να το βάλουν στο κεφάλι τους και πάθουν ασφυξία. Κρατάτε τα παιδιά μακριά από τα υλικά συσκευασίας. Κρατάτε το υλικό συσκευασίας μακριά από τα παιδιά.

Τεχνική ασφάλεια

- ▶ Η εγκατάσταση, οι επισκευές και η συντήρηση πρέπει να γίνονται μόνο από ειδικευμένους τεχνικούς, αλλιώς μπορεί να δημιουργηθούν σημαντικοί κίνδυνοι για το χειριστή.
- ▶ Βλάβες στη συσκευή μπορεί να θέσουν σε κίνδυνο την ασφάλειά σας. Ελέγχετε τη συσκευή, πριν τον εντοιχισμό της για εξωτερικές ζημιές. Μην θέτετε ποτέ σε λειτουργία μια συσκευή με εμφανείς ζημιές.
- ▶ Η αξιόπιστη και ασφαλής λειτουργία της συσκευής εξασφαλίζεται τότε μόνο, όταν αυτή είναι συνδεδεμένη στο δημόσιο ηλεκτρικό δίκτυο.
- ▶ Η συσκευή αυτή σας εγγυάται ηλεκτρική ασφάλεια, εφόσον συνδεθεί με σύστημα γείωσης σύμφωνα προς τις ισχύουσες προδιαγραφές. Είναι πολύ σημαντικό, να υπάρχει αυτή η βασική προϋπόθεση ασφαλείας. Σε περίπτωση αμφιβολίας θα πρέπει να ελεγχθεί η ηλεκτρική εγκατάσταση από έναν ειδικό.
- ▶ Πριν από τη σύνδεση, σιγουρευτείτε, ότι τα στοιχεία ηλεκτρικής σύνδεσης (τάση και συχνότητα), που αναγράφονται στην πινακίδα τύπου του θαλάμου, συμφωνούν με το ηλεκτρικό σας δίκτυο. Αυτά τα στοιχεία πρέπει οπωσδήποτε να συμφωνούν, για να μην προκληθούν βλάβες στη συσκευή. Συγκρίνετε αυτά τα στοιχεία πριν τη σύνδεση. Σε περίπτωση αμφιβολίας ρωτήστε έναν ηλεκτρολόγο.
- ▶ Το πολύπριζο ή η μπαλαντέζα δεν παρέχουν την απαιτούμενη ασφάλεια (κίνδυνος πυρκαγιάς). Μην συνδέετε τη συσκευή μέσω αυτών με το ηλεκτρικό ρεύμα.
- ▶ Για λόγους ασφαλείας χρησιμοποιείτε τη συσκευή, μόνο μετά τον εντοιχισμό της, έτσι ώστε να είναι εγγυημένη η ασφαλής λειτουργία της.
- ▶ Η συσκευή αυτή δεν επιτρέπεται να τοποθετείται και να λειτουργεί σε χώρους που βρίσκονται εν κινήσει (π.χ. πλοία).

Υποδείξεις ασφαλείας

- ▶ Αν αγγίξετε συνδέσεις από τις οποίες διέρχεται ηλεκτρικό ρεύμα καθώς και αν κάνετε αλλαγές στην ηλεκτρική και μηχανική κατασκευή είναι επικίνδυνο για σας και μπορεί να προκαλέσει ανωμαλίες στη λειτουργία της συσκευής.
Μην ανοίγετε ποτέ το περιβλήμα της συσκευής.
- ▶ Κάθε απαίτηση που αφορά την εγγύηση χάνεται, σε περίπτωση που η συσκευή δεν επισκευαστεί από εξουσιοδοτημένο τεχνίτη του Miele Service.
- ▶ Μόνο με γνήσια ανταλλακτικά μπορεί να εγγυηθεί η Miele ότι η συσκευή θα ανταποκρίνεται πλήρως στις προδιαγραφές ασφαλείας με τις οποίες έχει κατασκευαστεί. Διάφορα μέρη της συσκευής που έχουν υποστεί βλάβη, θα πρέπει να αντικατασταθούν μόνο με τέτοια ανταλλακτικά.
- ▶ Αν το φικς έχει αφαιρεθεί από το ηλεκτρικό καλώδιο ή το καλώδιο δεν έχει φικς, τότε ο θάλαμος πρέπει να συνδεθεί με το ηλεκτρικό ρεύμα από έναν ηλεκτρολόγο.
- ▶ Αν παρουσιαστεί βλάβη στο καλώδιο ηλεκτρικής σύνδεσης, θα πρέπει να το αντικαταστήσετε με ένα ειδικό αντίστοιχο καλώδιο (βλέπε κεφ. «Εγκατάσταση», ενότητα «Ηλεκτρική σύνδεση»).
- ▶ Σε εργασίες εγκατάστασης και συντήρησης, καθώς και επισκευών πρέπει να αποσυνδέετε τη συσκευή εντελώς από το ηλεκτρικό ρεύμα. Αυτό γίνεται τότε μόνο όταν:
 - κλείσετε τις ασφάλειες στον ηλεκτρικό πίνακα ή
 - ξεβιδώσετε και αφαιρέσετε τις βιδωτές ασφάλειες από τον ηλεκτρικό πίνακα ή
 - βγάλετε το φικς (αν υπάρχει) από την πρίζα. Για να γίνει αυτό μην τραβάτε το καλώδιο, αλλά το φικς.

- ▶ Αν η συσκευή έχει τοποθετηθεί πίσω από ξύλινη πρόσοψη (π.χ. μια πόρτα), μην την κλείνετε ποτέ, όταν χρησιμοποιείτε τη συσκευή. Πίσω από την κλειστή πρόσοψη συγκεντρώνονται θερμότητα και υγρασία. Έτσι μπορεί να πάθουν ζημιά η συσκευή, το ντουλάπι εντοίχισμού και το δάπεδο. Κλείνετε την ξύλινη πόρτα τότε μόνο, όταν ο θάλαμος έχει κρυώσει εντελώς.

Υποδείξεις ασφαλείας

Σωστή χρήση

- ▶ Υπάρχει κίνδυνος να καείτε από τον καυτό θάλαμο ή από τα καυτά σκεύη. Φοράτε πάντα μονωτικά γάντια ή χρησιμοποιείτε πάνινες πιάστρες σε όλη τη διάρκεια που μαγειρεύετε στη συσκευή. Χρησιμοποιείτε μόνο στεγνά γάντια ή στεγνές πιάστρες. Τα υγρά ή νωπά υφάσματα μεταδίδουν τη θερμότητα καλύτερα και μπορούν να προκαλέσουν εγκαύματα μέσω ατμού.
- ▶ Κίνδυνος πυρκαγιάς. Μην αποθηκεύετε στον θάλαμο πλαστικά δοχεία ή εύφλεκτα αντικείμενα. Θέτοντας τη συσκευή σε λειτουργία, μπορεί να λειώσουν ή να προκληθεί φωτιά.
- ▶ Αντικείμενα που βρίσκονται κοντά στον θάλαμο που είναι σε λειτουργία μπορεί να αρχίσουν να καίγονται εξαιτίας των υψηλών θερμοκρασιών. Μη χρησιμοποιείτε ποτέ τη συσκευή για τη θέρμανση χώρων.
- ▶ Ποτέ μην αντικαθιστάτε τη συνοδευτική αντιολισθητική στρώση με πετσέτες κουζίνας ή κάτι παρόμοιο.
- ▶ Η ανοχή βάρους των τηλεσκοπικών ραγών ανέρχεται στα 25 κιλά το ανώτερο. Εάν υπερφορτώνετε τη συσκευή ή κάθεστε ή στηρίζεστε στο ανοιχτό συρτάρι του θαλάμου, υπάρχει κίνδυνος να προκληθεί ζημιά στις τηλεσκοπικές ράγες.
- ▶ Η κάτω πλευρά του θαλάμου είναι καυτή κατά τη λειτουργία της συσκευής. Προσέχετε να μην αγγίζετε κατά λάθος τη συσκευή όταν ο θάλαμος είναι ανοιχτός.
- ▶ Η αντιολισθητική στρώση είναι ανθεκτική στις υψηλές θερμοκρασίες έως 200°C.
Η βάση ενός σκεύους μπορεί να ξεπεράσει αυτή τη θερμοκρασία, ιδιαίτερα μετά από δυνατό τσιγάρισμα. Αφήνετε το σκεύος να κρυώσει για λίγο, πριν το τοποθετήσετε μέσα στον θάλαμο.
- ▶ Σκεύη από πλαστικό ή αλουμινόχαρτο λειώνουν στις υψηλές θερμοκρασίες. Να χρησιμοποιείτε για τη διατήρηση της θερμοκρασίας μόνο πυρίμαχα σκεύη από πορσελάνη, γυαλί κλπ.

- ▶ Αν πέσουν υγρά στο εσωτερικό του θαλάμου, αυτό μπορεί να οδηγήσει σε βραχυκύκλωμα. Ανοίγεται και κλείνεται τον γεμάτο θάλαμο προσεκτικά, έτσι ώστε να μην ξεχειλίσουν τα υγρά.
- ▶ Ο τρόπος λειτουργίας  διατήρηση ζεστού φαγητού μπορεί να χρησιμοποιηθεί για να διατηρούνται τα ζεστά φαγητά και όχι για να ζεστάνει φαγητά που έχουν κρυώσει. Λάβετε υπόψη σας, ότι τα φαγητά που θα τοποθετήσετε στη συσκευή θα πρέπει να είναι αρκετά καυτά.
- ▶ Αν η θερμοκρασία είναι πολύ χαμηλή, πιθανόν να παρουσιασθεί μια σχετική αλλοίωση, σε ορισμένες κατηγορίες τροφίμων, από ανάπτυξη βακτηριδίων. Φροντίζετε να ρυθμίζετε πάντα μια αρκετά υψηλή θερμοκρασία διατήρησης ζεστών των φαγητών.

Καθαρισμός και περιποίηση

- ▶ Κίνδυνος ηλεκτροπληξίας. Ο ατμός μιας συσκευής ατμοκαθαρισμού μπορεί να εισχωρήσει σε ηλεκτρικά μέρη της συσκευής και να προκαλέσει βραχυκύκλωμα. Μη χρησιμοποιείτε σε καμιά περίπτωση συσκευές ατμοκαθαρισμού για τον καθαρισμό της συσκευής.

Αξιοποίηση της συσκευασίας

Η συσκευασία προστατεύει τη συσκευή από τυχόν ζημιές κατά τη μεταφορά της. Τα υλικά συσκευασίας έχουν επιλεγεί με ειδικά κριτήρια, που υποστηρίζουν τον οικολογικό παράγοντα και την τεχνολογία ανακύκλωσης απορριμμάτων.

Αυτά τα υλικά μην τα πετάτε στα σκουπίδια, αλλά στον πιο κοντινό σας χώρο συγκέντρωσης απορριμμάτων προς ανακύκλωση.

Αξιοποίηση της παλιάς συσκευής

Οι ηλεκτρικές και ηλεκτρονικές συσκευές περιέχουν πολλές πολύτιμες πρώτες ύλες. Περιέχουν επίσης συγκεκριμένα υλικά, μείγματα και συστατικά στοιχεία τα οποία ήταν απαραίτητα για τη λειτουργία και την ασφάλειά τους. Στα οικιακά απορρίμματα καθώς και με ακατάλληλη μεταχείριση μπορεί ν' αποτελέσουν κίνδυνο για τη δημόσια υγεία και το περιβάλλον. Σε καμία περίπτωση μην πετάξετε την παλιά συσκευή σας μαζί με τα οικιακά απορρίμματα.



Αντί αυτού χρησιμοποιήστε τους ειδικούς χώρους αποκομιδής για την παράδοση και αξιοποίηση των ηλεκτρικών και ηλεκτρονικών συσκευών που διατίθενται από τον δήμο ή την κοινότητα, από τα εμπορικά καταστήματα ή από την εταιρεία Miele. Για το σβήσιμο οποιωνδήποτε προσωπικών σας στοιχείων που τυχόν υπάρχουν στην παλιά συσκευή που θα παραδώσετε, είστε εκ του νόμου εσείς οι ίδιοι υπεύθυνοι. Φροντίστε, ώστε μέχρι την αποκομιδή της συσκευής, να φυλάσσεται αυτή μακριά από μικρά παιδιά.

ESW 7010, ESW 7110

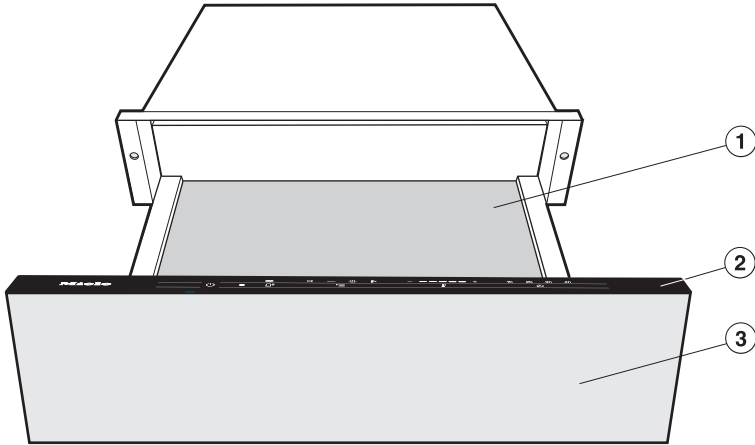

- ① Αντιολισθητική επίστρωση
- ② Όργανα χειρισμού και ενδείξεων
- ③ Πρόσοψη θερμοθαλάμου με μηχανισμό Push2open
Ο θάλαμος ανοίγει και κλείνει πιέζοντας ελαφρά τη μετόπη.

Επισκόπηση

ESW 7020, ESW 7030, ESW 7120

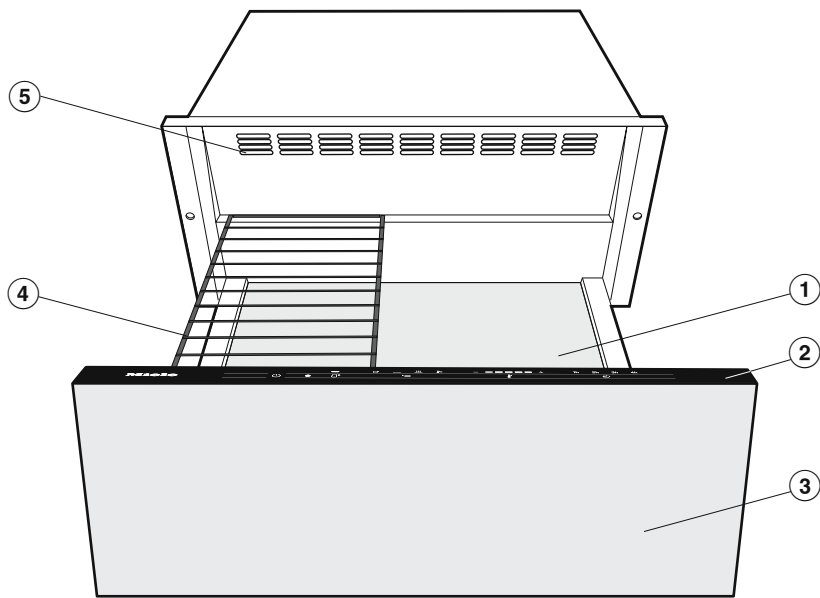

- ① Αντιολισθητική επίστρωση
- ② Όργανα χειρισμού και ενδείξεων
- ③ Πρόσψη θερμοθαλάμου με μηχανισμό Push2open
Ο θάλαμος ανοίγει και κλείνει πιέζοντας ελαφρά τη μετόπη.
- ④ Σχάρα
- ⑤ Ανοίγματα εξαερισμού

Στοιχεία χειρισμού και ενδείξε- ων

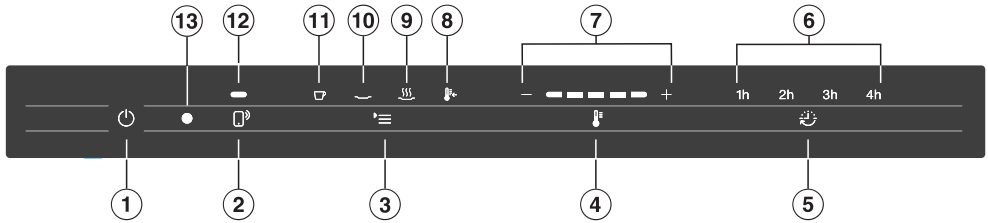

Πλήκτρα αφής

- ① Πλήκτρο αφής ON/OFF ①
Για την ενεργοποίηση και απενεργοποίηση του θαλάμου
- ② Πλήκτρο αφής ②
Για τον έλεγχο του θαλάμου μέσω της κινητής θερματικής σας συσκευής
- ③ Πλήκτρο αφής ③
Για την επιλογή τρόπου λειτουργίας
- ④ Πλήκτρο αφής ④
Για τη ρύθμιση της θερμοκρασίας
- ⑤ Πλήκτρο αφής ⑤
Για τη ρύθμιση περιορισμένης διάρκειας ή την επαναφορά της συνεχούς λειτουργίας.

Ενδείξεις/ενδεικτικές λυχνίες

- ⑥ Ένδειξη της επιλεγμένης διάρκειας
1 h = 1 ώρα
2 h = 2 ώρες
3 h = 3 ώρες
4 h = 4 ώρες
Καμία ένδειξη = Συνεχής λειτουργία
- ⑦ Ενδεικτικές λυχνίες μπάρας τμημάτων
Για την ένδειξη της θερμοκρασίας

- ⑧ Ενδεικτική λυχνία ⑧
Δείχνει ότι έχει ρυθμιστεί ο τρόπος λειτουργίας
Μαγείρεμα σε χαμηλή θερμοκρασία.
- ⑨ Ενδεικτική λυχνία ⑨
Δείχνει ότι έχει ρυθμιστεί ο τρόπος λειτουργίας
Διατήρηση θερμοκρασίας φαγητού.
- ⑩ Ενδεικτική λυχνία ⑩
Δείχνει ότι έχει ρυθμιστεί ο τρόπος λειτουργίας
Ζέσταμα σκευών σερβιρίσματος/πιατικών.
- ⑪ Ενδεικτική λυχνία ⑪
Δείχνει ότι έχει ρυθμιστεί ο τρόπος λειτουργίας
Φλιτζάνια/ποτήρια.
- ⑫ Ενδεικτική λυχνία ⑫
Δείχνει ότι είναι ενεργοποιημένος ο έλεγχος του θαλάμου μέσω της κινητής θερματικής συσκευής σας.
- ⑬ Οπτική θύρα επικοινωνίας (μόνο για το Miele Service)

Επισκόπηση

Συνοδευτικά εξαρτήματα

Ανάλογα με τις ανάγκες που προκύπτουν, μπορείτε να παραγγείλετε όποιο από τα συνοδευτικά εξαρτήματα θέλετε, καθώς και άλλα εξαρτήματα (βλέπε «Πρόσθετα εξαρτήματα»).

Σχάρα

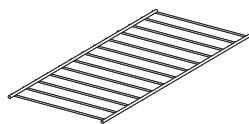

Για να μεγαλώσει η επιφάνεια τοποθέτησης (ESW 7020, ESW 7030, ESW 7120).

Αντιολισθητική επίστρωση

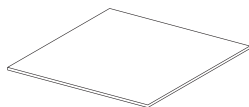

Βοηθάει στη σταθερότητα των φλιτζανιών/πιατικών.

Βιβλίο συνταγών Miele «Μαγείρεμα σε χαμηλή θερμοκρασία»

Οι καλύτερες συνταγές από τη δοκιμαστική κουζίνα Miele

- Αφαιρείτε τις προστατευτικές μεμβράνες και τα αυτοκόλλητα που τυχόν υπάρχουν στη συσκευή.
- Μην αφαιρείτε αυτοκόλλητα με υποδείξεις ασφαλείας και εντοιχισμού καθώς και την πινακίδα τύπου.





Διευκολύνονται οι εργασίες του Miele Service και οι εργασίες επισκευής.

Καθαρισμός του συρταριού για πρώτη φορά

- Βγάζετε από τη συσκευή την αντιολισθητική στρώση και τη σχάρα, αν υπάρχει. Καθαρίζετε και τα δύο με ζεστό νερό, υγρό πιάτων και ένα καθαρό απορροφητικό πανί ή ένα καθαρό, υγρό πανί με μικροΐνες.
- Στεγνώνετε με μαλακό πανί την αντιολισθητική επίστρωση και τη σχάρα.
- Καθαρίζετε το συρτάρι εσωτερικά και εξωτερικά με ένα υγρό πανί από σκόνη και υπολείμματα συσκευασίας αν υπάρχουν.
- Σκουπίζετε τις επιφάνειες με ένα μαλακό πανί για να στεγνώσουν.
- Τοποθετείτε την αντιολισθητική επίστρωση και ενδεχομένως και τη σχάρα πάλι στον θάλαμο.

Θέρμανση του θερμοθαλάμου για πρώτη φορά

Θερμαίνετε τον άδειο θάλαμο για 2 ώρες τουλάχιστον.

- Θέτετε σε λειτουργία τον θάλαμο αγγίζοντας το πλήκτρο αφής ①.
- Αγγίζετε το πλήκτρο αφής , μέχρι να ανάψει το σύμβολο .
- Αγγίζετε το πλήκτρο αφής , μέχρι να ανάψει το εξωτερικό δεξί στοιχείο της ένδειξης θερμοκρασίας.
- Αγγίζετε το πλήκτρο αφής , μέχρι να ανάψει **2h**.
- Κλείνετε τον θάλαμο.

Ο θερμοθάλαμος είναι εξοπλισμένος με έναν διακόπτη επαφής. Η θέρμανση και το βεντιλατέρ λειτουργούν μόνο όταν ο θάλαμος είναι κλειστός.

Ο θάλαμος σταματά να λειτουργεί αυτόματα μετά από 2 ώρες.

Τα εξαρτήματα από μέταλλο προστατεύονται από ένα προϊόν περιποίησης. Γι' αυτό, κατά την αρχική θέρμανση, δημιουργείται παροδικά μια ιδιαίτερη μυρωδιά. Η μυρωδιά αυτή, καθώς και πιθανή έξοδος ατμών, εξαφανίζονται μετά από λίγο και δεν προκύπτουν σε καμία περίπτωση από λανθασμένες συνδέσεις ή βλάβη της συσκευής. Φροντίζετε κατά τη διάρκεια της πρώτης θέρμανσης να πραγματοποιείται σωστός εξαερισμός της κουζίνας.

Αρχική λειτουργία

Miele@home

Ο θάλαμός σας είναι εξοπλισμένος με ενσωματωμένη μονάδα WLAN.

Για τη χρήση της απαιτείται:

- δίκτυο WLAN
- εφαρμογή Miele@mobile
- λογαριασμός χρήστη στη Miele. Μπορείτε να δημιουργήσετε τον λογαριασμό χρήστη μέσω της εφαρμογής Miele@mobile.

Η εφαρμογή Miele@mobile σας καθοδηγεί στη σύνδεση ανάμεσα στον θάλαμο και το οικιακό δίκτυο WLAN.

Αφού ενσωματώσετε τον θάλαμο στο δίκτυο WLAN, μπορείτε να διεξάγετε με την εφαρμογή για παράδειγμα τις ακόλουθες ενέργειες:

- Να αναζητήσετε πληροφορίες για την κατάσταση λειτουργίας του θαλάμου σας
- Να αναζητήσετε υποδείξεις σχετικά με τις τρέχουσες διαδικασίες μαγειρέματος του θαλάμου
- Να τερματίσετε τρέχουσες διαδικασίες μαγειρέματος

Στη διασυνδεδεμένη λειτουργία ετοιμότητας ο θάλαμος απαιτεί έως 2 W.

Εξασφαλίστε ότι στον χώρο τοποθέτησης του θαλάμου σας είναι διαθέσιμο το σήμα του δικτύου σας WLAN με αρκετά δυνατό σήμα.

Διαθεσιμότητα σύνδεσης WLAN

Η σύνδεση WLAN μοιράζεται μια περιοχή συχνοτήτων με άλλες συσκευές, π.χ. με συσκευή μικροκυμάτων, με τηλεκατευθυνόμενα παιχνίδια). Έτσι μπορεί να προκύψουν παροδικές ή ολοκληρωτικές ανωμαλίες σύνδεσης. Γι' αυτό το λόγο δεν μπορούν να είναι εγγυημένα σταθερά διαθέσιμες οι προσφερόμενες λειτουργίες.

Διαθεσιμότητα Miele@home

Η χρήση της εφαρμογής Miele@mobile εξαρτάται από τη διαθεσιμότητα της υπηρεσίας Miele@home στη χώρα σας.

Η υπηρεσία Miele@home δεν είναι διαθέσιμη σε όλες τις χώρες.

Πληροφορίες σχετικά με τη διαθεσιμότητα θα βρείτε στην ιστοσελίδα www.miele.com.

Εφαρμογή Miele@mobile

Μπορείτε να κατεβάσετε δωρεάν την εφαρμογή Miele@mobile από το Apple App Store® ή από το Google Play Store™.



Σύνδεση μέσω εφαρμογής

Μπορείτε να δημιουργήσετε τη σύνδεση δικτύου με την εφαρμογή Miele@mobile.

- Εγκαταστήστε την εφαρμογή Miele@mobile στην κινητή συσκευή σας.

Για τη σύνδεση θα χρειαστείτε:

1. Τον κωδικό πρόσβασης του δικτύου σας WLAN.
2. Τον κωδικό πρόσβασης του θερμοθαλάμου σας.



Ο κωδικός πρόσβασης της συσκευής σας αποτελείται από τα τελευταία εννέα ψηφία του αριθμού κατασκευής, τα οποία θα βρείτε στην πινακίδα τύπου.

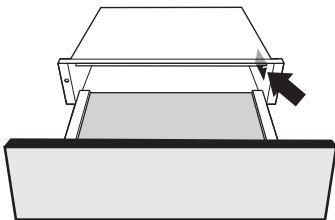

Πινακίδα τύπου

Την πινακίδα τύπου θα βρείτε εδώ:



- Ξεκινήστε τη σύνδεση της συσκευής στην εφαρμογή και ακολουθήστε τα βήματα σύνδεσης.

Αν ακολουθήσει η προτροπή να ενεργοποιήσετε το WLAN της συσκευής, ενεργήστε ως εξής:

- Απενεργοποιήστε τον θάλαμο.
- Κρατάτε πατημένο το πλήκτρο αφής .
- Αγγίζετε ταυτόχρονα το πλήκτρο αφής .

Το **2h** ανάβει σταθερά, το **3h** αναβοσβήνει.

Ο θερμοθάλαμος είναι κατά τη διάρκεια των επόμενων 10 λεπτών έτοιμος για τη σύνδεση.

- Ακολουθείτε τα περαιτέρω βήματα στην εφαρμογή.

Μετά την επιτυχημένη σύνδεση ανάβουν το **2h** και το **3h** σταθερά.



- Βγαίνετε από τη λειτουργία σύνδεσης στο θερμοθάλαμο αγγίζοντας το πλήκτρο αφής .

Μπορείτε τώρα να χειριστείτε τον θερμοθάλαμο με την εφαρμογή.

Αρχική λειτουργία

Σύνδεση μέσω WPS

Το WLAN-router σας πρέπει να έχει δυνατότητα για WPS (WiFi Protected Setup).

- Απενεργοποιήστε τον θάλαμο.
- Κρατάτε πατημένο το πλήκτρο αφής .
- Αγγίζετε ταυτόχρονα το πλήκτρο αφής .

Το **2h** ανάβει σταθερά, το **3h** αναβοσβήνει.

Η σύνδεση WPS πρέπει να ξεκινήσει ταυτόχρονα στον θερμοθάλαμο και στο WLAN-router σας.

- Μετά από μερικά δευτερόλεπτα αγγίζετε το πλήκτρο αφής  στο θερμοθάλαμο.

Μετά από λίγο ανάβει το **2h** σταθερά, το **3h** και το **4h** αναβοσβήνουν.

Ο θερμοθάλαμος είναι κατά τη διάρκεια των επόμενων 10 λεπτών έτοιμος για τη σύνδεση.

- Ξεκινήστε τη σύνδεση WPS στο WLAN router σας.

Μετά την επιτυχημένη σύνδεση ανάβουν το **2h** και το **3h** σταθερά.

- Βγαίνετε από τη λειτουργία σύνδεσης στο θερμοθάλαμο αγγίζοντας το πλήκτρο αφής .



Μπορείτε τώρα να χειριστείτε τον θερμοθάλαμο με την εφαρμογή.

Αν η σύνδεση δεν μπόρεσε να δημιουργηθεί, ενδεχομένως να μην ενεργοποιήσατε αρκετά γρήγορα το WPS στο router σας. Διεξάγετε εκ νέου τα βήματα που αναφέρθηκαν πιο πάνω.

Χρήσιμη συμβουλή: Αν το WLAN router σας δεν διαθέτει WPS ως μέθοδο σύνδεσης, χρησιμοποιείτε τη σύνδεση μέσω της εφαρμογής Miele@mobile.

Αποσύνδεση από το WLAN (επαναφορά στην εργοστασιακή ρύθμιση)

Για να δημιουργήσετε μια νέα σύνδεση WLAN, πρέπει πρώτα να αποσυνδέσετε την υπάρχουσα σύνδεση WLAN.

- Απενεργοποιήστε τον θάλαμο.
- Κρατάτε πατημένο το πλήκτρο αφής .
- Αγγίζετε ταυτόχρονα το πλήκτρο αφής .

Σε μια υπάρχουσα σύνδεση WLAN ανάβουν το **2h** και το **3h** σταθερά.

Ο θάλαμος είναι μέσα στα επόμενα 10 λεπτά έτοιμος για αποσύνδεση.

- Πιέζετε το πλήκτρο αφής .

Το **2h** ανάβει σταθερά και το **3h** αναβοσβήνει.

Μετά από μερικά δευτερόλεπτα αναβοσβήνουν οι ενδείξεις **2h** και **3h**. Η αποσύνδεση έχει ολοκληρωθεί.

- Βγαίνετε από τη λειτουργία αποσύνδεσης του θερμοθαλάμου αγγίζοντας το πλήκτρο αφής .

Η αποσύνδεση WLAN έχει ολοκληρωθεί. Μπορεί να δημιουργηθεί μια νέα σύνδεση.

Αποσυνδέστε το WLAN, αν απορρίψετε, πουλήσετε ή θέσετε σε λειτουργία χρησιμοποιημένο θάλαμο. Μόνο έτσι διασφαλίζεται η διαγραφή όλων των προσωπικών δεδομένων και ότι ο προκάτοχος δεν μπορεί πλέον να έχει πρόσβαση στον θάλαμο.

Αρχή χειρισμού

 Ανωμαλία στη λειτουργία εξαιτίας λερωμένων και/ή καλυμμένων πλήκτρων αφής.

Τα πλήκτρα αφής δεν αντιδρούν ή αντιδρούν παραπλανητικά, και πολλές φορές οδηγούν ακόμη και σε αυτόματη διακοπή λειτουργίας της συσκευής.





Διατηρείτε καθαρά τα πλήκτρα αφής και τις ενδείξεις.

Μην τοποθετείτε αντικείμενα στα πλήκτρα αφής και στις ενδείξεις.

 Ζημιές εξαιτίας υγρών.

Αν πέσουν υγρά στο εσωτερικό του θαλάμου, αυτό μπορεί να προκαλέσει βραχυκύκλωμα.

Ανοίγετε και κλείνετε τον γεμάτο θάλαμο προσεκτικά, έτσι ώστε τα υγρά να μην ξεχειλίσουν.

- Ανοίγετε τον θάλαμο.
- Θέτετε σε λειτουργία τον θάλαμο αγγίζοντας το πλήκτρο αφής .
- Αγγίζετε το πλήκτρο αφής , μέχρι να ανάψει ο επιθυμητός τρόπος λειτουργίας.
- Αγγίζετε το πλήκτρο αφής , μέχρι να ανάψει στην ένδειξη θερμοκρασίας το στοιχείο της επιθυμητής θερμοκρασίας.
- Αγγίζετε το πλήκτρο αφής  τόσο συχνά, μέχρι να φωτιστεί ο επιθυμητός αριθμός ωρών της διάρκειας λειτουργίας.
- Κλείνετε τον θάλαμο.

Χειρισμός

Χρήση MobileStart





- Αγγίζετε το πλήκτρο αφής , για να ενεργοποιήσετε το MobileStart.

Η λυχνία ελέγχου πάνω από το πλήκτρο αφής  ανάβει. Μπορείτε να χειριστείτε τον θάλαμο μέσω της εφαρμογής Miele@mobile.

Ο χειρισμός μέσω των πλήκτρων αφής έχει προτεραιότητα απέναντι στον χειρισμό μέσω εφαρμογής.

Τρόποι λειτουργίας

Οι παρακάτω τρόποι λειτουργίας είναι διαθέσιμοι προς επιλογή:

-  ζέσταμα φλιτζανιών/ποτηριών
-  ζέσταμα σκευών σερβιρίσματος / πιατικών
-  διατήρηση ζεστού φαγητού
-  μαγείρεμα σε χαμηλή θερμοκρασία

Την επόμενη φορά που θα χρησιμοποιήσετε τη συσκευή, αυτόματα θα εμφανισθεί στον πίνακα χειρισμού ο τελευταίος τρόπος λειτουργίας που είχατε επιλέξει.

Ο θάλαμος είναι εξοπλισμένος με εξαερισμό, ο οποίος διανέμει τον θερμό αέρα σε αυτόν. Ο εξαερισμός λειτουργεί σε όλους τους τρόπους λειτουργίας συνεχώς.

Στον θερμοθάλαμο μπορείτε να διατηρήσετε ταυτόχρονα ζεστό φαγητό και να ζεστάνετε σκεύη. Για αυτό χρησιμοποιείτε τον τρόπο λειτουργίας  διατήρηση ζεστού φαγητού.

 Κίνδυνος εγκαύματος από καυτά σκεύη.

Τα άδεια σκεύη γίνονται πολύ καυτά, εάν θερμανθούν με τον τρόπο λειτουργίας  διατήρηση ζεστού φαγητού.

Φοράτε ειδικά γάντια για σκεύη, όταν αφαιρείτε τα σκεύη.

Διάρκεια

 Κίνδυνος πυρκαγιάς από τρόφιμα που έχουν στεγνώσει εντελώς από το ζέσταμα.

Ένας παρατεταμένος χρόνος θέρμανσης οδηγεί σε στέγνωμα και πιθανόν σε αυτανάφλεξη του φαγητού.

Μην απομακρύνετε για μεγάλο διάστημα από τη συσκευή, όταν αυτή είναι ρυθμισμένη στη συνεχόμενη λειτουργία.

Ο θάλαμος έχει ρυθμιστεί στη συνεχόμενη λειτουργία (εξαίρεση: μαγείρεμα σε χαμηλή θερμοκρασία). Μετά από 12 ώρες συνεχόμενης λειτουργίας στο μέγιστο, το σύστημα απενεργοποίησης ασφαλείας θέτει το θερμοθάλαμο εκτός λειτουργίας.





Με το άγγιγμα του πλήκτρου αφής  μπορεί να επιλεγεί μια περιορισμένη διάρκεια λειτουργίας: με άγγιγμα 1 φορά, 1 ώρα (1h), με άγγιγμα 2 φορές, 2 ώρες (2h) κ.λπ. έως 4 ώρες το ανώτερο.

Με το πέμπτο άγγιγμα επαναφέρεται η συνεχόμενη λειτουργία.

Ρυθμίσεις θερμοκρασίας

Κάθε τρόπος λειτουργίας αντιστοιχίζεται σε ένα πεδίο θερμοκρασιών. Οι προτεινόμενες θερμοκρασίες που έχουν ρυθμιστεί από το εργοστάσιο αναφέρονται με έντονο μαύρο χρώμα. Αγγίζοντας το πλήκτρο αφής , μπορείτε να αλλάξετε τη θερμοκρασία με βηματισμό ανά 5 C.

Η θερμοκρασία που επιλέχθηκε τελευταία ρυθμίζεται αυτόματα με την επόμενη ενεργοποίηση και εμφανίζεται στο πεδίο χειρισμού (εξαίρεση: μαγείρεμα σε χαμηλή θερμοκρασία).

Ένδειξη θερμοκρασίας	Θερμοκρασία [°C]*			
				
■ □ □ □ □	40	60	65	65
□ ■ □ □ □	45	65	70	70
□ □ ■ □ □	50	70	75	75
□ □ □ ■ □	55	75	80	80
□ □ □ □ ■	60	80	85	85

* κατά προσέγγιση θερμοκρασία, μετρημένη σε άδειο θάλαμο στο κέντρο της συσκευής

Διατήρηση ζεστού φαγητού

Χρήσιμες συμβουλές

Για να διατηρήσετε άριστη την ποιότητα του φαγητού, λάβετε υπόψη σας τα ακόλουθα:

- Βάζετε το καυτό φαγητό σε προθερμασμένα σκεύη. Για να γίνει αυτό, μπορείτε να ζεστάνετε τα σκεύη στο συρτάρι, κατά τη διάρκεια της προθέρμανσης.
- Μην σκεπάζετε ψητά ή τηγανιτά φαγητά, τα οποία θέλετε να παραμείνουν τραγανά. Διατηρείτε τα φαγητά αυτά ζεστά με υψηλότερη θερμοκρασία.
- Σκεπάζετε τα υγρά και ρευστά φαγητά με ένα κατάλληλο καπάκι ή μεμβράνη ανθεκτική στις υψηλές θερμοκρασίες. Έτσι αποφεύγετε να ξεφύγει η υγρασία, να συμπυκνωθεί και να πέσει στο εξωτερικό των σκευών.
- Μη γεμίζετε μέχρι πάνω τα σκεύη, γιατί μπορεί να ξεχειλίσουν.
- Τα φαγητά που έχουν μόλις μαγειρευτεί είναι πιο καυτά από εκείνα που έχουν διατηρηθεί ζεστά. Σερβίρετε τα φαγητά που έχουν διατηρηθεί ζεστά μέσα σε προθερμασμένα πιάτα.
- Οι απώλειες σε θρεπτικά συστατικά ξεκινούν με το μαγείρεμα των τροφίμων και συνεχίζονται στη φάση διατήρησης θερμοκρασίας. Όσο περισσότερο χρόνο διατηρείτε ζεστό το φαγητό, τόσο περισσότερη είναι η απώλεια θρεπτικών συστατικών.
- Συνιστάται να μη ζεσταίνετε τα φαγητά για μεγάλο χρονικό διάστημα στον θερμοθάλαμο, γιατί υπάρχει κίνδυνος να μαγειρευτούν υπερβολικά.

- Αποφεύγετε να ανοίγετε συχνά τον θάλαμο, γιατί τα φαγητά ενδεχομένως να κρυώσουν.
- Ανοίγετε και κλείνετε προσεκτικά το συρτάρι του θερμοθάλαμου. Γιατί μπορεί να χυθούν υγρά από τα σερβίτσια και να καταλήξουν στις γρίλιες εξαερισμού.

 Κίνδυνος για την υγεία από πολύ χαμηλή θερμοκρασία διατήρησης ζεστών φαγητών.

Σε περίπτωση πολύ χαμηλής θερμοκρασίας διατήρησης ζεστών φαγητών μπορεί να αναπτυχθούν βακτηρίδια στα φαγητά.

Επιλέγεται αποκλειστικά τον τρόπο λειτουργίας  διατήρηση ζεστού φαγητού.

Αυτός ο τρόπος λειτουργίας χρησιμεύει για τη διατήρηση ζεστών φαγητών αμέσως μετά την παρασκευή τους, δηλαδή ενώ αυτά είναι ακόμα ζεστά. Αυτός ο τρόπος λειτουργίας δε χρησιμοποιείται για να ζεστάνει πάλι φαγητά που έχουν κρυώσει.

- Επιλέγεται τον τρόπο λειτουργίας  διατήρηση ζεστού φαγητού.
- Επιλέγεται την επιθυμητή διάρκεια.

Ο θάλαμος πρέπει να προθερμανθεί για περίπου 15 λεπτά, για να εξασφαλιστεί ότι έχει επιτευχθεί η απαραίτητη ελάχιστη θερμοκρασία στο εσωτερικό του θαλάμου.

- Τοποθετείτε τα πιατικά για προθέρμανση στον θάλαμο.
- Βγάζετε τα προθερμασμένα πιατικά από τον θάλαμο μετά από 15 λεπτά και τα γεμίζετε με τα καυτά φαγητά. Για να βγάλετε τα πιατικά χρησιμοποιείτε τα ειδικά γάντια για σκεύη.
- Τοποθετείτε τα πιατικά στον θάλαμο και τον κλείνετε προσεκτικά, έτσι ώστε να μην ξεχειλίσουν τα υγρά φαγητά.

Διατήρηση ζεστού φαγητού

Ρυθμίσεις

Τρόφιμα	Πιατικά/ σκεύη	Πιατικά/ σκεύη σκεπα- σμένα	Επίπεδο θερμο- κρασίας στη ρύθμιση 	Θέση	
				Βάση	Σχά- ρα*
Μπριζόλα μισοψημένη	πιάτα	όχι	<input checked="" type="checkbox"/> <input type="checkbox"/> <input type="checkbox"/> <input type="checkbox"/> <input type="checkbox"/>	x	x
Σουφλέ/γκρατέν	Φόρμα για γκρατέν	ναι	<input type="checkbox"/> <input type="checkbox"/> <input type="checkbox"/> <input checked="" type="checkbox"/> <input type="checkbox"/>	x	
Ψήσιμο φαγητών	πιάτα	ναι	<input type="checkbox"/> <input type="checkbox"/> <input checked="" type="checkbox"/> <input type="checkbox"/> <input type="checkbox"/>	x	
Σούπα όσπρια / λα- χανικά	Κατσα- ρόλα	ναι	<input type="checkbox"/> <input type="checkbox"/> <input type="checkbox"/> <input checked="" type="checkbox"/> <input type="checkbox"/>	x	
Κροκέτες ψαριού σε στικ	Τηγάνι	όχι	<input type="checkbox"/> <input type="checkbox"/> <input type="checkbox"/> <input type="checkbox"/> <input checked="" type="checkbox"/>	x	
Κρέας σε σάλτσα	Κατσα- ρόλα	ναι	<input type="checkbox"/> <input type="checkbox"/> <input type="checkbox"/> <input checked="" type="checkbox"/> <input type="checkbox"/>	x	
Λαχανικά σε σάλτσα	Κατσα- ρόλα	ναι	<input type="checkbox"/> <input type="checkbox"/> <input type="checkbox"/> <input checked="" type="checkbox"/> <input type="checkbox"/>	x	
Γκούλας	Κατσα- ρόλα	ναι	<input type="checkbox"/> <input type="checkbox"/> <input type="checkbox"/> <input checked="" type="checkbox"/> <input type="checkbox"/>	x	
Πουρές πατάτας	Κατσα- ρόλα	ναι	<input type="checkbox"/> <input type="checkbox"/> <input checked="" type="checkbox"/> <input type="checkbox"/> <input type="checkbox"/>	x	
Μενού	πιάτα	ναι	<input type="checkbox"/> <input type="checkbox"/> <input type="checkbox"/> <input checked="" type="checkbox"/> <input type="checkbox"/>	x	
Πατάτες φούρνου / πατάτες με φλούδα	Πιάτο/κα- τσαρόλα	ναι	<input type="checkbox"/> <input type="checkbox"/> <input checked="" type="checkbox"/> <input type="checkbox"/> <input type="checkbox"/>	x	
Σνίτσελ πανέ	Τηγάνι	όχι	<input type="checkbox"/> <input type="checkbox"/> <input type="checkbox"/> <input type="checkbox"/> <input checked="" type="checkbox"/>	x	
Τηγανίτες/ λουκουμάδες	πιάτα	όχι	<input type="checkbox"/> <input type="checkbox"/> <input type="checkbox"/> <input type="checkbox"/> <input checked="" type="checkbox"/>	x	x
Πίτσα	πιάτα	όχι	<input type="checkbox"/> <input type="checkbox"/> <input type="checkbox"/> <input type="checkbox"/> <input checked="" type="checkbox"/>	x	
Πατάτες βραστές	Κατσα- ρόλα	ναι	<input type="checkbox"/> <input type="checkbox"/> <input type="checkbox"/> <input checked="" type="checkbox"/> <input type="checkbox"/>	x	
Σάλτσα	Κατσα- ρόλα	ναι	<input type="checkbox"/> <input type="checkbox"/> <input type="checkbox"/> <input checked="" type="checkbox"/> <input type="checkbox"/>	x	

Διατήρηση ζεστού φαγητού

Τρόφιμα	Πιατικά/ σκεύη	Πιατικά/ σκεύη σκεπα- σμένα	Επίπεδο θερμο- κρασίας στη ρύθμιση 	Θέση	
				Βάση	Σχά- ρα*
Στρούντελ	πιάτα	όχι	<input type="checkbox"/> <input type="checkbox"/> <input type="checkbox"/> <input checked="" type="checkbox"/> <input type="checkbox"/>	x	
Ζέσταμα άσπρου ψωμιού	–	όχι	<input checked="" type="checkbox"/> <input type="checkbox"/> <input type="checkbox"/> <input type="checkbox"/> <input type="checkbox"/>	x	x
Ζέσταμα ψωμάκια	–	όχι	<input checked="" type="checkbox"/> <input type="checkbox"/> <input type="checkbox"/> <input type="checkbox"/> <input type="checkbox"/>	x	x

* ανάλογα με το μοντέλο

Ζέσταμα πιατικών

Χρήσιμες συμβουλές

- Μοιράζετε το σερβίτσιο όσο το δυνατόν σε ολόκληρη την επιφάνεια. Οι ψηλές στοίβες πιάτων θερμαίνονται δυσκολότερα από τα μεμονωμένα πιάτα. Αν όμως αυτό δε μπορεί να αποφευχθεί, τοποθετείτε τις στοίβες στο μπροστινό τμήμα του συρταριού. Μπορείτε να χρησιμοποιήσετε τη σχάρα (ανάλογα με το μοντέλο).
- Μην τοποθετείτε τις μεγάλες πιατέλες σε όρθια θέση μπροστά από τις γρίλιες εξαερισμού. Στη θέση αυτή εμποδίζουν τα ανοίγματα εισροής ζεστού αέρα. Τα πιατικά δε θερμαίνονται ομοιόμορφα.
- Για τα φλιτζάνια και τα ποτήρια επιλέγετε αποκλειστικά τη λειτουργία ☐ ζέσταμα φλιτζανιών/ποτηριών, για να είναι σίγουρο ότι η θερμοκρασία δεν θα ξεπεράσει το μέγιστο όριο (60°C).
- Τα πιατικά που έχετε ζεστάνει, χάνουν πολύ εύκολα τη θερμοκρασία τους. Γι' αυτό τα βγάζετε από τον θερμοθάλαμο, λίγο πριν τα χρησιμοποιήσετε.

Χρόνοι θέρμανσης

Υπάρχουν διάφοροι παράγοντες που επηρεάζουν το χρόνο θέρμανσης, όπως:

- Υλικό και πάχος των πιατικών
- Μέγεθος φορτίου
- Διάταξη των πιατικών
- Ρύθμιση θερμοκρασίας

Έτσι είναι αδύνατον να δοθούν απολύτως ακριβή στοιχεία. Για το ομοιόμορφο ζέσταμα στον τρόπο λειτουργίας

☐ Ζέσταμα σκευών σερβιρίσματος/πιατικών μπορούν ως σημείο αναφοράς να αναφερθούν οι ακόλουθες τιμές:

- για σερβίτσια 6 ατόμων περίπου 30–35 λεπτά
- για σερβίτσια 12 ατόμων περίπου 40–45 λεπτά

Με την πάροδο του χρόνου, χρησιμοποιώντας συχνά τη συσκευή, θα βρείτε μόνοι σας στην πράξη την ιδανική ρύθμιση για τις δικές σας απαιτήσεις και συνήθειες.

Χωρητικότητα



Ζημιές λόγω υπερφόρτωσης.

Αν παραφορτώσετε τον θάλαμο, οι τηλεσκοπικές ράγες παθαίνουν ζημιά.

Φορτώνετε τον θάλαμο με **25 kg** το ανώτερο.

Η χωρητικότητα της συσκευής καθορίζεται από το βάρος και τις διαστάσεις των πιατικών.

ESW 7020, ESW 7030, ESW 7120:
Μπορείτε να αυξήσετε το χώρο φόρτωσης, χρησιμοποιώντας τη συνοδευτική σχάρα. Τοποθετείτε τη σχάρα σε όποια θέση θέλετε. Με 2 σχάρες, τοποθετημένες η μία αριστερά και η άλλη δεξιά, έχετε ακόμη περισσότερο χώρο. Μια δεύτερη σχάρα μπορείτε να προμηθευτείτε από το τμήμα ανταλλακτικών της Miele ή από το κατάστημα που αγοράσατε τη συσκευή (βλ. κεφάλαιο «Αγορά πρόσθετων εξαρτημάτων»).

ESW 7010, ESW 7110

Παραδείγματα φόρτωσης:

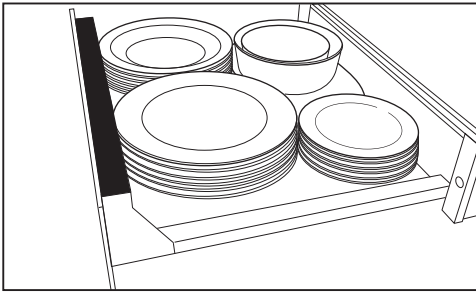

Σερβίτσια 6 ατόμων

6 πιάτα ρηχά	Ø 26 εκ.
6 πιάτα βαθιά	Ø 23 εκ.
6 πιατάκια του γλυκού	Ø 19 εκ.
1 οβάλ πιατέλα	32 εκ.
1 σουπιέρα σερβιρίσματος	Ø 16 εκ.
1 σουπιέρα σερβιρίσματος	Ø 13 εκ.

ή κάθε φορά

12 πιάτα ρηχά	Ø 26 εκ.
18 πιάτα βαθιά	Ø 23 εκ.
16 μπολ σούπας	Ø 10 εκ.
6 πιάτα ρηχά και	Ø 26 εκ.
6 πιάτα βαθιά	Ø 23 εκ.
6 πιάτα πίτσας	Ø 36 εκ.
72 φλιτζάνια espresso	Ø 5,9 εκ.
30 φλιτζάνια cappuccino	Ø 8,8 εκ.
30 ποτήρια για Grog	Ø 6,7 εκ. (8 εκ. ύψος)

Ζέσταμα πιατικών

ESW 7020, ESW 7030, ESW 7120

Παραδείγματα φόρτωσης:

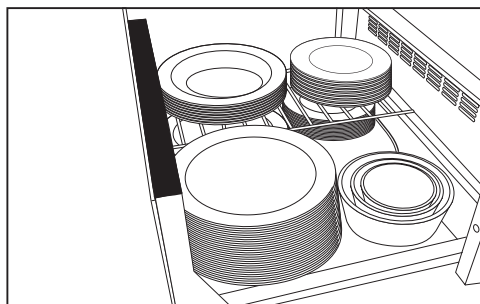

Σερβίτσια 12 ατόμων

12 πιάτα ρηχά	Ø 26 εκ.
12 πιάτα βαθιά	Ø 23 εκ.
12 πιατάκια του γλυκού	Ø 19 εκ.
1 οβάλ πιατέλα	32 εκ.
1 σουπιέρα σερβιρίσματος	Ø 19 εκ.
1 σουπιέρα σερβιρίσματος	Ø 16 εκ.
1 σουπιέρα σερβιρίσματος	Ø 13 εκ.

ή κάθε φορά

40 πιάτα ρηχά	Ø 26 εκ.
60 πιάτα βαθιά	Ø 23 εκ.
45 μπολ σούπας	Ø 10 εκ.
20 πιάτα ρηχά	Ø 26 εκ.
20 πιάτα βαθιά	Ø 23 εκ.
20 πιάτα πίτσας	Ø 36 εκ.
142 φλιτζάνια espresso	Ø 5,9 εκ.
90 φλιτζάνια cappuccino	Ø 8,8 εκ.
30 ποτήρια για Grog	Ø 6,7 εκ. (8 εκ. ύψος)

Μαγείρεμα σε χαμηλή θερμοκρασία

Με τη λειτουργία μαγείρεμα σε χαμηλή θερμοκρασία το φαγητό μαγειρεύεται σε μία χαμηλή θερμοκρασία για μεγάλο χρονικό διάστημα. Με αυτόν τον τρόπο παρασκευής το φαγητό μαγειρεύεται προσεκτικά, χάνει λιγότερους χυμούς και παραμένει μαλακό και ζουμερό.

Όταν χρησιμοποιούνται στον θάλαμο θερμόμετρα ψητού από άλλες εντοιχιζόμενες συσκευές Miele, πιθανόν αυτά να επηρεάζουν τις εντοιχιζόμενες συσκευές.

Χρησιμοποιείτε τα θερμόμετρα ψητού των εντοιχιζόμενων συσκευών Miele μόνο στις αντίστοιχες εντοιχιζόμενες συσκευές.

Σας συνιστούμε να χρησιμοποιείτε ένα θερμόμετρο ψητού του εμπορίου για να βλέπετε τη θερμοκρασία πυρήνα. Έτσι το φαγητό μαγειρεύεται με ακρίβεια.

Θερμοκρασία πυρήνα

Στον θάλαμο τα φαγητά μπορούν να μαγειρευτούν με μέγιστη θερμοκρασία πυρήνα 70°C. Φαγητό για το οποίο χρειάζεται θερμοκρασία πυρήνα μεγαλύτερη των 70°C δε μπορεί να παρασκευαστεί στο θάλαμο.

Το ύψος της θερμοκρασίας πυρήνα δίνει πληροφορίες σχετικά με το βαθμό ψησίματος στο εσωτερικό του φαγητού.

Για το κρέας ισχύει το εξής: όσο πιο χαμηλή είναι η θερμοκρασία πυρήνα τόσο λιγότερο έχει ψηθεί το κρέας:

- 45–50°C = αγγλικό
- 55–60°C = μέτριο
- 65°C = καλοψημένο

Διάρκεια μαγειρέματος

Η διάρκεια εξαρτάται από τον όγκο του κρέατος και μπορεί να κυμαίνεται από 1 ως 6 ώρες.

Προθερμαίνετε το θερμοθάλαμο με το κατάλληλο σκεύος μαγειρέματος για 15 λεπτά. Έτσι το σκεύος και το εσωτερικό του θαλάμου πετυχαίνουν την απαραίτητη θερμοκρασία.

Παράδειγμα:

Επιλεγμένη διάρκεια 1 ώρα
πραγματικός χρόνος λειτουργίας 1 ώρα και 15 λεπτά

Υποδείξεις

- Το κρέας θα πρέπει να είναι καλά σιτεμένο.
- Η καλή ποιότητα του κρέατος είναι σημαντική για ένα καλό μαγειρικό αποτέλεσμα.
- Το κρέας θα πρέπει να βρίσκεται σε θερμοκρασία δωματίου. Το βγάξετε από το ψυγείο περίπου 15 λεπτά πριν το μαγειρέψετε.

Μαγείρεμα σε χαμηλή θερμοκρασία

Χρησιμοποιείτε τον τρόπο λειτουργίας μαγείρεμα σε χαμηλή θερμοκρασία

- Επιλέγετε τον τρόπο λειτουργίας  μαγείρεμα σε χαμηλή θερμοκρασία.
- Τοποθετείτε το πυράντοχο σκεύος στη βάση του συρταριού.

Η συσκευή προθερμαίνεται αυτόματα 15 λεπτά και στη συνέχεια λειτουργεί με την προρυθμισμένη θερμοκρασία των 85°C και την προρυθμισμένη διάρκεια των 4 ωρών.

Εάν επιθυμείτε να μαγειρέψετε με άλλες ρυθμίσεις, λάβετε υπόψη σας τα στοιχεία στους πίνακες που ακολουθούν.

- Επιλέγετε ενδεχομένως την επιθυμητή θερμοκρασία.
- Επιλέγετε ενδεχομένως την επιθυμητή διάρκεια.
- Μετά την προθέρμανση βάζετε το κρέας πάνω στο σκεύος.
- Σε περίπτωση που χρησιμοποιείτε θερμόμετρο ψητού:
Τοποθετείτε το θερμόμετρο ψητού κατά τέτοιο τρόπο στο κρέας, ώστε το άκρο της μεταλλικής ράβδου να βρίσκεται στο κέντρο του πυρήνα του κρέατος. Προσέχετε ώστε αυτό να μη χτυπήσει κόκκαλο και να μην τοποθετηθεί σε στρώμα λίπους καθώς τότε ενδέχεται να παραποιηθεί το αποτέλεσμα.
- Εάν η θερμοκρασία βρίσκεται περίπου 10°C (τιμή αναφοράς) κάτω από τη θερμοκρασία πυρήνα, που αναφέρεται στο πίνακα μαγειρέματος, βγάζετε το κρέας από το θερμοθάλαμο.

Για κρέας με μεγάλη διάμετρο πρέπει να συνιστάται μια μικρότερη διαφορά θερμοκρασίας.

- Τσιγαρίζετε το κρέας από όλες του τις πλευρές.

Χρήσιμες συμβουλές

- Μη μαγειρεύετε το κρέας εντελώς. Μετά το μαγείρεμα ακολουθεί το τσιγάρισμα.
- Το κρέας μπορεί να κοπεί αμέσως. Δεν απαιτείται χρόνος ηρεμίας.
- Σερβίρετε το κρέας σε προθερμασμένα πιάτα, για να μην κρυώσει γρήγορα.

Μαγείρεμα σε χαμηλή θερμοκρασία

Προθερμαίνετε τα σκεύη μαγειρέματος για 15 λεπτά. Αφήνετε στην άκρη το κρέας σε αυτό το χρονικό διάστημα σε θερμοκρασία δωματίου.

Τοποθετείτε το κρέας στο προθερμασμένο σκεύος μαγειρέματος και μέσα στον θάλαμο του φούρνου.

Οι χρόνοι μαγειρέματος που δίνονται στους πίνακες είναι τιμές αναφοράς. Εφόσον χρειάζεται μπορείτε να συνεχίσετε με το μαγείρεμα του κρέατος.

Πίνακας ψησίματος βοδινό

Είδος κρέατος	⌚ [Λεπτά]	🌡️* [°C]	🕒 [Λεπτά]	🌡️←															
Φιλετάκια 3-4 cm ύψος	1 ανά πλευρά 1-2 ανά πλευρά 2 ανά πλευρά	45-50 55-60 65	45-60 65-80 95-110	<table border="1"><tr><td>□</td><td>□</td><td>■</td><td>□</td><td>□</td></tr><tr><td>□</td><td>□</td><td>□</td><td>■</td><td>□</td></tr><tr><td>□</td><td>□</td><td>□</td><td>□</td><td>■</td></tr></table>	□	□	■	□	□	□	□	□	■	□	□	□	□	□	■
□	□	■	□	□															
□	□	□	■	□															
□	□	□	□	■															
Μπριζόλα περ. 170 g	1 ανά πλευρά 2 ανά πλευρά 2 ανά πλευρά	45-50 55-60 65	45-60 65-80 95-110	<table border="1"><tr><td>□</td><td>□</td><td>■</td><td>□</td><td>□</td></tr><tr><td>□</td><td>□</td><td>□</td><td>■</td><td>□</td></tr><tr><td>□</td><td>□</td><td>□</td><td>□</td><td>■</td></tr></table>	□	□	■	□	□	□	□	□	■	□	□	□	□	□	■
□	□	■	□	□															
□	□	□	■	□															
□	□	□	□	■															
Μπριζόλα από κινότο περ. 200 g	1 ανά πλευρά 1-2 ανά πλευρά 2 ανά πλευρά	45-50 55-60 65	35-45 45-60 95-110	<table border="1"><tr><td>□</td><td>□</td><td>■</td><td>□</td><td>□</td></tr><tr><td>□</td><td>□</td><td>□</td><td>■</td><td>□</td></tr><tr><td>□</td><td>□</td><td>□</td><td>□</td><td>■</td></tr></table>	□	□	■	□	□	□	□	□	■	□	□	□	□	□	■
□	□	■	□	□															
□	□	□	■	□															
□	□	□	□	■															

* 45-50°C αγγλικό, 55-60°C μέτριο, 65°C καλοψημένο

⌚ Χρόνος τσιγαρίσματος, 🌡️ Θερμοκρασία πυρήνα, 🕒 Χρόνος μαγειρέματος, 🌡️← Ρύθμιση θερμοκρασίας

Πίνακας ψησίματος μοσχάρι

Είδος κρέατος	⌚ [Λεπτά]	🌡️* [°C]	🕒 [Λεπτά]	🌡️←															
Φιλετάκια 3-4 cm ύψος	1 ανά πλευρά 2 ανά πλευρά 2 ανά πλευρά	45-50 55-60 65	40-55 60-75 90-105	<table border="1"><tr><td>□</td><td>□</td><td>■</td><td>□</td><td>□</td></tr><tr><td>□</td><td>□</td><td>□</td><td>■</td><td>□</td></tr><tr><td>□</td><td>□</td><td>□</td><td>□</td><td>■</td></tr></table>	□	□	■	□	□	□	□	□	■	□	□	□	□	□	■
□	□	■	□	□															
□	□	□	■	□															
□	□	□	□	■															
Μπριζόλα περίπου 160 g 2 cm ύψος	1 ανά πλευρά 2 ανά πλευρά 2 ανά πλευρά	45-50 55-60 65	15-30 30-45 65-80	<table border="1"><tr><td>□</td><td>□</td><td>■</td><td>□</td><td>□</td></tr><tr><td>□</td><td>□</td><td>□</td><td>■</td><td>□</td></tr><tr><td>□</td><td>□</td><td>□</td><td>□</td><td>■</td></tr></table>	□	□	■	□	□	□	□	□	■	□	□	□	□	□	■
□	□	■	□	□															
□	□	□	■	□															
□	□	□	□	■															

* 45-50°C αγγλικό, 55-60°C μέτριο, 65°C καλοψημένο

⌚ Χρόνος τσιγαρίσματος, 🌡️ Θερμοκρασία πυρήνα, 🕒 Χρόνος μαγειρέματος, 🌡️← Ρύθμιση θερμοκρασίας

Μαγείρεμα σε χαμηλή θερμοκρασία

Πίνακας ψησίματος χοιρινό

Είδος κρέατος	⌚ [λεπτά]	🌡️* [°C]	🕒 [λεπτά]	🌡️←
Φιλέτο περίπου 550 γρ.	6–8 συνολικά	65	90–110	<input type="checkbox"/> <input type="checkbox"/> <input type="checkbox"/> <input type="checkbox"/> <input checked="" type="checkbox"/>
Φιλετάκια περίπου 4 εκ. ύψος	2 ανά πλευρά	65	85–100	<input type="checkbox"/> <input type="checkbox"/> <input type="checkbox"/> <input type="checkbox"/> <input checked="" type="checkbox"/>

* 65°C καλοψημένο

⌚ Χρόνος τσιγαρίσματος, 🌡️ Θερμοκρασία πυρήνα, 🕒 Χρόνος μαγειρέματος, 🌡️← Ρύθμιση θερμοκρασίας

Πίνακας ψησίματος αρνί

Είδος κρέατος	⌚ [λεπτά]	🌡️* [°C]	🕒 [λεπτά]	🌡️←
Καρέ αρνιού περ. 170 γρ.	2–4	60	45–60	<input type="checkbox"/> <input type="checkbox"/> <input type="checkbox"/> <input checked="" type="checkbox"/> <input type="checkbox"/>
	2–4	65	85–100	<input type="checkbox"/> <input type="checkbox"/> <input type="checkbox"/> <input type="checkbox"/> <input checked="" type="checkbox"/>
Καρέ αρνιού περ. 400 γρ.	2–4	60	45–60	<input type="checkbox"/> <input type="checkbox"/> <input type="checkbox"/> <input checked="" type="checkbox"/> <input type="checkbox"/>
	2–4	65	85–100	<input type="checkbox"/> <input type="checkbox"/> <input type="checkbox"/> <input type="checkbox"/> <input checked="" type="checkbox"/>
Αρνί πλάτη ενεργοποιήθηκε περίπου 600 γρ.	2 ανά πλευρά	60	45–60	<input type="checkbox"/> <input type="checkbox"/> <input type="checkbox"/> <input checked="" type="checkbox"/> <input type="checkbox"/>
	2 ανά πλευρά	65	95–110	<input type="checkbox"/> <input type="checkbox"/> <input type="checkbox"/> <input type="checkbox"/> <input checked="" type="checkbox"/>

* 60°C μέτριο, 65°C καλοψημένο

⌚ Χρόνος τσιγαρίσματος, 🌡️ Θερμοκρασία πυρήνα, 🕒 Χρόνος μαγειρέματος, 🌡️← Ρύθμιση θερμοκρασίας

Μαγείρεμα σε χαμηλή θερμοκρασία

Πίνακας ψησίματος κунήγι

Είδος κρέατος	⌚ [λεπτά]	🌡️* [°C]	🕒 [λεπτά]	🌡️←
Ελάφι φιλετάκια 3-4 εκ. ύψος	2 ανά πλευρά 2 ανά πλευρά	60 65	65-80 95-110	<input type="checkbox"/> <input type="checkbox"/> <input type="checkbox"/> <input type="checkbox"/> <input checked="" type="checkbox"/>
Ζαρκάδι πλάτη ενεργοποιήθηκε περίπου 800 γρ.	2 ανά πλευρά 2 ανά πλευρά	60 65	55-70 95-110	<input type="checkbox"/> <input type="checkbox"/> <input type="checkbox"/> <input type="checkbox"/> <input checked="" type="checkbox"/>

* 60°C μέτριο, 65°C καλοψημένο



⌚ Χρόνος τσιγαρίσματος, 🌡️ Θερμοκρασία πυρήνα, 🕒 Χρόνος μαγειρέματος, 🌡️← Ρύθμιση θερμοκρασίας

Πίνακας ψησίματος ψάρια

Είδος ψαριού	⌚ [λεπτά]	🌡️ [°C]	🕒 [λεπτά]	🌡️←
Σολομός 400 γρ.	2 στην πλευρά της πέτσας	52	45-60	<input type="checkbox"/> <input type="checkbox"/> <input type="checkbox"/> <input type="checkbox"/> <input checked="" type="checkbox"/>
Πέστροφα (ολόκληρη) περ. 350 γρ.	2 ανά πλευρά	52	15-30	<input type="checkbox"/> <input type="checkbox"/> <input type="checkbox"/> <input type="checkbox"/> <input checked="" type="checkbox"/>
Μπακαλιάρος 200 γρ.	χωρίς τσιγάρισμα	52	75-90	<input type="checkbox"/> <input type="checkbox"/> <input type="checkbox"/> <input type="checkbox"/> <input checked="" type="checkbox"/>
Τσιπούρα (ολόκληρη) περ. 480-500 γρ.	2 ανά πλευρά	52	25-40	<input type="checkbox"/> <input type="checkbox"/> <input type="checkbox"/> <input type="checkbox"/> <input checked="" type="checkbox"/>
Λαβράκι (ολόκληρο) περ. 480-500 γρ.	2 ανά πλευρά	52	20-35	<input type="checkbox"/> <input type="checkbox"/> <input type="checkbox"/> <input type="checkbox"/> <input checked="" type="checkbox"/>

⌚ Χρόνος τσιγαρίσματος, 🌡️ Θερμοκρασία πυρήνα, 🕒 Χρόνος μαγειρέματος, 🌡️← Ρύθμιση θερμοκρασίας

Άλλες δυνατότητες χρήσης

Τρόφιμα	Πιατικά/ σκεύη	Πιατικά/ σκεύη σκε- πασμένα			 [ώρα:λε- πτά]
Απόψυξη μούρων	μπολ / πιάτο	όχι	■ □ □ □ □		12:50
Διάλυση ζελατίνας	μπολ	όχι	□ □ □ □ ■		12:15
Φούσκωμα ζύμης	μπολ	ναι, με πιάτο		■ □ □ □ □	12:30
Παρασκευή γιαουρτιού	βάζα γιαουρτιού με καπάκι	-		□ ■ □ □ □	5:00
Ολοκλήρωση χυλώματος ρυζόγαλου	κατσαρόλα	ναι, με καπάκι	□ □ □ □ ■		12:40
Λιώσιμο σοκολάτας	μπολ	όχι	□ □ □ □ ■		12:20
Απόψυξη κατε- ψυγμένων λαχα- νικών	μπολ	όχι	□ □ ■ □ □		1:00

 Ρύθμιση θερμοκρασίας /  Ρύθμιση θερμοκρασίας /  Διάρκεια

Η δικτύωση επιτρέπει τον αυτόματο έλεγχο του θαλάμου σε σχέση με την κατάσταση λειτουργίας μια άλλης εντοιχιζόμενης συσκευής Miele.

Παράδειγμα:

Ο θάλαμος θερμαίνει τα σκεύη όσο πρέπει πριν ή μετά από μια διαδικασία χειρισμού της δικτυωμένης εντοιχιζόμενης συσκευής.

Προϋποθέσεις:

Για τη δικτύωση του θαλάμου με άλλες εντοιχιζόμενες συσκευές πρέπει να πληρούνται οι παρακάτω όροι:

- Η θάλαμος σας έχει συνδεθεί με το οικιακό δίκτυο WLAN μέσω του Miele@home.
- Η άλλη εντοιχιζόμενη συσκευή έχει συνδεθεί με το οικιακό δίκτυο WLAN μέσω του Miele@home.

Διεξαγωγή της δικτύωσης

Η δικτύωση διεξάγεται μέσω της εφαρμογής Miele@mobile.



Περισσότερες πληροφορίες για τη λειτουργία θα βρείτε στο κεφάλαιο «Αρχική λειτουργία», ενότητα «Δημιουργία Miele@home» και στην εφαρμογή Miele@mobile.

Ο χειρισμός μέσω των πλήκτρων αφής έχει προτεραιότητα απέναντι στον χειρισμό μέσω εφαρμογής.

Λειτουργία Sabbat

Για να τηρηθούν θρησκευτικοί κανόνες, ο θερμοθάλαμος μπορεί να προγραμματιστεί για το χρονικό διάστημα του εβραϊκού Σαββάτου. Ο θάλαμος απενεργοποιείται αυτόματα μετά από περ. 72 ώρες και αποκαθίσταται και πάλι η κανονική λειτουργία. Σε περίπτωση ενεργοποιημένης λειτουργίας είναι απενεργοποιημένη η ρύθμιση της διάρκειας και πρέπει να αγγίζετε τα πλήκτρα αφής περισσότερο από το κανονικό.

Ενεργοποίηση λειτουργίας Sabbat

- Απενεργοποιήστε ενδεχομένως τον θάλαμο.
- Κρατήστε πατημένο το πλήκτρο αφής .
- Αγγίξτε ταυτόχρονα το πλήκτρο αφής .

Ανάβουν οι ενδείξεις **1 h**, **2 h**, **3 h** και **4 h**.

- Ρυθμίστε τον επιθυμητό τρόπο λειτουργίας και την επιθυμητή θερμοκρασία.

Απενεργοποίηση λειτουργίας Sabbat

Μπορείτε να απενεργοποιήσετε τη λειτουργία Sabbat πριν από την παρέλευση του χρόνου.

- Κρατήστε πατημένο το πλήκτρο αφής .

Όλες οι ενδείξεις σβήνουν.

Ο θερμοθάλαμος βρίσκεται και πάλι σε κανονική λειτουργία.

 Ζημιές λόγω της εισερχόμενης υγρασίας.

Ο ατμός μιας συσκευής ατμοκαθαρισμού μπορεί να εισχωρήσει σε ηλεκτρικά μέρη της συσκευής και να προκαλέσει βραχυκύκλωμα.

Μη χρησιμοποιείτε σε καμιά περίπτωση συσκευές ατμοκαθαρισμού για τον καθαρισμό της συσκευής.

Το χρώμα των επιφανειών μπορεί να αλλοιωθεί, αν έρθουν σε επαφή με ακατάλληλα καθαριστικά. Οι επιφάνειες είναι ευαίσθητες στις γρατζουνιές. Στις γυάλινες επιφάνειες οι γρατζουνιές κάτω από ορισμένες συνθήκες μπορεί να οδηγήσουν σε ρωγμές.

Αφαιρείτε τα υπολείμματα των καθαριστικών αμέσως.

Μην χρησιμοποιείτε δυνατά ή σκληρά καθαριστικά.

 Κίνδυνος εγκαύματος λόγω του καυτού εσωτερικού.

Το εσωτερικό του θαλάμου είναι καυτό μετά τη λειτουργία.

Αφήνετε τον θερμοθάλαμο να κρυώσει πριν από οποιονδήποτε καθαρισμό.

- Καθαρίζετε και στεγνώνετε τον θερμοθάλαμο και τα εξαρτήματα μετά από κάθε χρήση.

Ακατάλληλα καθαριστικά

Για να μην πάθουν ζημιά οι επιφάνειες, αποφεύγετε κατά τον καθαρισμό:

- καθαριστικά που περιέχουν σόδα, αλκάλια, αμμωνία, οξέα ή χλώριο
- απορρυπαντικά που διαλύουν τα άλατα
- δυνατά καθαριστικά, π.χ. σε σκόνη ή γαλάκτωμα και καθαριστικά που περιέχουν κόκκους
- καθαριστικά που περιέχουν χημικούς διαλύτες
- καθαριστικό ανοξειδωτων επιφανειών
- καθαριστικά κεραμικών εστιών
- απορρυπαντικά πλυντηρίων πιάτων
- καθαριστικά για φούρνους ή σπρέι
- καθαριστικά για τζάμια
- σκληρές βούρτσες και σφουγγάρια, π.χ. σφουγγάρια για κατσαρόλες
- κοφτερές μεταλλικές ξύστρες

Καθαρισμός και περιποίηση

Καθαρισμός πρόσοψης θαλάμου και εσωτερικού χώρου

 Ανωμαλία στη λειτουργία εξαιτίας λερωμένων και/ή καλυμμένων πλήκτρων αφής.

Τα πλήκτρα αφής δεν αντιδρούν ή αντιδρούν παραπλανητικά, και πολλές φορές οδηγούν ακόμη και σε αυτόματη διακοπή λειτουργίας της συσκευής.

Διατηρείτε καθαρά τα πλήκτρα αφής και τις ενδείξεις.

Μην τοποθετείτε αντικείμενα στα πλήκτρα αφής και στις ενδείξεις.

- Απομακρύνετε τη βρωμιά με ζεστό νερό, υγρό πλύσης πιάτων στο χέρι και ένα καθαρό απορροφητικό πανί ή ένα καθαρό, υγρό πανί από μικροΐνα.
- Ξεβγάζετε με καθαρό νερό.
- Στεγνώνετε τις επιφάνειες στη συνέχεια με ένα μαλακό πανί.

Καθαρισμός αντιολισθητικής στρώσης

 Ζημιές εξαιτίας ακατάλληλου καθαρισμού.

Το αντιολισθητικό στρώμα καταστρέφεται εάν καθαριστεί σε πλυντήριο πιάτων ή ρούχων.

Καθαρίζετε το αντιολισθητικό στρώμα αποκλειστικά στο χέρι.

 Ζημιές εξαιτίας ακατάλληλου στεγνώματος.

Το αντιολισθητικό στρώμα καταστρέφεται εάν το στεγνώσετε σε φούρνο.

Μην στεγνώνετε ποτέ το αντιολισθητικό στρώμα στο φούρνο.

- Βγάζετε από τη συσκευή το αντιολισθητικό στρώμα.
- Καθαρίζετε το αντιολισθητικό στρώμα με ζεστό νερό και ένα ήπιο υγρό πιάτων.
- Στη συνέχεια στεγνώνετε το αντιολισθητικό στρώμα με ένα πανί.
- Αφήνετε την αντιολισθητική στρώση πρώτα να στεγνώσει τελείως, πριν την τοποθετήσετε πάλι στο συρτάρι.



Τι πρέπει να κάνετε, όταν...

Τις περισσότερες απλές βλάβες ή ανωμαλίες που μπορεί να παρουσιαστούν κατά την καθημερινή χρήση, μπορείτε να τις αντιμετωπίσετε μόνοι σας. Σε πολλές περιπτώσεις εξοικονομείτε χρόνο και χρήμα, επειδή δεν χρειάζεται να καλέσετε το Miele Service.

Οι επόμενοι πίνακες μπορεί να σας βοηθήσουν να εντοπίσετε την αιτία μιας βλάβης ή ανωμαλίας και να την αποκαταστήσετε.

Πρόβλημα	Αιτία και διόρθωση
Ο θάλαμος δεν θερμαίνεται.	Το φινιρίσμα δεν έχει τοποθετηθεί σωστά στην πρίζα. ■ Τοποθετείτε το φινιρίσμα στην πρίζα.
	Η ασφάλεια στον ηλεκτρικό πίνακα έχει πέσει. ■ Ενεργοποιείτε την ασφάλεια (για την ελάχιστη ισχύ ασφάλειας βλέπε πινακίδα τύπου). Σε περίπτωση που και πάλι δεν μπορείτε να θέσετε σε λειτουργία τη συσκευή, αφού ξαναενεργοποιήσετε ή ξαναβιδώσετε την ασφάλεια ή τον διακόπτη-FI, ζητήστε τη βοήθεια ενός ηλεκτρολόγου ή επικοινωνήστε με το Miele Service.
Θόρυβοι κατά τη διάρκεια της λειτουργίας	Ο θόρυβος προέρχεται από την τουρμπίνα, η οποία φροντίζει να διανέμεται ομοιόμορφα η θερμότητα. Αυτό δεν είναι βλάβη.
Το φαγητό δεν είναι αρκετά ζεστό.	Ο τρόπος λειτουργίας $\underline{\text{SS}}$ διατήρηση ζεστού φαγητού δεν έχει ρυθμιστεί. ■ Ρυθμίζετε τον σωστό τρόπο λειτουργίας.
	Η ρυθμισμένη θερμοκρασία είναι πολύ χαμηλή. ■ Ρυθμίζετε μία πιο υψηλή θερμοκρασία.
	Τα ανοίγματα εξαερισμού εμποδίζονται. ■ Φροντίζετε, ώστε ο αέρας να μπορεί να κυκλοφορεί.
Το φαγητό είναι πολύ καυτό.	Ο τρόπος λειτουργίας $\underline{\text{SS}}$ διατήρηση ζεστού φαγητού δεν έχει ρυθμιστεί. ■ Ρυθμίζετε τον σωστό τρόπο λειτουργίας.
	Η ρυθμισμένη θερμοκρασία είναι πολύ υψηλή. ■ Ρυθμίζετε μία πιο χαμηλή θερμοκρασία.

Τι πρέπει να κάνετε, όταν...

Πρόβλημα	Αιτία και διόρθωση
Τα πιατικά δεν είναι αρκετά ζεστά.	Ο τρόπος λειτουργίας  ζέσταμα σκευών σερβιρίσματος / πιατικών δεν έχει ρυθμιστεί. ■ Ρυθμίζετε τον σωστό τρόπο λειτουργίας.
	Η ρυθμισμένη θερμοκρασία είναι πολύ χαμηλή. ■ Ρυθμίζετε μία πιο υψηλή θερμοκρασία.
	Τα ανοίγματα εξαερισμού εμποδίζονται. ■ Φροντίζετε, ώστε ο αέρας να μπορεί να κυκλοφορεί.
	Τα πιατικά δε ζεστάθηκαν για αρκετό χρονικό διάστημα. ■ Υπάρχουν διάφοροι παράγοντες που επηρεάζουν το χρόνο θέρμανσης των πιατικών (βλέπε κεφάλαιο «Ζέσταμα πιατικών»).
Τα πιατικά είναι καυτά.	Ο τρόπος λειτουργίας  ζέσταμα σκευών σερβιρίσματος / πιατικών ή  ζέσταμα φλιτζανιών / ποτηριών δεν έχει ρυθμιστεί. ■ Ρυθμίζετε τον σωστό τρόπο λειτουργίας.
	Η ρυθμισμένη θερμοκρασία είναι πολύ υψηλή. ■ Ρυθμίζετε μία πιο χαμηλή θερμοκρασία.
Ίχνη αποτριβής στην πάνω γωνία της πρόσοψης.	Κατά την τοποθέτησης ή αφαίρεση της συσκευής σχηματίζονται ίχνη αποτριβής πάνω στον θάλαμο. ■ Αφαιρέστε τα ίχνη αποτριβής προσεκτικά με τη σκληρή επιφάνεια ενός κοινού σφουγγαριού πιάτων.

Ανάλογα με το μοντέλο της συσκευής η Miele προσφέρει μια πλούσια γκάμα προϊόντων, όπως πρόσθετα εξαρτήματα και υλικά καθαρισμού και φροντίδας.

Αυτά τα προϊόντα μπορείτε να τα προμηθευτείτε εύκολα και από το ηλεκτρονικό κατάστημα της Miele στη διεύθυνση: www.miele-shop.gr.

Τα προϊόντα αυτά μπορείτε να τα προμηθευτείτε από το τμήμα ανταλλακτικών της Miele (βλέπε στο τέλος αυτών των οδηγιών χρήσης) και από τα καταστήματα πώλησης προϊόντων Miele.

Σχάρα

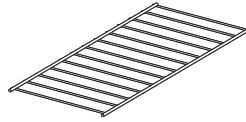

Για να μεγαλώσει η επιφάνεια τοποθέτησης (ESW 7020, ESW 7030, ESW 7120).

Αντιολισθητική επίστρωση

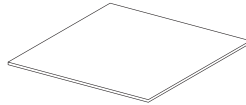

Βοηθάει στη σταθερότητα των φλιτζανιών/πιατικών.

Ράγα κάλυψης

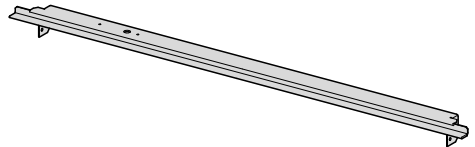

Καλύψτε την περιοχή του περιβλήματος ανάμεσα στον θάλαμο και γύρω από τη συνδυαζόμενη συσκευή.

Πανί καθαρισμού από μικροΐνα

Απομακρύνει δακτυλικά αποτυπώματα και εύκολη βρωμιά.

Service

Επικοινωνία σε περίπτωση βλάβης

Για να επισκευαστούν οι βλάβες στη συσκευή σας, τις οποίες δεν μπορείτε να διορθώσετε μόνοι σας, απευθυνθείτε π.χ. στο κατάστημα από το οποίο αγοράσατε τη συσκευή ή στο Miele Service.

Μπορείτε να επικοινωνήσετε με το Miele Service μέσω διαδικτύου στην παρακάτω ιστοσελίδα www.miele.com/service.

Στην τελευταία σελίδα του παρόντος βιβλίου, θα βρείτε τα τηλέφωνα με τα οποία μπορείτε να επικοινωνήσετε για θέματα Service.

Όταν πρόκειται να καλέσετε το Miele Service, θα χρειαστεί να αναφέρετε τον τύπο και τον αριθμό της παραγωγής (αριθμός παραγωγής/αριθμός κατασκευής SN). Τα δύο αυτά στοιχεία βρίσκονται στην πινακίδα τύπου.

Πινακίδα τύπου

Την πινακίδα τύπου θα βρείτε εδώ:

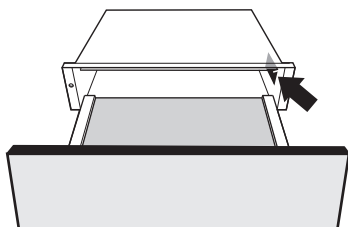

Εγγύηση

Ο χρόνος εγγύησης της συσκευής είναι 2 χρόνια.

Περισσότερες πληροφορίες για τους όρους εγγύησης θα βρείτε στο συνοδευτικό έντυπο εγγύησης.

Υποδείξεις ασφαλείας για τον εντοιχισμό



Ζημιές λόγω λανθασμένης τοποθέτησης.

Λόγω λανθασμένης τοποθέτησης μπορεί να υποστούν ζημιά ο θερμοθάλαμος ή/ και η συνδυαζόμενη συσκευή.

Η τοποθέτηση πρέπει να πραγματοποιείται μόνο από καταρτισμένο ειδικό.

- ▶ Η πρίζα πρέπει μετά τον εντοιχισμό της συσκευής να είναι εύκολα προσβάσιμη.
- ▶ Ο θάλαμος επιτρέπεται να εντοιχίζεται αποκλειστικά σε συνδυασμό με τις συσκευές που αναφέρονται από τη Miele. Σε συνδυασμό με άλλες συσκευές χάνεται η εγγύηση, αφού η εγγύηση για κανονική λειτουργία δεν δίνεται πλέον.
- ▶ Το δάπεδο πάνω στο οποίο εγκαθίστανται ο θάλαμος και η συνδυαζόμενη συσκευή, πρέπει να είναι στέρεο. Η ανθεκτικότητα για τις δύο συσκευές πρέπει να είναι εγγυημένη.
- ▶ Για τον εντοιχισμό της συνδυαζόμενης συσκευής, λάβετε οπωσδήποτε υπόψη τις πληροφορίες από τις αντίστοιχες οδηγίες χρήσης και τοποθέτησης.
- ▶ Κατά την τοποθέτηση του θερμοθαλάμου να λάβετε υπόψη σας τα εξής:
 - Το περιεχόμενο του σκεύους πρέπει να είναι ορατό. Μόνο έτσι δεν θα διατρέχετε κανέναν κίνδυνο εγκαύματος από τυχόν υπερχειλίση καυτού φαγητού.
 - Πρέπει να υπάρχει αρκετός χώρος για να τραβάτε προς τα έξω το συρτάρι του θαλάμου.

Εγκατάσταση

Υποδείξεις για τον εντοιχισμό

Ο θερμοθάλαμος μπορεί να συνδυαστεί με τις εξής εντοιχιζόμενες συσκευές της Miele:

- όλοι οι φούρνοι με πλάτος πρόσοψης 595 mm
- όλοι οι φούρνοι ατμού με πλάτος πρόσοψης 595 mm
- όλες οι καφετέριες με πλάτος πρόσοψης 595 mm
- όλοι οι φούρνοι μικροκυμάτων με πλάτος πρόσοψης 595 mm
- φούρνος Dialog με πλάτος πρόσοψης 595 mm

Η συνδυαζόμενη συσκευή τοποθετείται πάνω στον θάλαμο χωρίς άλλο ενδιάμεσο ράφι.

Ο θάλαμος είναι διαθέσιμος σε 3 διαφορετικά ύψη. Η απαραίτητη κάθε φορά διάσταση εσοχής προκύπτει από τη διάσταση εντοιχισμού του θαλάμου και τη διάσταση εντοιχισμού της συνδυαζόμενης συσκευής.

Διαστάσεις εντοιχισμού ESW 7010, ESW 7110

Όλες οι διαστάσεις δίνονται σε χιλιοστά.

Συνδυαζόμενη συσκευή για εσοχή ύψους 450 mm

Πίσω από την εσοχή εντοιχισμού δεν επιτρέπεται να υπάρχει πίσω τοίχωμα ντουλαπιού.

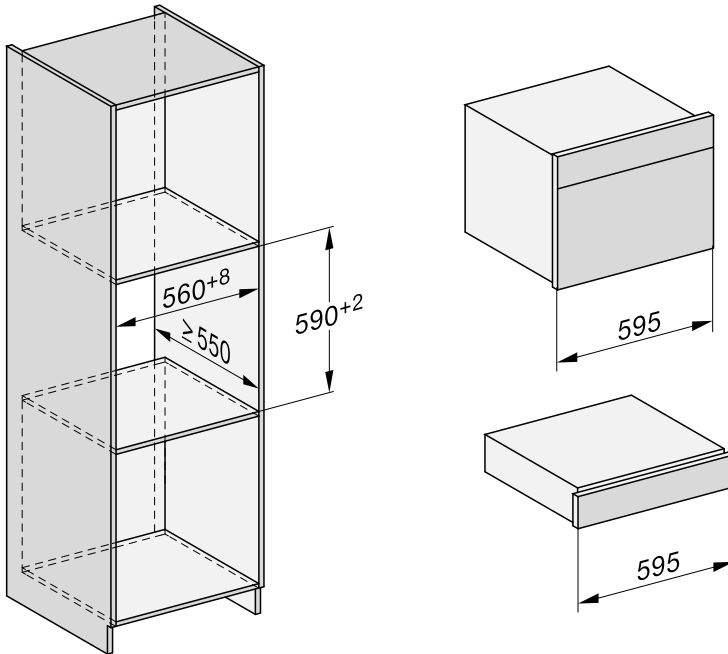

Εγκατάσταση

Συνδυαζόμενη συσκευή για εσοχή ύψους 590 mm

Πίσω από την εσοχή εντοιχισμού δεν επιτρέπεται να υπάρχει πίσω τοίχωμα ντουλαπιού.

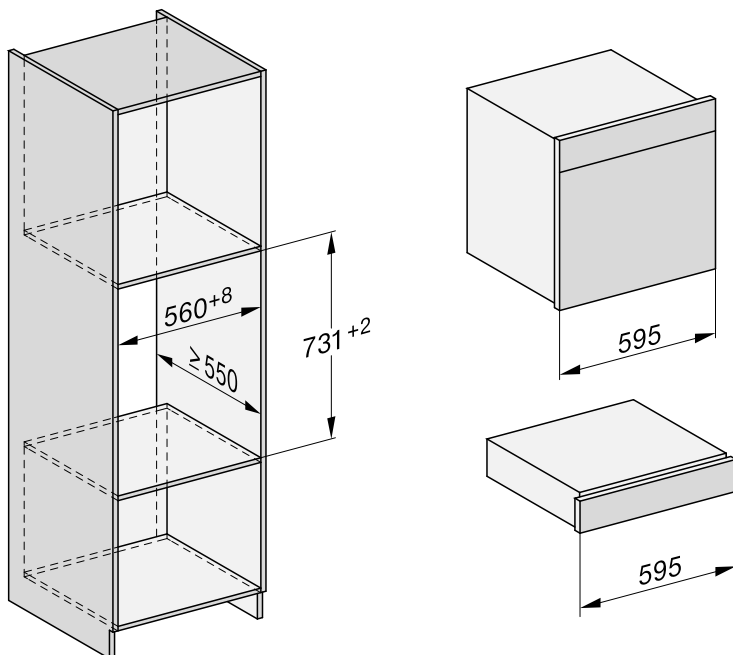

Πλαϊνή όψη

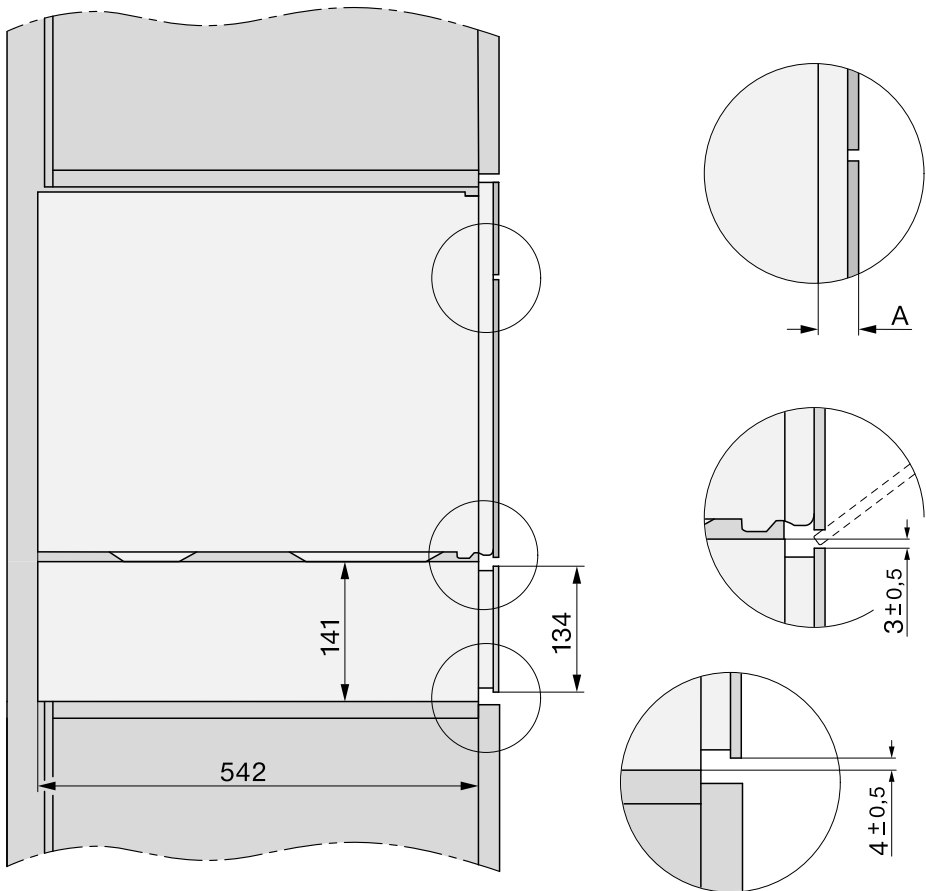

- A** ESW 70x0: 22 mm
ESW 71x0: 23,3 mm

Εγκατάσταση

Συνδέσεις και αερισμός

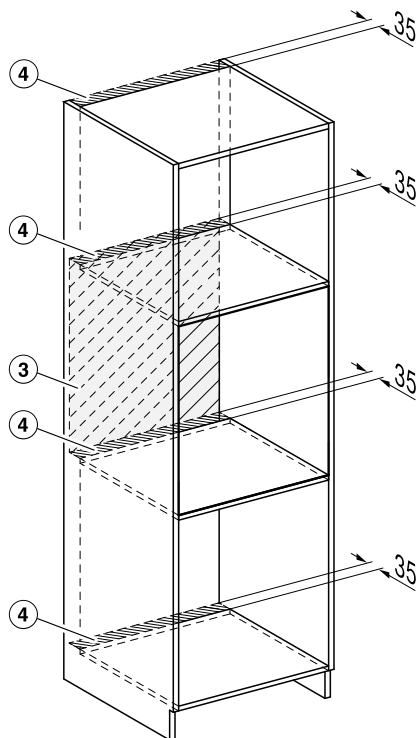
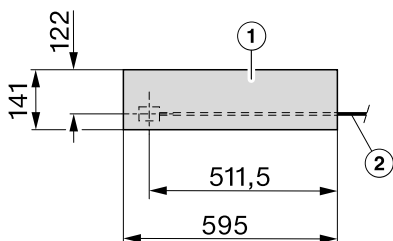

- ① Μπροστινή όψη
- ② Καλώδιο ηλεκτρικής σύνδεσης, $L = 2.000 \text{ mm}$
- ③ Καμία σύνδεση σε αυτήν την περιοχή
- ④ Άνοιγμα αερισμού τουλάχιστον 1.800 mm^2

Διαστάσεις εντοιχισμού ESW 7020, ESW 7120

Όλες οι διαστάσεις δίνονται σε χιλιοστά.

Συνδυαζόμενη συσκευή για εσοχή ύψους 450 mm

Πίσω από την εσοχή εντοιχισμού δεν επιτρέπεται να υπάρχει πίσω τοίχωμα ντουλαπιού.

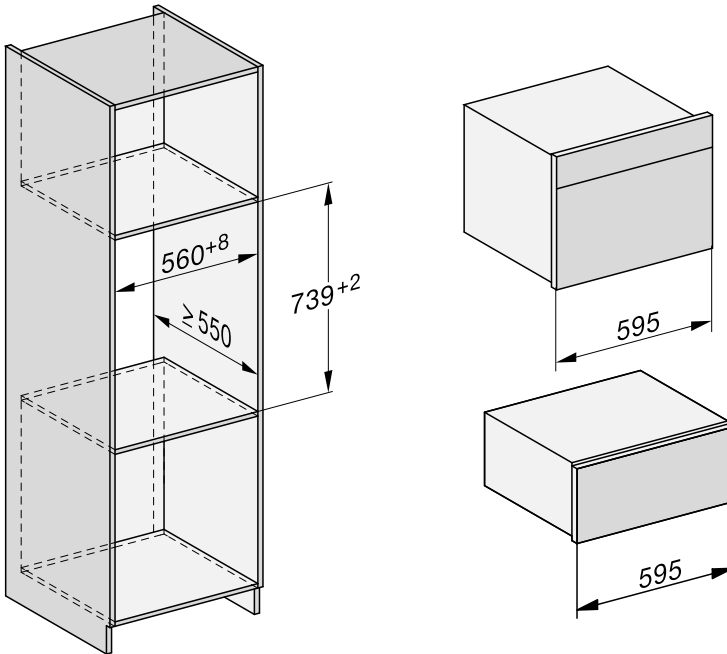

Εγκατάσταση

Συνδυαζόμενη συσκευή για εσοχή ύψους 590 mm

Πίσω από την εσοχή εντοιχισμού δεν επιτρέπεται να υπάρχει πίσω τοίχωμα ντουλαπιού.

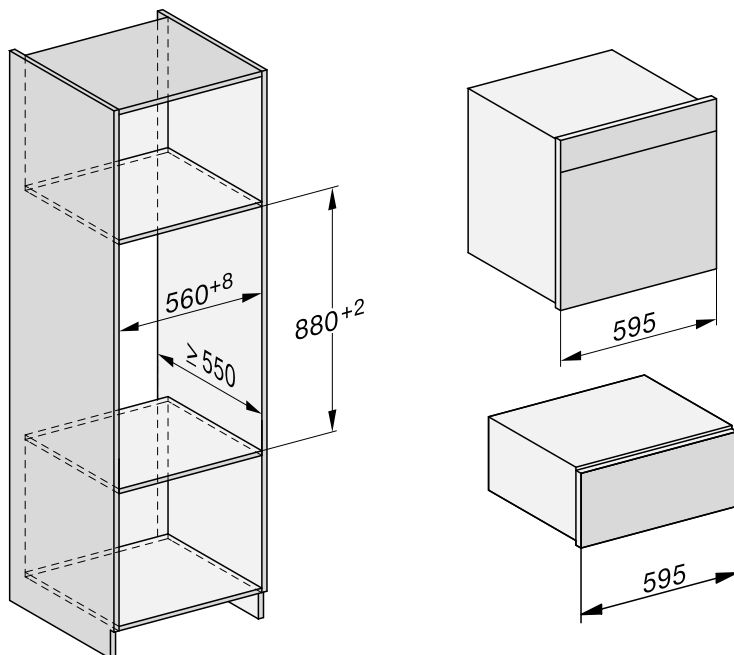

Πλαϊνή όψη

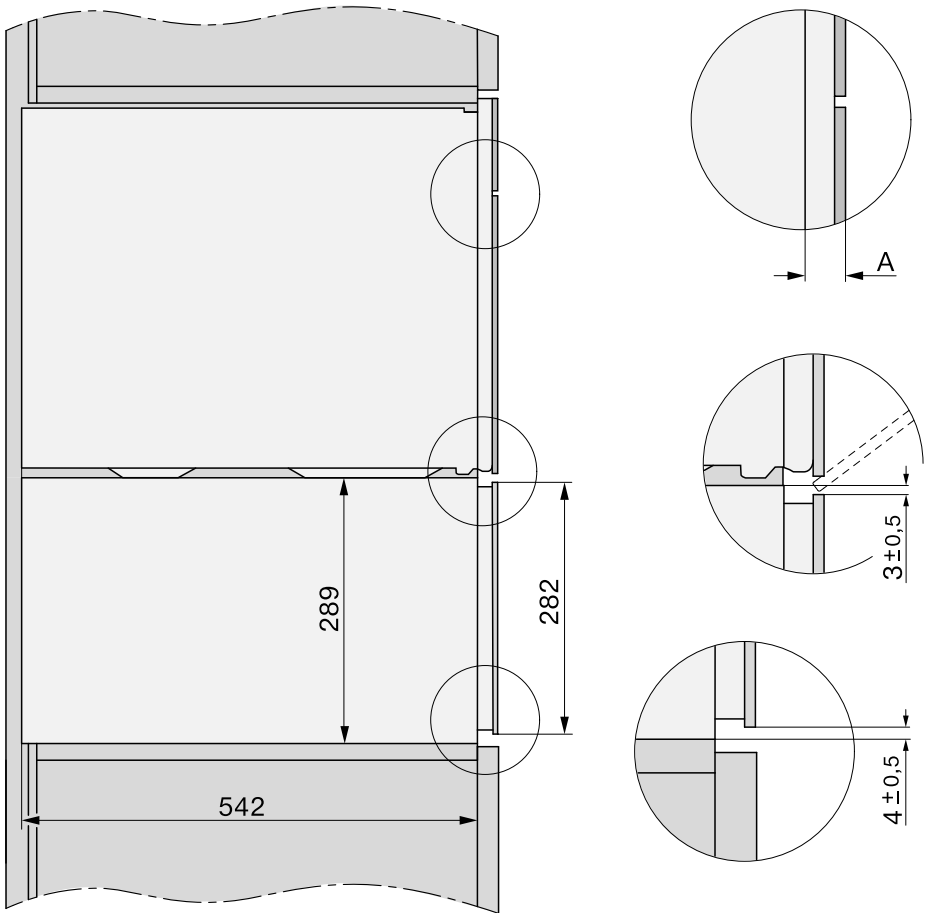

- A** ESW 70x0: 22 mm
ESW 71x0: 23,3 mm

Εγκατάσταση

Συνδέσεις και αερισμός

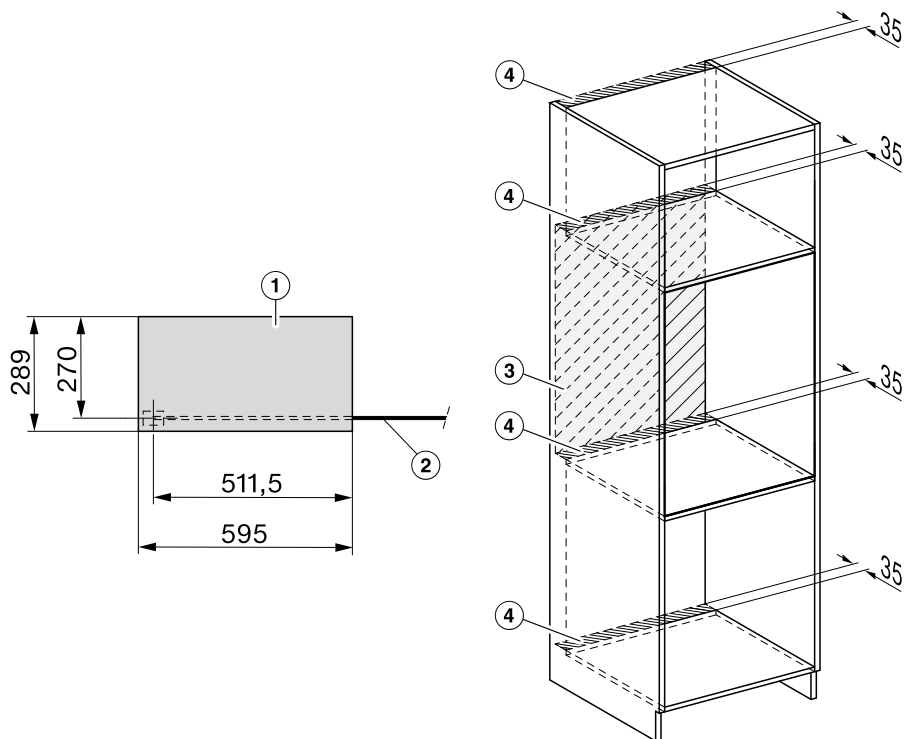

- ① Μπροστινή όψη
- ② Καλώδιο ηλεκτρικής σύνδεσης, L = 2.000 mm
- ③ Καμία σύνδεση σε αυτήν την περιοχή
- ④ Άνοιγμα αερισμού τουλάχιστον 1.800 mm²

Διαστάσεις εντοιχισμού ESW 7030

Όλες οι διαστάσεις δίνονται σε χιλιοστά.

Συνδυαζόμενη συσκευή για εσοχή ύψους 450 mm

Πίσω από την εσοχή εντοιχισμού δεν επιτρέπεται να υπάρχει πίσω τοίχωμα ντουλαπιού.

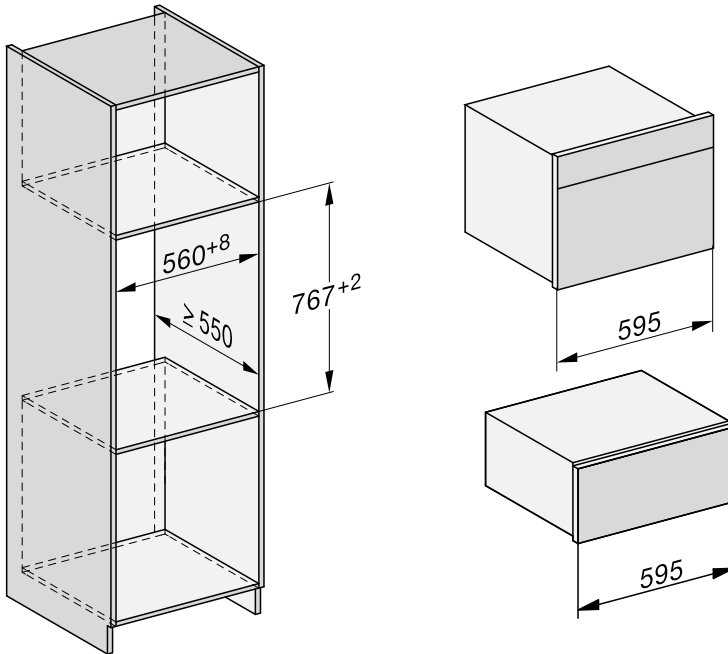

Εγκατάσταση

Συνδυαζόμενη συσκευή για εσοχή ύψους 590 mm

Πίσω από την εσοχή εντοιχισμού δεν επιτρέπεται να υπάρχει πίσω τοίχωμα ντουλαπιού.

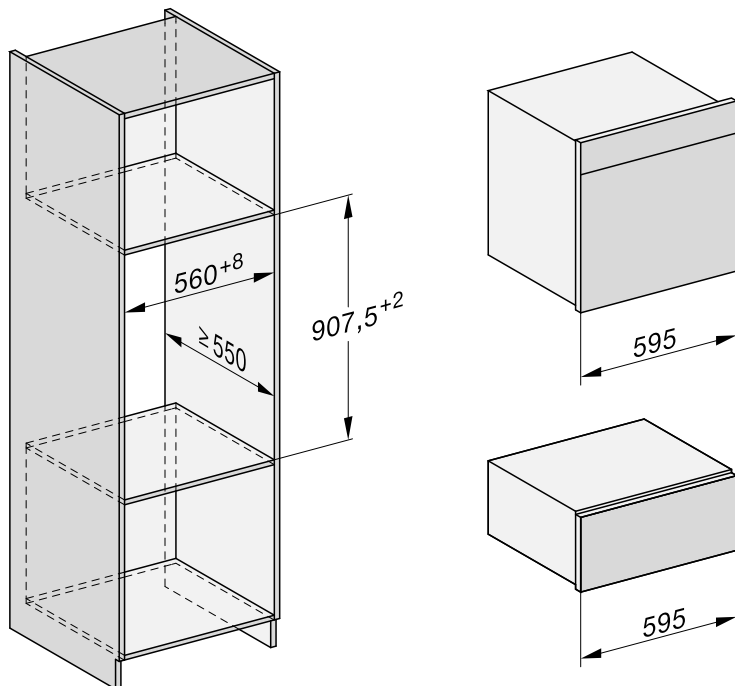

Πλαϊνή όψη

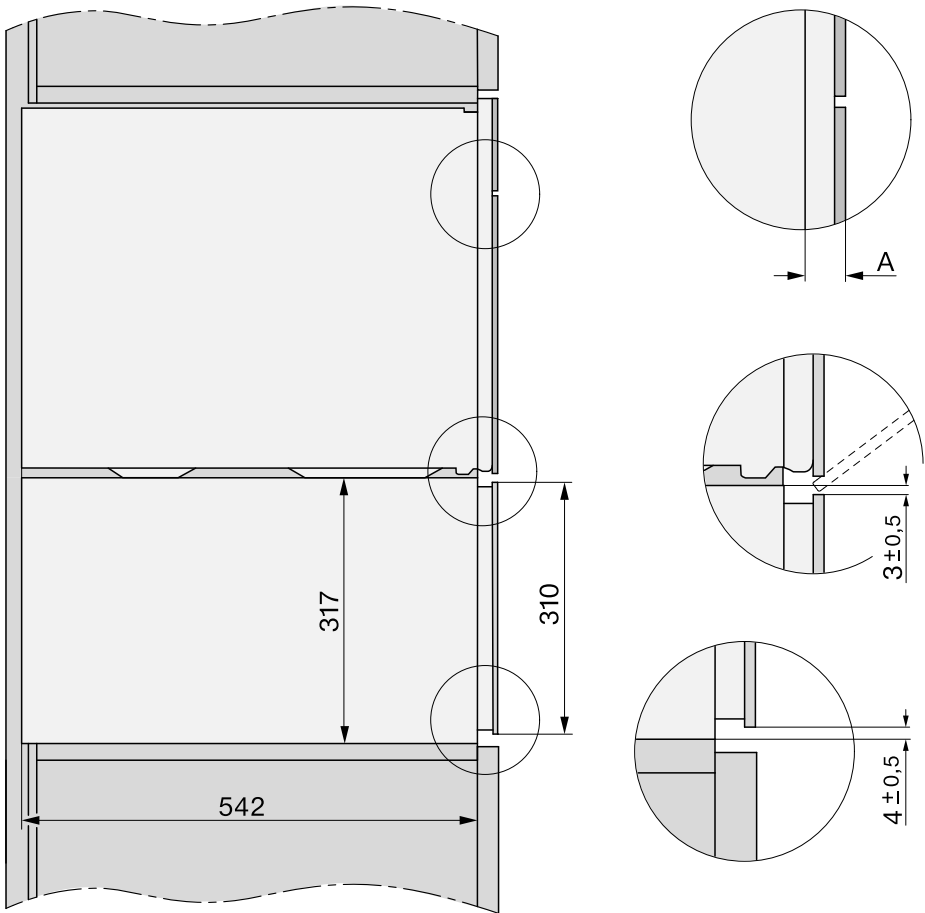

A ESW 7030: 22 mm

Εγκατάσταση

Συνδέσεις και αερισμός

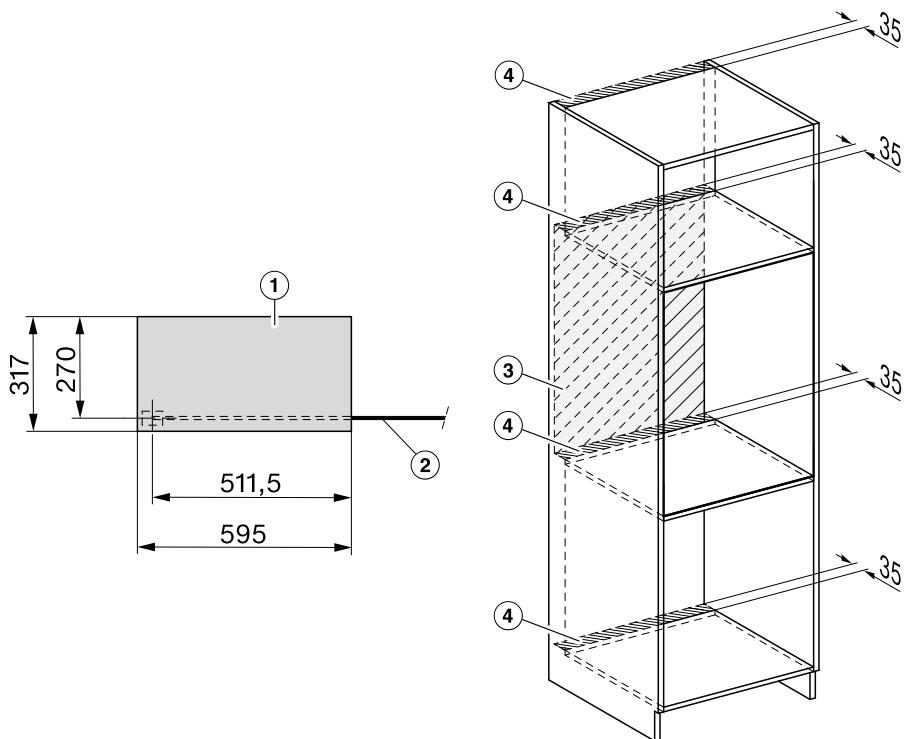

- ① Μπροστινή όψη
- ② Καλώδιο ηλεκτρικής σύνδεσης, L = 2.000 mm
- ③ Καμία σύνδεση σε αυτήν την περιοχή
- ④ Άνοιγμα αερισμού τουλάχιστον 1.800 mm²

Εντοιχισμός

Η επιφάνεια τοποθέτησης του θαλάμου πρέπει να είναι καθαρή και αλφαιασμένη, για να είναι έτσι εγγυημένη η σωστή λειτουργία του.

- Τοποθετήστε τον θάλαμο μέσα στο ντουλάπι εντοιχισμού μέχρι η πρόσοψη του θαλάμου να κλείσει με το ντουλάπι εντοιχισμού, και ευθυγραμμίστε ως προς τις γωνίες του.

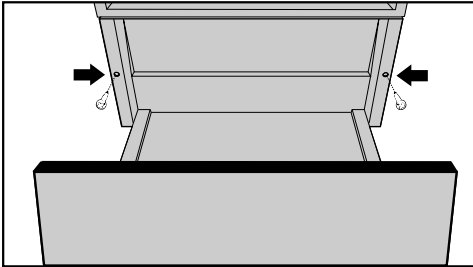

- Ανοίξτε τον θάλαμο και στερεώστε τον με τις 2 συνοδευτικές βίδες στα πλαϊνά τοιχώματα του ντουλαπιού εντοιχισμού.
- Προστατεύστε την πάνω γωνία της πρόσοψης έναντι τριβής μέσω της τοποθέτησης της συνδυαζόμενης συσκευής.
- Ο εντοιχισμός της συνδυαζόμενης συσκευής γίνεται σύμφωνα με τις αντίστοιχες οδηγίες χρήσης και τοποθέτησης της συσκευής.

Εγκατάσταση

Ηλεκτρική σύνδεση

Σας συνιστούμε να συνδέσετε τη συσκευή στο ηλεκτρικό δίκτυο μέσω μιας πρίζας. Με αυτόν τον τρόπο διευκολύνετε το Miele Service. Η πρίζα πρέπει μετά τον εντοιχισμό της συσκευής να είναι εύκολα προσβάσιμη.

 Κίνδυνος τραυματισμού από εργασίες εγκατάστασης και συντήρησης ή επισκευές.

Αν η εγκατάσταση, οι επισκευές και η συντήρηση δεν γίνουν από ειδικευμένους τεχνικούς, μπορεί να δημιουργηθούν σημαντικοί κίνδυνοι για το χειριστή, για τους οποίους καμία ευθύνη δεν φέρει η εταιρεία Miele.

Η εταιρεία Miele δεν ευθύνεται για βλάβες που μπορεί να προκύψουν από έλλειψη ή διακοπή γείωσης κατά την εγκατάσταση (π.χ. ηλεκτροπληξία).

Αν το φις έχει αφαιρεθεί από το ηλεκτρικό καλώδιο ή το καλώδιο δεν έχει φις, τότε η συσκευή πρέπει να συνδεθεί με το ηλεκτρικό ρεύμα από έναν ηλεκτρολόγο.

Αν η πρίζα δεν είναι προσβάσιμη ή αν προβλέπεται μόνιμη σύνδεση θα πρέπει στην εγκατάσταση να υπάρχει σύστημα διαχωρισμού για κάθε πόλο.

Σαν σύστημα διαχωρισμού ισχύουν διακόπτες με άνοιγμα επαφής τουλάχιστον 3 mm. Στο σύστημα αυτό συγκαταλέγονται διακόπτες LS, ασφάλειες και ρελέ. Τα απαιτούμενα στοιχεία σύνδεσης θα τα βρείτε στην πινακίδα τύπου της συσκευής. Αυτά τα στοιχεία πρέπει να συμφωνούν με εκείνα του ηλεκτρικού σας δικτύου.

Μετά τον εντοιχισμό, πρέπει να είναι εγγυημένη η προστασία σε κάθε άγγιγμα μερών της συσκευής, από τα οποία περνάει ηλεκτρικό ρεύμα!

Συνολική ισχύς

βλέπε πινακίδα τύπου

Στοιχεία σύνδεσης

Τα απαιτούμενα στοιχεία σύνδεσης θα τα βρείτε στην πινακίδα τύπου της συσκευής. Αυτά τα στοιχεία πρέπει να συμφωνούν με εκείνα του ηλεκτρικού σας δικτύου.

Διακόπτης προστασίας διαρροών

Για μεγαλύτερη ασφάλεια, το σωματείο VDE (Αυστρία: ÖVE) συνιστά να τοποθετείται στην παροχή ρεύματος της συσκευής ένας διακόπτης προστασίας από διαρροή ρεύματος (FI), με ανοχή διέγερσης 30 mA.

Αποσύνδεση της συσκευής από το ηλεκτρικό δίκτυο

 Κίνδυνος ηλεκτροπληξίας λόγω τάσης δικτύου.

Κατά τις εργασίες επιδιόρθωσης και/ή συντήρησης μπορεί η επανενεργοποίηση της τάσης δικτύου να προκαλέσει ηλεκτροπληξία.

Μετά το διαχωρισμό πρέπει να ασφαλίσετε το δίκτυο έναντι πιθανής επαναλειτουργίας.

Αν θέλετε να διαχωρίσετε το κύκλωμα ρεύματος της συσκευής από το δίκτυο, κάνετε τους εξής χειρισμούς στο δίκτυο διανομής, ανάλογα με την εγκατάσταση:

Βιδωτές ασφάλειες

- Αφαιρείτε εντελώς τις ασφάλειες από τις βιδωτές θήκες.

Αυτόματες βιδωτές ασφάλειες

- Πιέζετε το πλήκτρο ελέγχου (κόκκινο), μέχρι να πεταχτεί προς τα έξω το μεσαίο πλήκτρο (μαύρο).

Ενσωματωμένες αυτόματες ασφάλειες

- (προστατευτικός διακόπτης καλωδίου, τουλάχισ. τύπου B ή C!): Ρυθμίζετε το μοχλό από τη θέση 1 (λειτουργία) στη θέση 0 (διακοπή).

Διακόπτης-FI

- (διακόπτης προστασίας από διαρροή ρεύματος): Ρυθμίζετε τον κεντρικό διακόπτη από τη θέση 1 (λειτουργία) στη θέση 0 (διακοπή) ή πιέζετε το πλήκτρο ελέγχου.

Εγκατάσταση

Αλλαγή του καλωδίου σύνδεσης

Κατά την αλλαγή του καλωδίου σύνδεσης πρέπει να χρησιμοποιηθεί ο τύπος καλωδίου H 05 VV-F με την κατάλληλη διατομή, που διατίθεται από τον κατασκευαστή ή το τμήμα ανταλλακτικών.

Η Miele συνιστά:

Εγκαταστήστε κατάλληλες προστατευτικές διατάξεις (επιτηρητές, σταθεροποιητές τάσης, συστήματα αδιάλειπτης τροφοδότησης ισχύος κ.λπ.) στην εσωτερική ηλεκτρική σας εγκατάσταση, ώστε να προλαμβάνεται η πρόκληση ζημιών ή η εμφάνιση ανωμαλιών στη λειτουργία των συσκευών σας.

Δια της παρούσης η εταιρεία Miele δηλώνει ότι αυτός ο θερμοθάλαμος ανταποκρίνεται στην οδηγία 2014/53/EU.

Το πλήρες κείμενο της Δήλωσης Πιστότητας της Ευρωπαϊκής Ένωσης είναι διαθέσιμο μέσω internet στις διευθύνσεις που ακολουθούν:

- Προϊόντα, λήψη, στη διεύθυνση www.miele.gr
- Service, ζήτηση πληροφοριών, οδηγίες χρήσης, στη διεύθυνση www.miele.gr/domestic/customer-information-385.htm με εισαγωγή της ονομασίας του προϊόντος ή του αριθμού κατασκευής

Ζώνη συχνοτήτων	2,4000 GHz – 2,4835 GHz
-----------------	----------------------------

Μέγιστη ισχύς εκπομπής	< 100 mW
------------------------	----------

ΟΙΚΙΑΚΕΣ ΣΥΣΚΕΥΕΣ

Πλυντήρια-στεγνωτήρια-σιδερωτήρια ρούχων, ηλεκτρικές σκούπες, πλυντήρια πιάτων, ψυγεία, οριζόντιοι καταψύκτες, συντηρητές κρασιών, κουζίνας, εστίες ηλεκτρικές ή αερίου, απορροφητήρες κουζίνας, φούρνοι μικροκυμάτων, φούρνοι ατμού, καφετιέρες.

ΕΠΙΠΛΑ ΚΟΥΖΙΝΑΣ

Συγκροτήματα επίπλων κουζίνας
και όλοι οι τύποι εντοιχιζόμενων ηλεκτρικών συσκευών.

ΕΠΑΓΓΕΛΜΑΤΙΚΕΣ ΣΥΣΚΕΥΕΣ

Επαγγελματική φροντίδα ματισμού: πλυντήρια-στεγνωτήρια-σιδερωτήρια.
Πλυντήρια πιάτων, πλυντήρια ποτηριών, ειδικά πλυντήρια για καθαρισμό
και απολύμανση ιατροτεχνολογικών προϊόντων και σκευών εργαστηρίων.

ΑΘΗΝΑ
ΚΕΝΤΡΙΚΑ ΓΡΑΦΕΙΑ – ΕΚΘΕΣΗ
Λεωφ. Μεσογείων 257
15451 Ν. Ψυχικό

801 222 4444 (αστική χρέωση πανελλαδικά)
210 679 4444 (από κινητό)

Fax: 210 679 4400
e-mail: miele@miele.gr
www.miele.gr

Υποκ/μα Κύπρου:
MIELE GALLERY
Λεωφ. Γρίβα Διγενή 46
1080 Λευκωσία

Τηλ.: (+357) 22 451 999
Service: 8000 2 999 (χωρίς χρέωση)

Fax: (+357) 22 451 909

Miele & Cie. KG
Carl-Miele-Straße 29
33332 Gütersloh
Germany

ESW 7010, ESW 7020, ESW 7030, ESW 7110, ESW 7120