

# Ξ GOBOO

THE NEW YOU

## E - Scooter(x9)

Εγχειρίδιο Οδηγιών

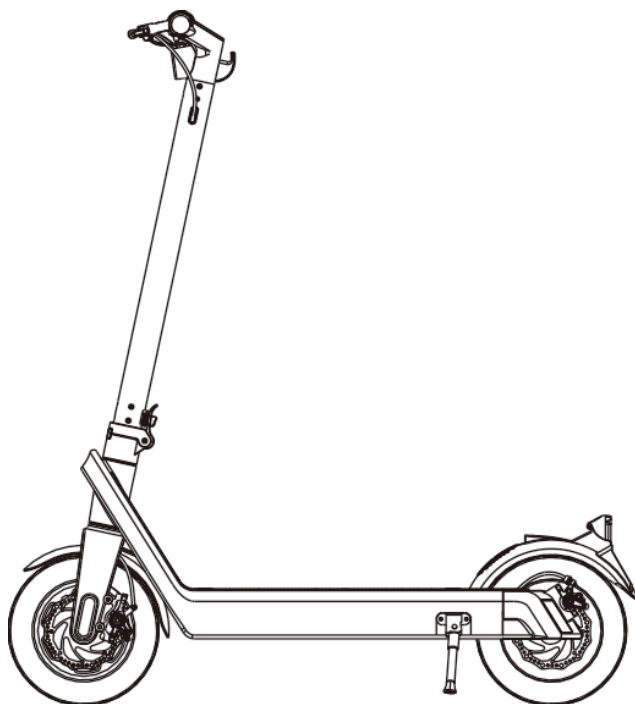

**Για να διασφαλίσετε την ασφαλή χρήση του e-scooter, διαβάστε προσεκτικά το εγχειρίδιο οδηγιών.**

Αυτό το εγχειρίδιο οδηγιών περιέχει σημαντικές πληροφορίες και συμβουλές για την ασφάλεια, διαβάστε το προσεκτικά.

Μην χρησιμοποιείτε το e-scooter πριν το διαβάσετε. Φυλάξτε σωστά το εγχειρίδιο οδηγιών.

## Σχετικά με το εγχειρίδιο

- Συγχαρητήρια για την αγορά του e-scooter.
- Για την ασφαλή οδήγηση του e-scooter, διαβάστε προσεκτικά αυτό το εγχειρίδιο χρήσης πριν από τη χρήση και βεβαιωθείτε ότι μπορείτε να οδηγήσετε το e-scooter. Μάθετε όλες τις προειδοποιήσεις ασφαλείας και τις συμβουλές που αναφέρονται σε αυτό το εγχειρίδιο που θα σας βοηθήσουν να ελέγξετε καλύτερα το e-scooter.

### Συμβουλές:

1. Τα παιδιά κάτω των 14 ετών να συνοδεύονται από ενήλικα.
2. Τα άτομα χωρίς εμπειρία, με μειωμένη ικανότητα , θα πρέπει να μάθουν να οδηγούν με συνοδούς.  
Διαβάστε προσεκτικά αυτό το εγχειρίδιο πριν οδηγήσετε το e-scooter, βεβαιωθείτε ότι μπορείτε να οδηγήσετε σωστά.
3. Απαγορεύεται ο καθαρισμός και η συντήρηση του προϊόντος από παιδιά με ή χωρίς την επίβλεψη γονέα.



**Παρακαλούμε απενεργοποιήστε το e-scooter μετά τη χρήση του για να αποτρέψετε την εκκίνηση του λόγω τυχαίας επαφής με το γκάζι.**

1. Περιεχόμενο συσκευασίας .....	2
2. Παρουσίαση προϊόντος .....	3-4
3. Συναρμολόγηση προϊόντος .....	5-7
4. Οδηγίες ορθής χρήσης.....	8-9
5. Οδηγίες ασφάλειας .....	10-14
6. Οδηγίες για την μπαταρία.....	15-17
7. Παράμετροι .....	18
8. Συντήρηση και αποθήκευση .....	19-20
9. Εγγύηση και service .....	21-23

# Περιεχόμενο συσκευασίας

## 1. Προϊόν

e-scooter\*1

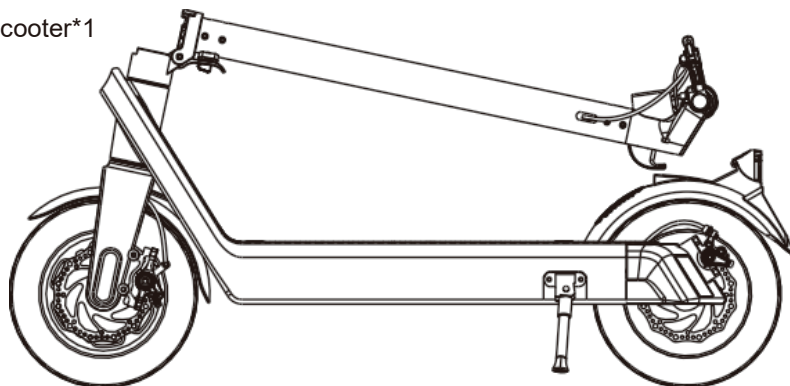

## 2. Αξεσουάρ

Φορτιστής\*1

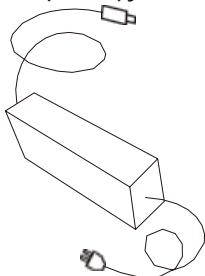

Κλειδί\*1

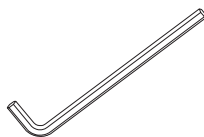

T25

Εγχειρίδιο χρήσης\*1



**\*Εάν λείπει κάτι, επικοινωνήστε εγκαίρως με τον πωλητή!**

## Παρουσίαση προϊόντος

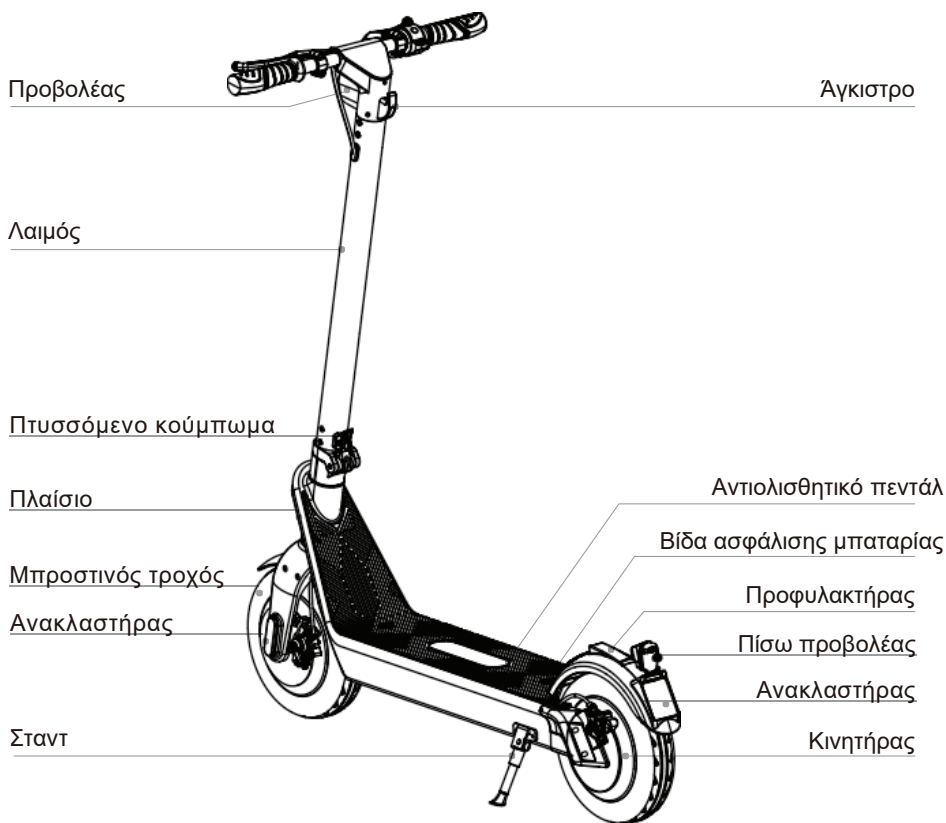
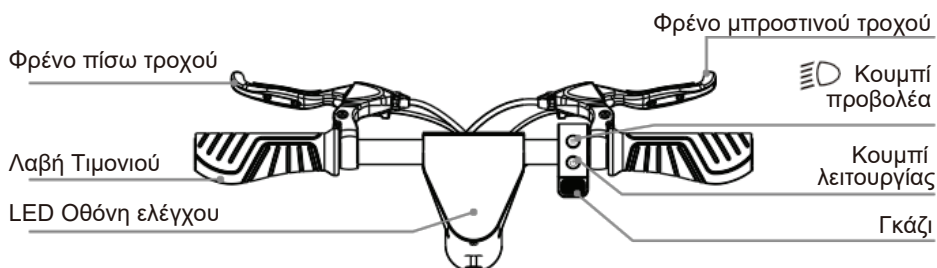

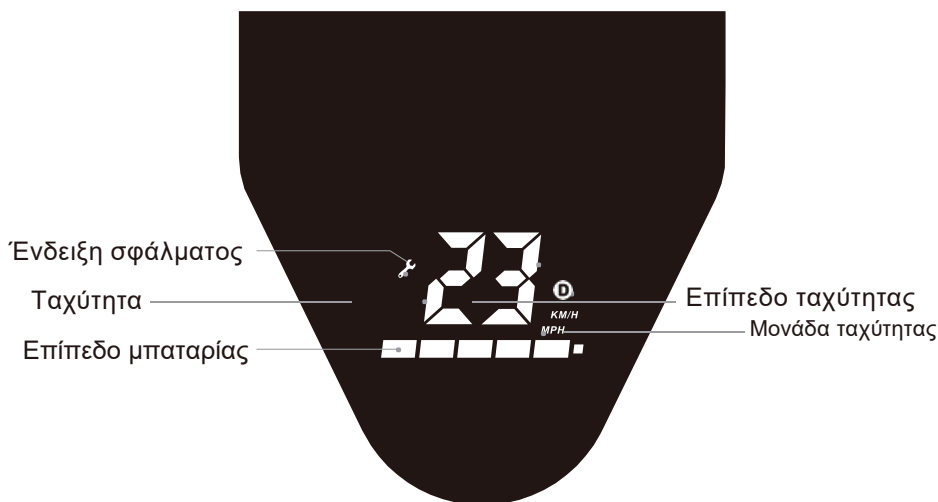

## LED οθόνη ελέγχου

### Οδηγίες

1. **Κουμπί τροφοδοσίας:** Πατήστε παρατεταμένα το κουμπί λειτουργίας για ενεργοποίηση/απενεργοποίηση.

#### 2. Κουμπί λειτουργίας:

**A:** Σύνομο πάτημα του κουμπιού λειτουργίας: Κάντε ποδήλατο με εναλλαγή ταχυτήτων.

**D** Λειτουργία για αρχάριους: ΧΩΡΙΣ ένδειξη ταχυτήτων.

**D** Κανονική λειτουργία: Η ένδειξη ταχυτήτων δείχνει λευκό.

**D** Λειτουργία άθλησης: Η ένδειξη ταχυτήτων δείχνει κόκκινο.

**B:** Πατήστε σύνομα το πλήκτρο λειτουργίας δύο φορές για να ανάψετε/σβήσετε τους προβολείς και τα πίσω φώτα θα ανάψουν ή θα σβήσουν συγχρονισμένα.

3. **Γκάζι:** Πατήστε το κουμπί επιτάχυνσης για εκκίνηση και επιτάχυνση.

4. **Φρένο:** Πατήστε το φρένο στο τιμόνι για να φρενάρετε.

**Σημείωση:** Όταν το φρένο είναι ενεργό, δεν θα μπορείτε να πατήσετε το γκάζι για επιτάχυνση!

# Συναρμολόγηση προϊόντος

## 1. Οδηγίες συναρμολόγησης

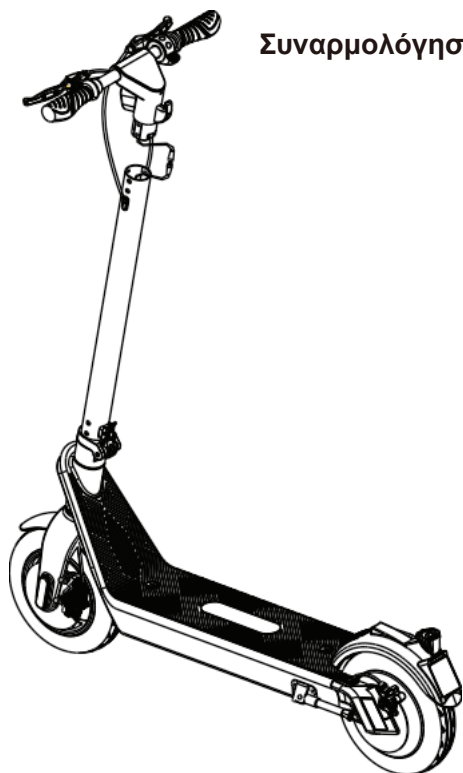

Συναρμολόγηση

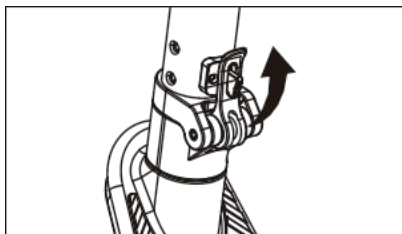

1. Ανασηκώστε το λαιμό και ασφαλίστε το μηχανισμό αναδίπλωσης.

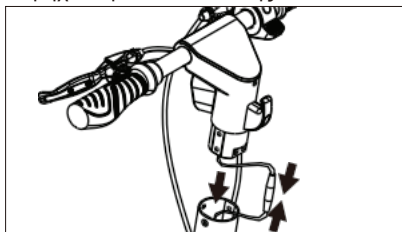

2. Συνδέστε τα δύο καλώδια, το καλώδιο επικοινωνίας μεταξύ rgb οθόνης και ελεγκτή rgb. Ευθυγραμμίστε την εγκοπή και συνδέστε.

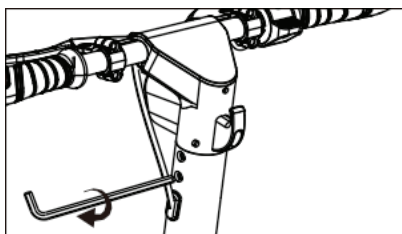

3. Ευθυγραμμίστε το τιμόνι στον στύλο και στερεώστε με τη βίδα που παρέχεται για να το εγκαταστήσετε.

## Αποσυναρμολόγηση

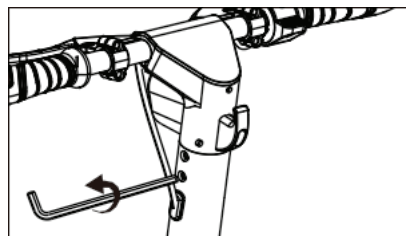

1. Χαλαρώστε τις βίδες που συγκρατούν τη το τιμόνι του e-scooter.

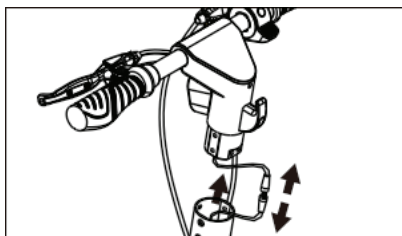

2. Τραβήξτε έξω κεφαλή του e-scooter και αποσυνδέστε τη γραμμή επικοινωνίας μεταξύ της οθόνης και του χειριστηρίου. Η αποσυναρμολόγηση έχει ολοκληρωθεί

## 2. Αναδίπλωση

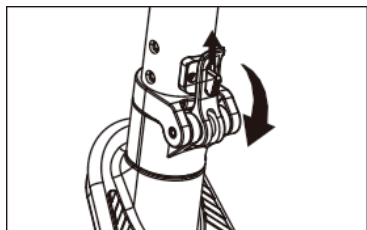
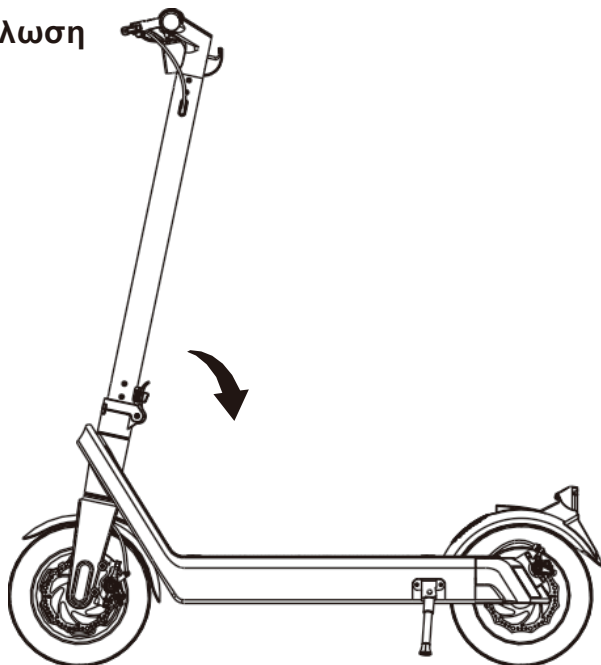

1. Ανασηκώστε τη βαλβίδα ασφαλείας.

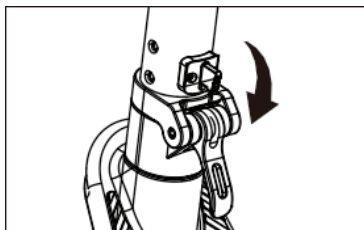

2. Απασφαλίστε το μηχανισμό αναδίπλωσης.

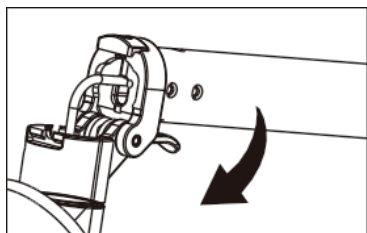

3. Αναδιπλώστε το λαιμό.

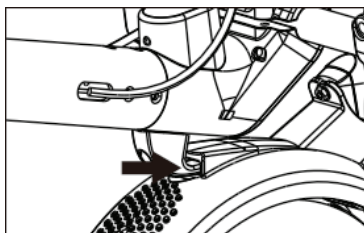

4. Πιέστε απαλά το άγκιστρο στην εσοχή του προφυλακτήρα.

### 3. Αφαίρεση κι εγκατάσταση μπαταρίας.

#### Αφαίρεση μπαταρίας

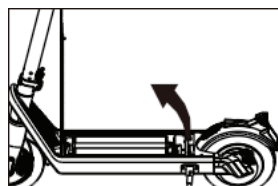
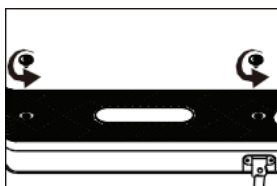
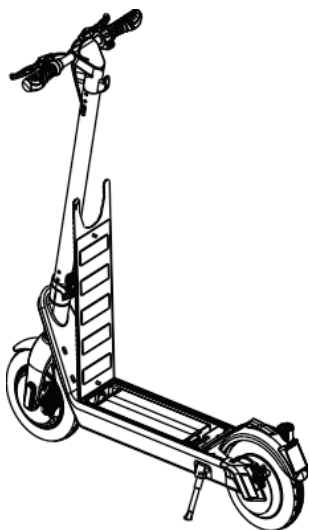

1. Ξεβιδώστε αριστερόστροφα τη βίδα ασφάλισης της μπαταρίας.

2. Ανασηκώστε το πεντάλ από τη βίδα ταχείας απελευθέρωσης στην πίσω πλευρά του τροχού.

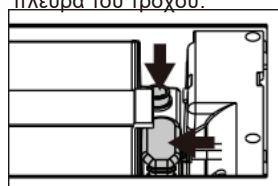
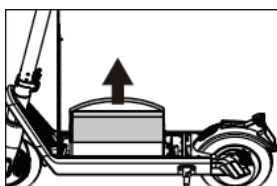

4. Σηκώστε τον ιμάντα της μπαταρίας και αφαιρέστε την μπαταρία.

3. Αποσυνδέστε το βύσμα φόρτισης και το βύσμα τροφοδοσίας.

#### Εγκατάσταση μπαταρίας

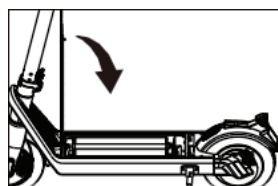
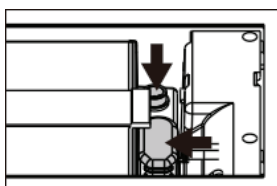
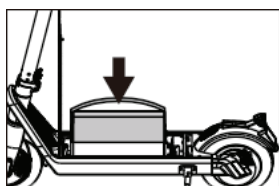

1. Τοποθετήστε την μπαταρία κάθετα στο e-scooter.

2. Συνδέστε το βύσμα φόρτισης και το βύσμα τροφοδοσίας της μπαταρίας.

3. Κατεβάστε το πεντάλ και στερεώστε την άκρη σιλικόνης του πεντάλ.

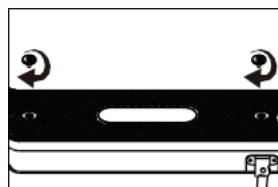
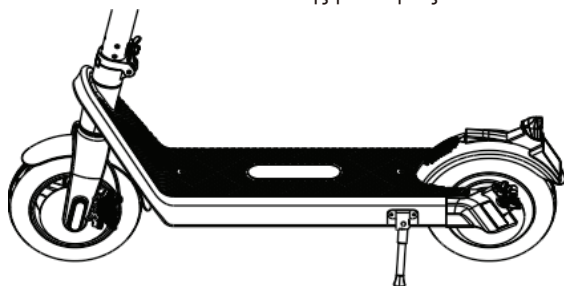

4. Τοποθετήστε τις βίδες και σφίξτε τις δεξιόστροφα.



## Οδηγίες ορθής χρήσης

Το e-scooter δεν είναι μεταφορικό μέσο ούτε αθλητικός εξοπλισμός. Το e-scooter προορίζεται μόνο για οικιακή χρήση από άτομα ηλικίας μεγαλύτερα των 14 ετών και μέγιστο βάρος 100 κιλών. Να χρησιμοποιείτε το e-scooter μόνο σε συνθήκες καλής ορατότητας και μόνο όταν είστε σε θέση να διατηρήσετε απόλυτη σταθερότητα (όχι στο ένα πόδι, όχι υπό την επήρεια φαρμάκων ή αλκοόλ). Κατά την λειτουργία του e-scooter ο χρήστης πρέπει πάντα να φορά ατομικό προστατευτικό εξοπλισμό, άνετα ρούχα και κατάλληλα παπούτσια.

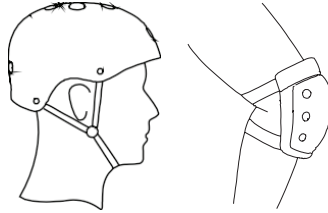

1. Φορέστε κράνη και προστατευτικό εξοπλισμό πριν οδηγήσετε

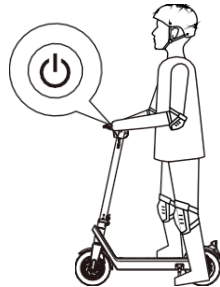

2. Πατήστε παρατεταμένα το κουμπί λειτουργίας για να το ενεργοποιήσετε, σταθείτε στο πεντάλ με το ένα πόδι, πατήστε το γκάζι και δώστε ώθηση με το άλλο πόδι .

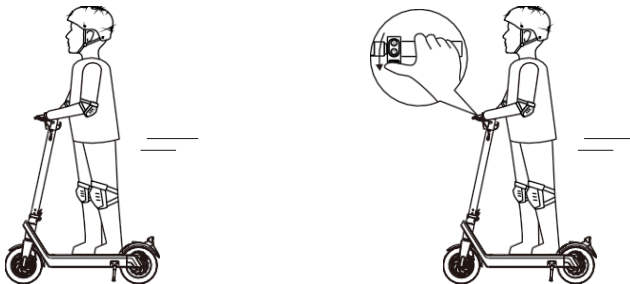

3. Όταν το e-scooter αρχίσει να κινείται βάλτε και το άλλο πόδι πάνω στο πεντάλ και κρατήστε και τα δύο πόδια σταθερά.
4. Πιέστε συνεχώς το γκάζι για να επιταχύνετε.

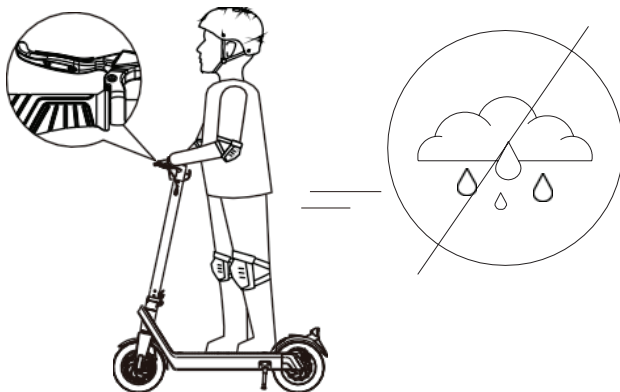

5. Κρατήστε σταθερά τη λαβή του φρένου για να επιβραδύνετε και να σταματήσετε.

**⚠ ΠΡΟΣΟΧΗ:**

1. Κατά την οδήγηση σε βροχή ή χιόνι, η απόσταση πέδησης θα παραταθεί, παρακαλώ προσέξτε κατά την επιβράδυνση.

2. Το πίσω φρένο μπορεί να χρησιμοποιηθεί για κανονική οδήγηση.

Το μπροστινό και το πίσω φρένο πρέπει να χρησιμοποιούνται μαζί για φρενάρισμα έκτακτης ανάγκης. Μη χρησιμοποιείτε το μπροστινό φρένο για φρενάρισμα έκτακτης ανάγκης σε υψηλή ταχύτητα.

Διαφορετικά, μπορεί να προκαλέσει ανατροπή.

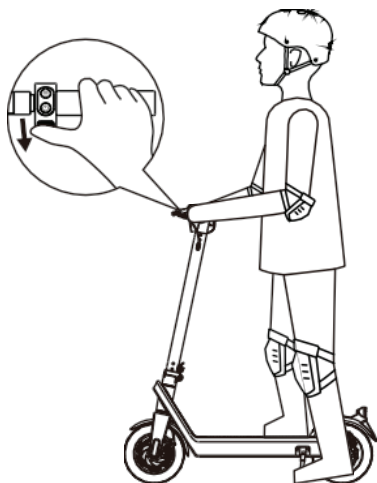

6. Όταν το e-scooter σταματήσει ή έχει χαμηλή ταχύτητα, μπορείτε να κατεβείτε

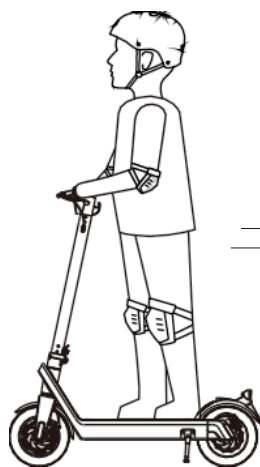

7. Για την αποφυγή ατυχημάτων, μην οδηγείτε με μεγάλη ταχύτητα πριν εξοικειωθείτε με τις επιδόσεις του e-scooter.

## Οδηγίες ασφαλείας

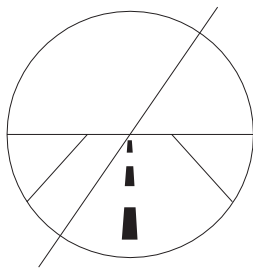

- ⚠ 1. Τηρείτε τους νόμους οδικής κυκλοφορίας όταν χρησιμοποιείτε e-scooters. Απαγορεύεται η οδήγηση σε λωρίδες αυτοκινήτων

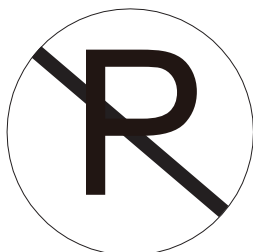

- ⚠ 2. Μην παρκάρετε τα e-scooters στο λόμπι, στο διάδρομο εκκένωσης ή στην έξοδο ασφαλείας του κτιρίου.

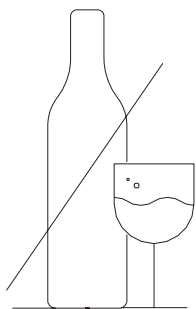

- ⚠ 3. ΜΗΝ οδηγείτε υπό την επήρεια αλκοόλ ή φαρμάκων.

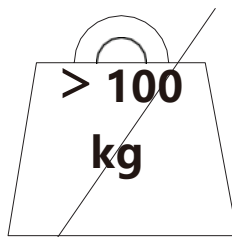

- ⚠ 4. Απαγορεύεται η οδήγηση με βάρος άνω των 100Kg.

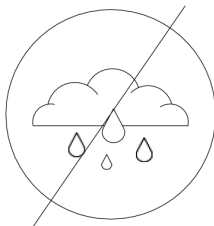

- ⚠ 5. Απαγορεύεται η οδήγηση στη βροχή, ή σε περιοχές με μη επαρκή φωτισμό ή μέσα από νερά ή επικίνδυνες συνθήκες όπου μπορεί να προκληθεί ατύχημα.

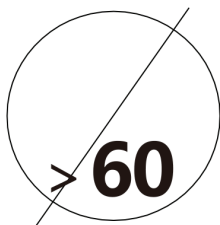
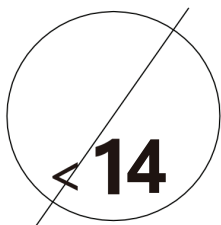
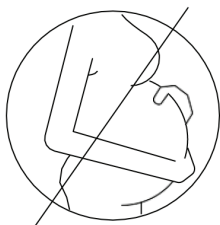

- ⚠ 6. Απαγορεύεται η χρήση από εγκύους ή άτομα κάτω των 14 ετών ή άνω των 60 ετών.

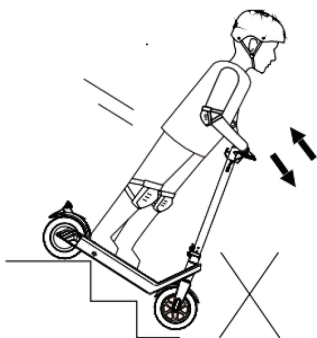

- ⚠ 7. Μην ανεβείτε/κατεβείτε σκάλες ή πηδάτε εμπόδια με το e-scooter.

- ⚠ 8. Απαγορεύεται να αφήσετε το τιμόνι και η χρήση του κινητού κατά την οδήγηση.

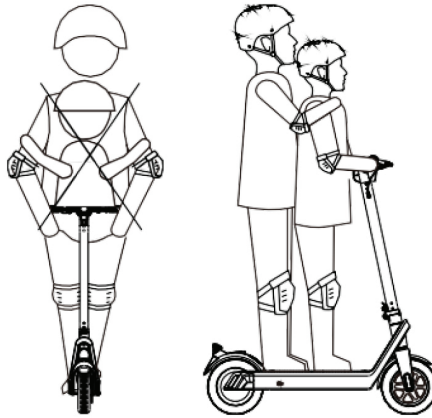

- ⚠ 9. Απαγορεύεται η ταυτόχρονη οδήγηση του e-scooter από πολλά άτομα ή η μεταφορά παιδιών.

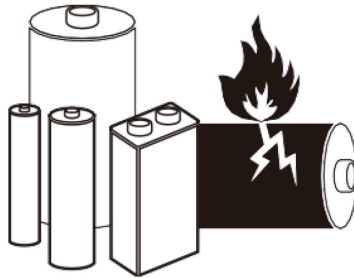

- ⚠ 10. Απαγορεύεται η οποιαδήποτε τροποποίηση της μπαταρίας του e-scooter. Η τροποποίηση της μπαταρίας είναι επικίνδυνη και η ακατάλληλη λειτουργία της μπορεί να προκαλέσει έκρηξη ή φωτιά.

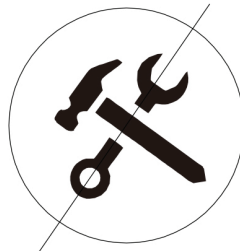

- ⚠ 11. Απαγορεύεται η τροποποίηση του e-scooter από ιδιώτες, καθώς μπορεί να δημιουργήσει ένα ασταθές ηλεκτρονικό σύστημα και να προκαλέσει κίνδυνο κατά την οδήγηση.

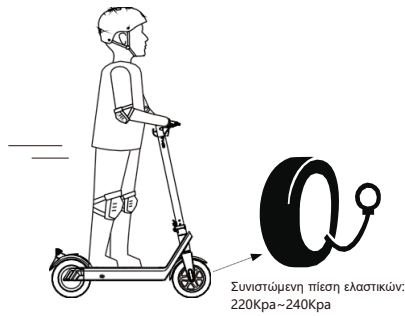

**!** 12. Πριν οδηγήσετε, ελέγξτε προσεκτικά το e-scooter και βεβαιωθείτε ότι δεν υπάρχουν σημάδια χαλάρωσης ή ζημιάς σε κανένα μέρος του. Πριν την πρώτη χρήση, ελέγξτε τον εμπρός και πίσω άξονα, φροντίστε πάντα να είναι σφιχτά δεμένες οι βίδες τους και ελέγχετε ανά τακτά χρονικά διαστήματα.

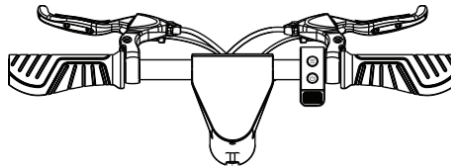

Κύκλωμα ισχύος, μπροστινά και πίσω φρένα

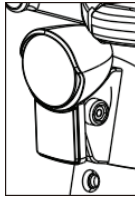

Μπροστινός προβολέας

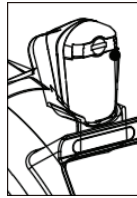

Προβολέας φρένων

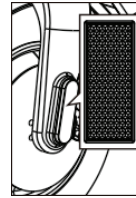

Ανακλαστήρας

**!** 13. Πριν χρησιμοποιήσετε το e-scooter, ελέγξτε εάν το κύκλωμα ισχύος, τα εμπρός και πίσω φώτα, οι ανακλαστήρες, τα μπροστινά και πίσω φρένα είναι φυσιολογικά και σταματήστε να το χρησιμοποιείτε και επισκευάστε το εγκαίρως εάν υπάρχει ανωμαλία.

Το e-scooter μπορεί να γίνει ασταθές εάν το πίσω φρένο έχει παραμορφωθεί ή χαλαρώσει. Αν η απόσταση μεταξύ του φρένου (τακάκι) και του πίσω τροχού γίνεται πολύ μικρή, πιθανόν να οδηγήσει σε έναν μπλοκαρισμένο πίσω τροχό. Αποφύγετε να ασκήσετε υπερβολική δύναμη ή να πατήσετε μόνιμα στο πίσω φτερό. Αυτό μπορεί να κάνει το φτερό να χαλαρώσει ή να καταστρέψει το ελατήριο που συγκαταεί το φτερό. Το πίσω ελαστικό μπορεί επίσης να φθαρεί εάν το φρένο βρίσκεται σε συνεχή θέση πέδησης.

Να φοράτε πάντα κράνος και προστατευτικό εξοπλισμό για αγκώνες, γόνατα και καρπούς.

Η προσωπική σας ασφάλεια είναι προτεραιότητα.

Βεβαιωθείτε ότι έχετε διαβάσει προσεκτικά το εγχειρίδιο χρήσης. Το προϊόν προορίζεται μόνο για προσωπική χρήση.

Είναι δική σας ευθύνη να γνωρίζετε και να συμμορφώνεστε με όλους τους τοπικούς νόμους και κανονισμούς κυκλοφορίας. Εάν δεν υπάρχουν κανονισμοί για το e-scooter στη χώρα σας, φροντίστε για τη δική σας ασφάλεια και την ασφάλεια των άλλων. Δώστε επίσης προσοχή σε άλλους ανθρώπους. Πάντα να οδηγείτε με ασφάλεια και μόνο με ταχύτητα που σας επιτρέπει να φρενάρετε με ασφάλεια ανά πάσα στιγμή. Συνηθισμένος, για τέτοιου είδους προϊόντα, είναι ο κίνδυνος πτώσης και τραυματισμών. Οι κίνδυνοι δεν μπορούν να μηδενιστούν, καθώς άλλοι μπορεί να μην τηρούν τους κανονισμούς κυκλοφορίας και να οδηγούν απρόσεκτα. Είστε εκτεθειμένοι σε τροχαία ατυχήματα όπως όταν περπατάτε ή οδηγείτε ένα ποδήλατο. Παρακαλώ δώστε μεγάλη προσοχή στην ασφάλεια σας καθώς όσο μεγαλώνει η ταχύτητα τόσο μεγαλύτερη θα είναι και η απόσταση φρεναρίσματος. Είναι πολύ πιθανό σε μια ομαλή επιφάνεια το σκούτερ να γλιστρήσει και να οδηγήσει σε πτώση. Κρατήστε ασφαλή απόσταση από τους άλλους ειδικά όταν δεν γνωρίζετε την περιοχή.

Σεβαστείτε τους πεζούς, κρατήστε μικρότερη ταχύτητα ή κατεβείτε από το σκούτερ.

Εάν δανείτε το σκούτερ σας σε άλλους, βεβαιωθείτε ότι το χρησιμοποιούν σωστά και αντιλαμβάνονται τους κίνδυνους. Αναλαμβάνετε την ευθύνη να τους ενημερώσετε για τον προστατευτικό εξοπλισμό και την σωστή χρήση του σκούτερ.

Αποφύγετε το συνεχές φρενάρισμα. Ως αποτέλεσμα, τα ελαστικά όχι μόνο θα φθαρούν, αλλά και θα ζεσταθούν. Αυτό θα μαλακώσει το καουτσούκ και δεν θα έχει πλέον ικανοποιητική πρόσφυση στο δρόμο. Μην αγγίζετε το ελαστικό μετά το φρενάρισμα.

Εάν ακούσετε ασυνήθιστους θορύβους ή παρατηρήσετε τριβή κατά την ενεργοποίηση του σκούτερ μπορεί να έχει προκληθεί ζημιά στο ρουλεμάν. Ένα φθαρμένο ρουλεμάν μπορεί να υποδηλώνεται και από ισχυρή δόνηση του τιμονιού. Σε αυτήν την περίπτωση, επικοινωνήστε με τον αντιπρόσωπό σας, καθώς το ρουλεμάν πρέπει να αντικατασταθεί ή / και το τιμόνι να ελεγχθεί και να ρυθμιστεί. Μην χρησιμοποιείτε το ηλεκτρικό φρένο και το γκάζι ταυτόχρονα.

Όταν περπατάτε δίπλα στο σκούτερ μην πατάτε το γκάζι.

Μην κρεμάτε βαριά αντικείμενα στο τιμόνι (όπως τσάντα) και μην μεταφέρετε πράγματα όταν οδηγείτε το e-scooter.

Να οδηγείτε πάντα με τα δυο πόδια στο πάτωμα. Μην οδηγείτε με το ένα πόδι.

Μην αλλάζετε απότομα κατεύθυνση με μεγάλη ταχύτητα.

Μην αγγίζετε το δισκόφρενο και τα πιρούνια του e-scooter.

Μην αποπειραθείτε να πηδήξετε από το e-scooter ή να εφαρμόσετε οποιοδήποτε τέχνασμα και ειδικότερα, εάν αυτό βρίσκεται εν κινήσει.

Ένα e-scooter που λειτουργεί φυσιολογικά είναι αθόρυβο. Εάν ακούσετε θορύβους ή παρατηρήσετε ανώμαλη λειτουργία, ελέγξτε τους τροχούς, τα ρουλεμάν και τα φρένα.

Επικοινωνήστε με την εξυπηρέτηση πελατών σας για επισκευή και συντήρηση αν είναι απαραίτητο.

Μην ξεπερνάτε το όριο ταχύτητας και μειώστε ταχύτητα σε ανώμαλο έδαφος, ή όταν προσπαθείτε να προσπεράσετε εμπόδια (σαμαράκια, περβάζια). Λυγίζοντας ελαφρά τα γόνατά σας μπορείτε να απορροφήσετε τους ενδεχόμενους κραδασμούς.

Σταματήστε να οδηγείτε όταν λάβετε την "Προειδοποίηση χαμηλής μπαταρίας". Το e-scooter κινείται μόνο στο πρώτο επίπεδο ταχύτητας, δεν έχει την ίδια πρόσφυση και το ηλεκτρικό φρένο δεν λειτουργεί. Σε αυτήν την περίπτωση, χρησιμοποιήστε το πίσω φρένο για να σταματήσετε το σκούτερ. Κατεβείτε από το σκούτερ μόλις επιτρέπει η ταχύτητα να το κάνετε με ασφάλεια.

Προσέξτε το κεφάλι σας όταν περνάτε από πόρτες ή άλλα ψηλά εμπόδια.

## Οδηγίες για την μπαταρία

Οδηγίες για τον τρόπο φόρτισης και συντήρησης καθώς επίσης και λεπτομερείς προδιαγραφές της μπαταρίας. Ανατρέξτε σε αυτό το εγχειρίδιο και ακολουθήστε το έτσι ώστε να διατηρήσετε μεγάλη διάρκεια ζωής κι απόδοσης για την μπαταρία.

### 6.1 Παράμετροι μπαταρίας

Name	Parameter	Name	Parameter	Name	Parameter
Type	lithium battery	Battery Capacity	15.6Ah	Rated Voltage	36V
Max Charging Voltage	42V	Max Charging Current	2A	Charging time	8-9h
Temperature	-5-40°C	Charging Temperature	0-40°C	Store Time (-5-40°C)	3 months (full charge)

### 6.2 Προειδοποιήσεις για τη μπαταρία

1. Η μπαταρία πρέπει να φορτίζεται και να χρησιμοποιείται εντός του εύρους θερμοκρασίας που υποδεικνύεται από τις προδιαγραφές της μπαταρίας για να λειτουργεί σταθερά και αποτελεσματικά το e-scooter.
2. Βεβαιωθείτε ότι έχετε αφαιρέσει τον φορτιστή πριν τοποθετήσετε την μπαταρία για να αποφύγετε τυχόν κινδύνους.
3. Απαγορεύεται η διάλυση ή η παρακέντηση της μπαταρίας και βεβαιωθείτε ότι το ηλεκτρόδιο πείρου της μπαταρίας ΔΕΝ έρχεται σε επαφή με μεταλλικά αντικείμενα, διαφορετικά μπορεί να σπάσει η μπαταρία.
4. Απαγορεύεται να αποσυναρμολογήσετε ή να τρυπήσετε το περίβλημα της μπαταρίας, διαφορετικά μπορεί να προκληθεί ζημιά στην μπαταρία ή τραυματισμός. Σε περίπτωση αποσυναρμολόγησης της μπαταρίας, ακυρώνεται οποιαδήποτε εγγύηση.
5. Εάν εισέλθει νερό στο κύκλωμα μπαταρίας ενδέχεται να προκαλέσει πυρκαγιά ή έκρηξη, επομένως σταματήστε να χρησιμοποιείτε το e-scooter σε περίπτωση που συμβεί αυτό και πηγαίνετε το e-scooter άμεσα στην αντιπροσωπεία.
6. Να φορτίζετε την μπαταρία μόνο με τον συσκευασμένο φορτιστή, διαφορετικά μπορεί να προκληθεί ατύχημα.
7. Εάν η μπαταρία είναι σπασμένη και μυρίζει άσχημα ή έχει υπερθερμανθεί, πρέπει να σταματήσετε να τη χρησιμοποιείτε και κρατήστε την μακριά από άλλα υλικά.
8. Εάν η μπαταρία αποθηκεύεται μετά από 100% πλήρως φόρτιση παρατείνεται η διάρκεια ζωής της.
9. Δεν επιτρέπεται η αποθήκευση της μπαταρίας σε θερμοκρασία χαμηλότερη από -5°C ή υψηλότερες από 45°C.
10. Πρέπει να το φορτίσετε τουλάχιστον μέχρι 80% χωρητικότητα εάν η μπαταρία δεν χρησιμοποιηθεί για περισσότερες από 30 ημέρες. Καλύτερα να το φορτίζετε στο 100% κάθε 90 ημέρες για να προστατεύσετε τη λειτουργία της μπαταρίας. Μην υπερφορτίζετε τη μπαταρία και μην την αφήνετε αποφορτισμένη για μεγάλο χρονικό διάστημα.



11. Φορτίζετε τη μπαταρία καλά σύμφωνα με τα εγχειρίδια μετά από κάθε οδήγηση αντί να την εξαντλείτε, για να παρατείνετε της διάρκειας ζωής της. Σε θερμοκρασία δωματίου, η μπαταρία μπορεί να έχει υψηλότερο εύρος και απόδοση. Αλλά η διάρκεια ζωής και η απόδοση της μπαταρίας θα υποβαθμιστούν εάν χρησιμοποιηθούν σε θερμοκρασίες κάτω από 0°C. Τυπικά, στους -10°C το εύρος μπορεί να είναι το μισό ή και χαμηλότερο από ό,τι σε θερμοκρασία δωματίου.

12. Η ακατάλληλη απόρριψη των χρησιμοποιημένων μπαταριών μπορεί να μολύνει σοβαρά το περιβάλλον. Τηρείτε τους τοπικούς κανονισμούς κατά την απόρριψη αυτής της μπαταρίας

### **Συμβουλές:**

1. Όταν η εσωτερική θερμοκρασία της μπαταρίας υπερβαίνει τους 40°C, η μπαταρία εισέρχεται σε προστατευμένη κατάσταση και δεν μπορεί να φορτιστεί.

2. Μετά την πλήρη φόρτιση, το e-scooter εξαντλεί την αποθηκευμένη του ισχύ μετά από περίπου 90-120 ημέρες αναμονής. Εάν δεν φορτιστεί εγκαίρως, μπορεί να προκληθεί βλάβη στην μπαταρία λόγω υπερβολικής αποφόρτισης. Αυτή η ζημιά είναι ανεπανόρθωτη και είναι πέρα από την εγγύησή μας.

3. Προστατεύστε την μπαταρία από θερμότητα (π.χ. από την άμεση έκθεση στις ακτίνες του ήλιου), φωτιά και από βύθιση σε νερό. Υπάρχει κίνδυνος έκρηξης. Η βραχυκύκλωση των ακροδεκτών της μπαταρίας μπορεί να οδηγήσει σε εγκαύματα ή φωτιά. Σε περίπτωση κακής μεταχείρισης, ενδέχεται να εκτιναχθεί υγρό από την μπαταρία. Αποφύγετε την επαφή. Σε περίπτωση τυχαίας επαφής, ξεπλύνετε με νερό. Εάν το υγρό έλθει σε επαφή με τα μάτια, αναζητήστε επιπλέον ιατρική βοήθεια. Σε περίπτωση εκτίναξης υγρού από την μπαταρία, ενδέχεται να προκληθούν δερματικοί ερεθισμοί ή εγκαύματα.

Αέρια ενδέχεται να διαφύγουν σε περίπτωση ζημιάς ή μη κατάλληλης χρήσης της μπαταρίας. Φροντίστε να υπάρχει καθαρός αέρας και ζητήστε ιατρική βοήθεια σε περίπτωση εμφάνισης τυχόν συμπτωμάτων. Οι ατμοί μπορούν να προκαλέσουν ερεθισμό στο αναπνευστικό σύστημα. Σημειώνεται ότι ενδέχεται να συμπυκνωθεί υγρασία πάνω στην μπαταρία, έπειτα από απότομη μεταβολή της θερμοκρασίας από κρύο σε ζεστό. Για να αποφευχθεί αυτό, θα πρέπει να φυλάσσετε την μπαταρία στο μέρος όπου την φορτίζετε. Να χρησιμοποιείτε μόνο τον παρεχόμενο φορτιστή προκειμένου να αποφεύγεται ο κίνδυνος πρόκλησης φωτιάς. Μην χρησιμοποιείτε μπαταρίες άλλων εταιριών ή μοντέλων. Τηρήστε τους τοπικούς κανονισμούς κατά την απόρριψη της μπαταρίας

### 6.3 Διαδικασία φόρτισης

1. Ανοίξτε το κάλυμμα στη θύρα φόρτισης του scooter.
2. Συνδέστε το βύσμα DC του φορτιστή στην υποδοχή φόρτισης της μπαταρίας.
3. Συνδέστε το βύσμα AC του φορτιστή στην πρίζα με τροφοδοσία AC (100-240V, 50/60Hz), η κόκκινη λυχνία στον φορτιστή θα ανάψει, θα ξεκινήσει η φόρτιση και η ένδειξη θα γίνει πράσινη όταν ολοκληρωθεί η φόρτιση.

**Tip:** Όταν η μπαταρία φορτίζεται χωριστά, η κατάσταση φόρτισης μπορεί να προβληθεί στην ένδειξη φόρτισης της μπαταρίας. Εμφανίζει κόκκινο χρώμα κατά τη φόρτιση και πράσινο μετά την πλήρη φόρτιση.

#### Μέθοδος Φορτισης 1

#### Μέθοδος Φορτισης 2

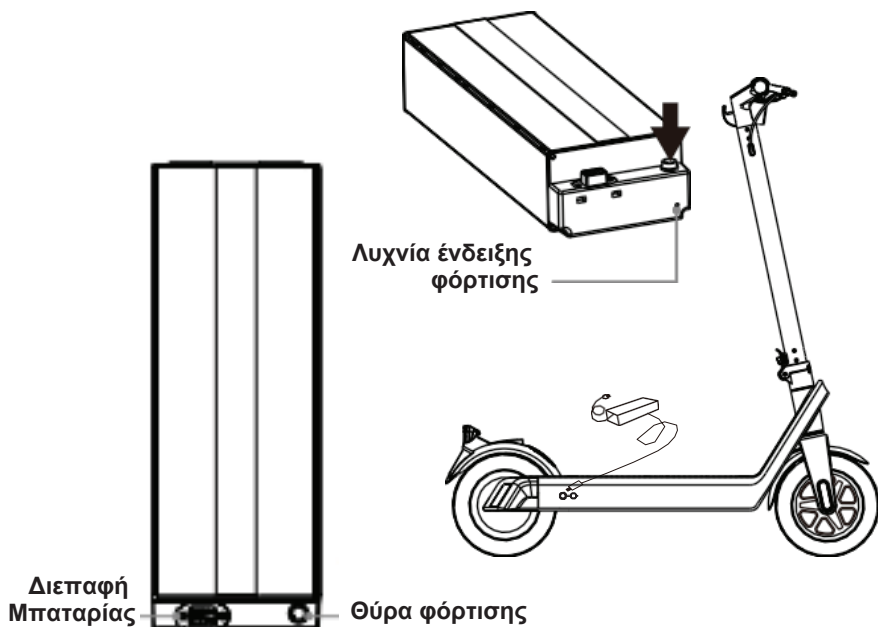

#### ⚠ ΠΡΟΣΟΧΗ

Χρησιμοποιείτε μόνο τον γνήσιο φορτιστή του e-scooter για φόρτιση. Μη χρησιμοποιείτε άλλα μοντέλα φορτιστών για να αποφύγετε τους κινδύνους από αναντιστοιχία τάσης.

## Παράμετροι

Product name	Electric scooter	
Item No.	X9	
<b>Main specification</b>		
Unfolding size:	mm*mm*mm	1110*530*1230
Folding size:	mm*mm*mm	1110*530*535
Center distance of front and rear wheels	mm	825
Net Weight	kg	23
Max speed	km/h	25
Max load	kg	100
Max climbing angle	°	15
Operating temperature	°C	-10 ~ +40
Storage temperature	°C	-5 ~ +45
Waterproof level	/	IP54
<b>Battery specification</b>		
Battery type	/	Li-ion battery
Battery capacity	Ah	15.6
Rated voltage (DC)	V	36
Maximum charging voltage (DC)	V	42
<b>Motor specification</b>		
Motor type	/	Permanent magnet brushless
Rated power	W	500
Rated voltage	V	36
<b>Charger specification</b>		
Input voltage(AC)	V	100~240(50~60Hz)
Output Power	W	84
Output voltage	V	42
Output current	A	2

## 8.1 Καθαρισμός κι αποθήκευση του e-scooter .

Αν το e-scooter σας λερωθεί, καθαρίστε το με ένα πανί με μικρό-ίνες. (μπορείτε να χρησιμοποιήσετε μια βούρτσα πρώτα για να βγάλετε τη πολύ βρωμιά και στη συνέχεια να χρησιμοποιήσετε ένα πανί). Βεβαιωθείτε ότι έχετε απενεργοποιήσει το e-scooter πριν τον καθαρισμό του και φροντίστε να καλύψετε την θύρα φόρτισης για να αποφύγετε προβλήματα με τα ηλεκτρονικά.

### Σημειώσεις:

1. Απαγορεύεται η χρήση αλκοόλ, βενζίνης, κηροζίνης ή άλλων διαβρωτικών, εύφλεκτων και πτητικών χημικών διαλυτών για τον καθαρισμό, καθώς μπορεί να βλάψει σοβαρά την εμφάνιση και την εσωτερική δομή του e-scooter.
2. Μην πλένετε το e-scooter με πιεστικά (ψεκασμό νερού με πίεση)! Κατά τον καθαρισμό του e-scooter, βεβαιωθείτε ότι το e-scooter είναι απενεργοποιημένο και ότι ο φορτιστής έχει αποσυνδεθεί από την πρίζα και ότι το κάλυμμα της θύρας φόρτισης έχει στερεωθεί, διαφορετικά μπορεί να προκληθεί ηλεκτροπληξία ή μεγάλη βλάβη λόγω βραχυκύκλωσης του e-scooter.
3. Το e-scooter πρέπει να φυλάσσεται σε ξηρό και δροσερό περιβάλλον όταν δεν χρησιμοποιείται. Αποφύγετε την αποθήκευση σε εξωτερικό χώρο. Η έκθεση σε υψηλές και υπερβολικά χαμηλές θερμοκρασίες για μεγάλο χρονικό διάστημα θα επιταχύνουν τη φθορά στην εμφάνιση και τα ελαστικά του e-scooter και θέτει σε κίνδυνο το e-scooter και τη διάρκεια ζωής της μπαταρίας λιθίου.

## 8.2 Συντήρηση των ελαστικών του e-scooter.

Τα ελαστικά αυτού του προϊόντος είναι πεπιεσμένου αέρα. Όταν το ύψος του ελαστικού μειώνεται κατά 20%-30%, πρέπει να το φουσκώσετε. Η συνιστώμενη πίεση ελαστικού είναι 220-240 Κρα. Το ελαστικό πρέπει να ελέγχεται τουλάχιστον μία φορά στους 2-3 μήνες.

Η τακτική επιθεώρηση τους μπορεί να μειώσει την περίπτωση απώλειας πίεσης και να παρατείνει τη διάρκεια ζωής του.

## 8.3 Συντήρηση ρουλεμάν και φρένων.

Το e-scooter έχει σφραγισμένα και στεγανά ρουλεμάν έτσι ώστε να μην απαιτείται λίπανση. Ελέγξτε τα ρουλεμάν για φθορά σε τακτά χρονικά διαστήματα για να αποφύγετε την μη ασφαλή οδήγηση. Μην πηδάτε επάνω στο e-scooter και μην ασκείτε υπερβολική δύναμη για να αποφύγετε ζημιές στα ρουλεμάν.

Το e-scooter δεν είναι αθλητικός εξοπλισμός.

Η λαβή φρένου είναι κατασκευασμένη από πλαστικό. Πραγματοποιήστε έλεγχο του συστήματος πέδησης σε τακτά χρονικά διαστήματα. Μην ασκείτε υπερβολική δύναμη για να αποφύγετε ζημιές στο φρένο. Όταν το τακάκι φρένου φθαρεί πρέπει να γίνει αντικατάσταση.

### **Προσοχή!**

- Βεβαιωθείτε ότι το σύστημα διεύθυνσης έχει ρυθμιστεί σωστά και ότι όλα τα εξαρτήματα σύνδεσης είναι σταθερά στερεωμένα και δεν έχουν σπάσει πριν από την οδήγηση.
- Πάντα να φοράτε παπούτσια όταν οδηγείτε
- Δεν επιτρέπονται οι τροποποιήσεις σε κανένα μέρος του σκούτερ.



### **Περιβαλλοντική Προστασία**

Το προϊόν έχει τη συγκεκριμένη σήμανση που σας πληροφορεί ότι η συσκευή δεν μπορεί να τοποθετηθεί με τα κοινά απορρίμματα μετά το πέρας της χρήσης της.

Οι χρησιμοποιημένες ηλεκτρικές συσκευές πρέπει να ανακυκλώνονται.

Βάσει των οδηγιών της ΕΕ αναφορικά με την διαχείριση των απορριμμάτων οι χρησιμοποιημένες ηλεκτρικές συσκευές μπορούν να επιστρέφονται χωρίς κόστος στα ειδικά σημεία διαλογής ανακυκλώσιμων συσκευών.

Η μπαταρία ανακυκλώνεται ξεχωριστά. Ο σωστός διαχωρισμός οδηγεί στην αποφυγή περιβαλλοντικής ρύπανσης.



Επικοινωνήστε με τις τοπικές αρχές για περαιτέρω πληροφορίες αναφορικά με την ανακύκλωση ηλεκτρικών συσκευών.

Το τριγωνικό σύμβολο με το βελάκι προς τα κάτω σας προειδοποιεί ότι πρέπει να είστε σε επιφυλακή λόγω της ύπαρξης υψηλών τάσεων και σηματοδοτεί την ύπαρξη κινδύνου ηλεκτροπληξίας

Για να αποφύγετε τον κίνδυνο ηλεκτροπληξίας μην ανοίγετε τους μηχανισμούς της συσκευής. Το Service θα πρέπει να γίνεται αποκλειστικά από εξουσιοδοτημένο κέντρο.

## Εγγύηση & Service

Η παρούσα εγγύηση καλύπτει την αντικατάσταση ή επισκευή προϊόντος σε περίπτωση ατέλειας υλικού ή κατασκευής. Η ατέλεια πρέπει να επιβεβαιωθεί από εξειδικευμένο αντιπρόσωπο ποδηλάτων/e-scooter EGOBOO εντός της περιόδου ισχύος της εγγύησης, η οποία ξεκινά από την ημερομηνία αρχικής αγοράς και διαρκεί για ένα (1) έτος (ένα έτος εγγύηση έχει και ο φορτιστής, εκτός της μπαταρίας όπου η περίοδος ορίζεται στους 6 μήνες). Αξιώσεις στο πλαίσιο της παρούσας εγγύησης θεωρούνται έγκυρες για τον αρχικό κάτοχο μόνο και πρέπει να συνοδεύονται από απόδειξη αρχικής αγοράς στην οποία αναγράφεται η ημερομηνία, ο τύπος καθώς και μια σύντομη περιγραφή της βλάβης.

Η εγγύηση δεν ισχύει στις περιπτώσεις:

- Φυσική φθορά (πχ φρένα, ρόδες, χειρολαβές).
- Δεν διακρίνεται καθαρά ο σειριακός αριθμός της συσκευής (Serial No) ή έχει παραποιηθεί.
- Αμελής - λάθος συντήρηση.
- Κακή χρήση.
- Φθορά από ατύχημα.
- Χρήση μη συμβατών εξαρτημάτων.
- Χρήση μη γνήσιων ανταλλακτικών.
- Οποιαδήποτε μετατροπή στο e-scooter.
- Ζημιές που προκλήθηκαν από ακατάλληλη χρήση και φύλαξη (πχ εμφάνιση σκουριάς λόγω έκθεσης σε θαλασσινό ή άλλο νερό, παρατεταμένη έκθεση στον ήλιο κτλ.)
- Μη ενδεδειγμένη χρήση όπως αγώνες ταχύτητας, επίδειξης, αλμάτων.
- Χρήση κάτω από μη φυσιολογικές συνθήκες.
- Στο προϊόν έχουν εισχωρήσει υγρά.
- Μη κατάλληλη συναρμολόγηση και συντήρηση από οποιονδήποτε εκτός του εξειδικευμένου αντιπροσώπου της EGOBOO.
- Χρήση από άτομα το βάρος των οποίων ξεπερνά το όριο βάρους που έχει θέσει ο κατασκευαστής.
- Ελαττώματα ή βλάβη που προκλήθηκαν από αποστολή ή μεταφορά χωρίς κατάλληλη συσκευασία.
- Υπάρχουν σημάδια από πτώση, παραβίαση της συσκευής (στραβές βίδες, κομμένα καλώδια κα.)
- Στα αξεσουάρ EGOBOO δεν παρέχεται εγγύηση.

## **Προσοχή!**

Όπως κάθε μηχανική συσκευή, έτσι και το e-scooter και τα εξαρτήματά του υπόκεινται σε φθορά. Τα διάφορα υλικά και οι μηχανισμοί υπόκεινται σε φθορά ή κόπωση από τάσεις σε διαφορετικούς βαθμούς και έχουν διαφορετικό κύκλο ζωής. Σε περίπτωση υπέρβασης του κύκλου ζωής ενός εξαρτήματος, ενδέχεται να παρουσιαστεί ξαφνική και καταστροφική ζημιά που μπορεί να έχει ως αποτέλεσμα τον τραυματισμό του χρήστη. Πολλές δραστηριότητες στο e-scooter και εργασίες επισκευής απαιτούν ειδική εκπαίδευση, δεξιότητες, γνώσεις και εργαλεία. Μην ξεκινήσετε οποιαδήποτε προσαρμογή ή εργασία επισκευής στο σκούτερ σας. Μη κατάλληλη προσαρμογή ή εργασία επισκευής μπορεί να οδηγήσει σε ζημιά στο σκούτερ ή σε ατύχημα, με αποτέλεσμα τον σοβαρό τραυματισμό.

Όπως ισχύει για όλα τα οχήματα, η χρήση του περιλαμβάνει τον κίνδυνο τραυματισμού ή ζημιάς. Επιλέγοντας να οδηγήσετε ένα e-scooter, αναλαμβάνετε την ευθύνη για τον κίνδυνο αυτό. Επομένως πρέπει να γνωρίζετε και να ασκείτε σταθερά τους κανόνες ασφαλούς και υπεύθυνης οδήγησης.

Ο περιοδικός έλεγχος και οι εργασίες συντήρησης του e-scooter, σύμφωνα με τις οδηγίες του κατασκευαστή, που περιγράφονται στο παρόν εγχειρίδιο είναι απολύτως απαραίτητα για την ασφαλή και ευχάριστη οδήγηση. Στην περίπτωση όπου, παρά τις συστάσεις και τις οδηγίες του κατασκευαστή, ο κάτοχος / χρήστης του e-scooter δεν εκτελεί περιοδικούς ελέγχους και συντήρηση στο σκούτερ, αναλαμβάνει ο ίδιος την ευθύνη για τον κίνδυνο σοβαρού ατυχήματος και ο κατασκευαστής δεν φέρει καμία σχετική ευθύνη.

## **Service**

Αν επιθυμείτε να επισκευάσετε το EGOBOO προϊόν σας, μπορείτε να επικοινωνήσετε με εκπρόσωπο της EGOBOO τηλεφωνικά στο 2310471999 & 2310474374, ή στέλνοντας email στη διεύθυνση [aftersales@puro.com.gr](mailto:aftersales@puro.com.gr)

Ο χρόνος και το κόστος επισκευής θα σας γνωστοποιηθούν αμέσως μετά τον έλεγχο που θα πραγματοποιηθεί από εξειδικευμένο συνεργάτη της εταιρείας ο οποίος θα προχωρήσει στη επισκευή μετά από δική σας έγκριση.

## **Όροι μεταφοράς και χρεώσεις**

1. Η μεταφορά των προϊόντων EGOBOO από και προς τον εκπρόσωπο για επισκευή, γίνεται με ευθύνη και δαπάνη του χρήστη.
2. Για τη μεταφορά του προϊόντος πρέπει να χρησιμοποιείται η αρχική συσκευασία του προϊόντος, για την αποφυγή τυχόν ζημιών κατά τη μεταφορά. Ειδάλλως, η EGOBOO δεν ευθύνεται για τυχόν ζημιές της συσκευής κατά την μεταφορά.
3. Αν μετά από τεχνικό έλεγχο διαπιστωθεί ότι η βλάβη δεν καλύπτεται από την εγγύηση, ο κάτοχος του προϊόντος επιβαρύνεται με τα έξοδα αποστολής και τεχνικού ελέγχου. Σε αυτή την περίπτωση, αν επιθυμεί την αποκατάσταση της βλάβης, τα έξοδα επισκευής βαρύνουν τον χρήστη.

## **Λοιποί Όροι**

Η EGOBOO δεν έχει καμία υποχρέωση προς τον πελάτη ή προς τρίτους για οποιοσδήποτε ζημιές, μεταξύ των οποίων και για διαφυγόντα κέρδη, αποθετικές ή άλλες τυχαίες ή έμμεσες ζημιές, που προκλήθηκαν εξ' αιτίας της χρήσεως, ή της αδυναμίας χρήσεως του εν λόγω προϊόντος. Η εγγύηση υφίσταται βάση των παραπάνω όρων των οποίων ο πελάτης έχει λάβει γνώση και αποδέχεται.

### **ΑΠΛΟΠΟΙΗΜΕΝΗ ΔΗΛΩΣΗ ΣΥΜΜΟΡΦΩΣΗΣ ΤΗΣ ΕΕ**

**CE** Με την παρούσα η MTT IKE δηλώνει ότι η συσκευή αυτή συμμορφώνεται με τις βασικές απαιτήσεις και άλλες σχετικές διατάξεις της οδηγίας 2006/42/EC και 2014/30/EU. Το πλήρες κείμενο της δήλωσης συμμόρφωσης της ΕΕ είναι διαθέσιμο στην ακόλουθη διεύθυνση διαδικτύου: <https://intellizen.gr/declaration>