

nuvelle

**Nuvelle Φορητό
Κλιματιστικό
A012B-W**

(i) Οδηγίες χρήσης

Νuvelle Φορητό Κλιματιστικό A012B-W

Οδηγίες Χρήσης

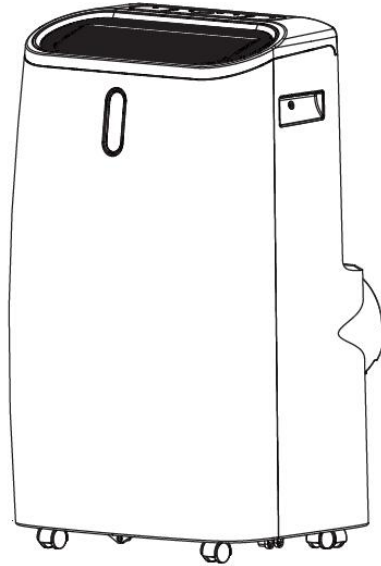

CE



R290

(Χρησιμοποιεί ψυκτικό μέσο R290)

**ΔΙΑΒΑΣΤΕ ΚΑΙ ΣΤΗ ΣΥΝΕΧΕΙΑ ΑΠΟΘΗΚΕΥΣΤΕ
ΑΥΤΕΣ ΤΙΣ ΟΔΗΓΙΕΣ ΣΕ ΑΣΦΑΛΕΣ ΜΕΡΟΣ**

ΠΕΡΙΕΧΟΜΕΝΑ

1. ΠΡΙΝ ΞΕΚΙΝΗΣΕΤΕ
2. ΓΙΑ ΤΗΝ ΑΣΦΑΛΕΙΑ ΣΑΣ
3. ΕΠΙΣΚΟΠΗΣΗ ΠΡΟΪΟΝΤΟΣ
4. ΕΓΚΑΤΑΣΤΑΣΗ
5. ΧΡΗΣΗ
6. ΚΑΘΑΡΙΣΜΟΣ ΚΑΙ ΦΡΟΝΤΙΔΑ
7. ΑΝΤΙΜΕΤΩΠΙΣΗ ΠΡΟΒΛΗΜΑΤΩΝ
8. ΠΑΡΟΠΛΙΣΜΟΣ

1. ΠΡΙΝ ΞΕΚΙΝΗΣΕΤΕ

1.1 ΠΕΡΙΓΡΑΦΗ ΠΡΟΪΟΝΤΟΣ

Αυτή η σειρά φορητών κλιματιστικών της εταιρείας μας παρέχει εξαιρετικές λύσεις ψύξης, δημιουργώντας μια άνετη ατμόσφαιρα στο χώρο σας.

Επίσης, αυτά τα φορητά κλιματιστικά διαθέτουν λειτουργία εξαερισμού και αφύγρανσης για την σωστή κυκλοφορία του αέρα και την απομάκρυνση της υγρασίας. Είναι αυτόνομα συστήματα που δεν απαιτούν μόνιμη εγκατάσταση, επιτρέποντάς σας να τα μετακινείτε ελεύθερα στον χώρο σας και να τα τοποθετείτε στα σημεία όπου είναι περισσότερο απαραίτητο. Χρησιμοποιούνται συνήθως σε κουζίνες, εξοχικά, δωμάτια υπολογιστών, γκαράζ και πολλά άλλα μέρη όπου η εγκατάσταση εξωτερικής μονάδας κλιματιστικού είναι δύσκολη.

Το ψυκτικό μέσο που χρησιμοποιείται είναι το φιλικό προς το περιβάλλον R290. Το ψυκτικό μέσο R290 δεν έχει καμία αρνητική επίδραση στο στρώμα του όζοντος που περιβάλλει τον πλανήτη, έχει μια αμελητέα επίδραση στο φαινόμενο του θερμοκηπίου και είναι διαθέσιμο σε παγκόσμια κλίμακα. Λόγω των αποδοτικών ενεργειακών ιδιοτήτων του, το ψυκτικό μέσο R290 είναι το πιο κατάλληλο για τέτοιου είδους εφαρμογές. Θα πρέπει να λαμβάνονται ειδικά μέτρα και προφυλάξεις λόγω της υψηλής ευφλεκτότητας του ψυκτικού μέσου R290.

1.2 ΣΥΜΒΟΛΑ ΣΤΟ ΦΟΡΗΤΟ ΚΛΙΜΑΤΙΣΤΙΚΟ ΚΑΙ ΣΤΙΣ ΟΔΗΓΙΕΣ ΧΡΗΣΗΣ



προειδοποίηση

Αυτό το φορητό κλιματιστικό χρησιμοποιεί εύφλεκτο ψυκτικό μέσο.

Εάν διαρρεύσει το ψυκτικό μέσο και έρθει σε επαφή με φωτιά ή με ζεστά εξαρτήματα, θα δημιουργηθούν επιβλαβή αέρια και υπάρχει κίνδυνος πυρκαγιάς.

Πριν ξεκινήσετε τη χρήση του φορητού κλιματιστικού, παρακαλούμε να διαβάσετε προσεκτικά αυτές τις οδηγίες χρήσης.



Στις Οδηγίες Χρήσης, στις Οδηγίες Σέρβις και σε παρόμοια έντυπα υπάρχουν όλες οι απαραίτητες πληροφορίες σχετικά με τη σωστή χρήση και συντήρηση του προϊόντος.



Το προσωπικό επισκευών θα πρέπει να διαβάσει προσεκτικά αυτές τις Οδηγίες Χρήσης και τις Οδηγίες Σέρβις για να μπορεί να επισκευάσει και να συντηρήσει σωστά το φορητό κλιματιστικό.



ΠΡΟΕΙΔΟΠΟΙΗΣΕΙΣ ΑΣΦΑΛΕΙΑΣ

- Αυτή η συσκευή είναι κατάλληλη και για χρήση από ειδικούς ή εκπαιδευμένους χρήστες σε καταστήματα, στον τομέα της ελαφράς βιομηχανίας ή για εμπορική χρήση από απλά άτομα.
- Αυτή η συσκευή μπορεί να χρησιμοποιηθεί από παιδιά ηλικίας από 8 ετών και άνω και άτομα με μειωμένες σωματικές, αισθητηριακές ή διανοητικές ικανότητες ή έλλειψη εμπειρίας και γνώσης, εφόσον τους έχει δοθεί επίβλεψη ή οδηγίες σχετικά με τη χρήση της συσκευής με ασφαλή τρόπο και εφόσον κατανοούν τους ενδεχόμενους κινδύνους. Τα παιδιά δεν πρέπει να παίζουν με τη συσκευή. Ο καθαρισμός και η συντήρηση εκ μέρους των χρηστών δεν πρέπει να γίνονται από παιδιά χωρίς επίβλεψη.
- Αυτό το φορητό κλιματιστικό έχει σχεδιαστεί μόνο για χρήση με ψυκτικό αέριο R-290 (προπάνιο). Αυτό είναι το κατάλληλο ψυκτικό μέσο για αυτό το φορητό κλιματιστικό.
- **Το κύκλωμα του ψυκτικού μέσου είναι κλειστό κύκλωμα. Μόνο εξειδικευμένος τεχνικός μπορεί να επιχειρήσει να κάνει σέρβις στο προϊόν!**
- Μην απορρίπτετε το ψυκτικό μέσο στην ατμόσφαιρα.
- Το ψυκτικό μέσο R-290 (προπάνιο) είναι εύφλεκτο και βαρύτερο από τον αέρα.
- Συσσωρεύεται πρώτα σε χαμηλά σημεία αλλά μπορεί να κυκλοφορήσει μέσω ανεμιστήρων.
- Εάν υπάρχει διαρροή προπανίου σε αέρια μορφή ή ακόμη και υποψία ύπαρξης προπανίου, μην επιτρέψετε σε μη εκπαιδευμένο προσωπικό να επιχειρήσει να βρει την αιτία.
- Το αέριο προπάνιο που χρησιμοποιείται στο φορητό κλιματιστικό είναι άοσμο οπότε δεν μπορείτε να αντιληφθείτε την παρουσία του μέσω της οσμής.
- Ακόμη κι αν δεν μυρίζει προπάνιο, μπορεί να υπάρχει διαρροή (το προπάνιο είναι άοσμο).
- Εάν εντοπιστεί διαρροή προπανίου, απομακρύνετε αμέσως όλα τα άτομα από το χώρο, αερίστε το δωμάτιο και

επικοινωνήστε με την τοπική πυροσβεστική υπηρεσία για να τους ενημερώσετε ότι έχει σημειωθεί διαρροή προπανίου.

- Μην αφήνετε κανένα άτομο να μπει στο δωμάτιο έως ότου έρθει ο εξειδικευμένος τεχνικός και αυτός ο τεχνικός κάνει τις κατάλληλες ενέργειες και βεβαιωθεί και σας συμβουλεύσει ότι είναι ασφαλές να επιστρέψετε στο δωμάτιο.
- Δεν θα πρέπει να υπάρχουν γυμνές εστίες φωτιάς, αναμμένα τσιγάρα ή άλλες πιθανές πηγές ανάφλεξης κοντά ή μέσα στη συσκευή.
- Τα εξαρτήματα είναι σχεδιασμένα για προπάνιο και δεν επιτρέπονται σπινθήρες ή εστίες φωτιάς. Σε περίπτωση που χαλάσει κάποιο εξάρτημα, θα πρέπει να αντικατασταθεί μόνο με ίδια, γνήσια εξαρτήματα.

**ΑΝ ΔΕΝ ΣΕΒΑΣΤΕΙΤΕ ΤΙΣ ΑΝΩΤΕΡΩ ΠΡΟΕΙΔΟΠΟΙΗΣΕΙΣ
ΑΣΦΑΛΕΙΑΣ ΜΠΟΡΕΙ ΝΑ ΠΡΟΚΛΗΘΕΙ ΕΚΡΗΞΗ, ΤΡΑΥΜΑΤΙΣΜΟΣ,
ΘΑΝΑΤΟΣ ΚΑΙ ΑΠΩΛΕΙΑ ΠΕΡΙΟΥΣΙΑΣ.**

2. ΓΙΑ ΤΗΝ ΑΣΦΑΛΕΙΑ ΣΑΣ

Η ασφάλειά σας είναι το πιο σημαντικό πράγμα για το οποίο νοιαζόμαστε!



**ΠΡΟΕΙΔΟ-
ΠΟΙΗΣΗ**

Διαβάστε προσεκτικά αυτές τις οδηγίες χρήσης και κατανοήστε τις πλήρως πριν θέσετε σε λειτουργία τη συσκευή σας .



2.1 ΠΡΟΕΙΔΟΠΟΙΗΣΕΙΣ ΣΧΕΤΙΚΑ ΜΕ ΤΗ ΧΡΗΣΗ

ΠΡΟΕΙΔΟΠΟΙΗΣΗ- για μείωση του κινδύνου πυρκαγιάς, ηλεκτροπληξίας, τραυματισμού ατόμων ή ζημιών σε περιουσιακά στοιχεία:

- Εάν το καλώδιο ρεύματος είναι κατεστραμμένο ή φθαρμένο, θα πρέπει να αντικατασταθεί από τον κατασκευαστή, το εξουσιοδοτημένο σέρβις ή παρόμοια εξειδικευμένα άτομα για την αποφυγή κινδύνων.
- Η συσκευή θα πρέπει να αποσυνδεθεί από το ρεύμα κατά τη διάρκεια των επισκευών.
- Πάντα να χρησιμοποιείτε τη συσκευή συνδέοντάς την σε κατάλληλη πρίζα ρεύματος με σωστή τάση και συχνότητα, που να αντιστοιχεί στα στοιχεία ρεύματος που αναγράφονται στην ετικέτα ηλεκτρικών προδιαγραφών της.
- Πάντα να χρησιμοποιείτε πρίζα που είναι γειωμένη.
- Να αποσυνδέετε το καλώδιο ρεύματος κατά τη διάρκεια του καθαρισμού ή όταν δεν χρησιμοποιείτε το φορητό κλιματιστικό.
- Να μη χρησιμοποιείτε το φορητό κλιματιστικό με βρεγμένα χέρια. Προσέξτε να μην πέσει νερό πάνω στο φορητό κλιματιστικό.

- Μη βυθίσετε ή εκθέσετε το φορητό κλιματιστικό σε νερό, υγρασία ή άλλο υγρό.
- Μην αφήνετε τη συσκευή να λειτουργεί χωρίς επίβλεψη. Μη δίνετε κλίση ή αναποδογυρίζετε το φορητό κλιματιστικό.
- Μην αποσυνδέετε το φορητό κλιματιστικό από την πρίζα ενώ λειτουργεί.
- Μην αποσυνδέετε ή τραβάτε το φορητό κλιματιστικό από το καλώδιο ρεύματος.
- Μη χρησιμοποιήσετε μπαλαντέζες ή πολύμπριζα.
- Μην τοποθετήσετε αντικείμενα πάνω στο φορητό κλιματιστικό.
- Μη σκαρφαλώνετε ή κάθεστε πάνω στο φορητό κλιματιστικό.
- Μη βάλετε τα δάχτυλά σας ή άλλα αντικείμενα μέσα στην οπή εξαγωγής αέρα.
- Μην αγγίζετε την οπή εξαγωγής αέρα ή τα αλουμινένια πτερύγια του φορητού κλιματιστικού.
- Μη χρησιμοποιήσετε το φορητό κλιματιστικό αν έχει πέσει κάτω, αν έχει υποστεί βλάβη ή αν δείχνει σημάδια βλάβης ως προς τη λειτουργία του.
- Μην καθαρίζετε το φορητό κλιματιστικό χρησιμοποιώντας χημικά.
- Βεβαιωθείτε ότι το φορητό κλιματιστικό θα βρίσκεται μακριά από φωτιά, εύφλεκτα ή εκρηκτικά αντικείμενα.
- Το φορητό κλιματιστικό θα πρέπει να εγκατασταθεί σε συμμόρφωση με τους διεθνείς κανονισμούς καλωδιώσεων.
- Μη χρησιμοποιήσετε μέσα για την επιτάχυνση της διαδικασίας απόψυξης ή για τον καθαρισμό, με εξαίρεση αυτά που συνιστώνται από τον κατασκευαστή.

- Το φορητό κλιματιστικό θα πρέπει να αποθηκευτεί σε μέρος που να μην υπάρχουν ενεργές πηγές θέρμανσης (για παράδειγμα: ενεργές εστίες φωτιάς, ηλεκτρικά καλοριφέρ ή συσκευές θέρμανσης υγραερίου).
- Αυτό το φορητό κλιματιστικό θα πρέπει να αποθηκευτεί σε κατάλληλο μέρος ώστε να μην υπάρχει περίπτωση μηχανικής βλάβης.
- Μην τρυπάτε ή καίτε το φορητό κλιματιστικό, ακόμη και όταν θέλετε να το απεγκαταστήσετε.
- Να έχετε υπόψη σας ότι τα ψυκτικά μέσα είναι άοσμα και δεν γίνεται αντιληπτή η παρουσία τους σε περίπτωση διαρροής.
- Οι σωληνώσεις θα πρέπει να προστατεύονται από φυσικές φθορές και δεν θα πρέπει να τοποθετηθούν σε μέρος που δεν είναι καλά αεριζόμενο, εφόσον είναι μικρότερο από 12m² (12 τετραγωνικά μέτρα).
- Θα πρέπει να υπάρχει σε όλες τις περιπτώσεις συμμόρφωση με τους εθνικούς και διεθνείς νόμους και κανονισμούς που αφορούν τη χρήση ψυκτικών αερίων.
- Θα πρέπει να κρατάτε τις οπές εξαερισμού καθαρές από τυχόν εμπόδια.
- Θα πρέπει να αποθηκεύσετε τη συσκευή σε καλά αεριζόμενο μέρος όπου το μέγεθος του δωματίου να είναι κατάλληλο για τις προδιαγραφές του φορητού κλιματιστικού.

 <p>ΠΡΟΕΙΔΟ- ΠΟΙΗΣΗ</p>	<p>Κάθε άνθρωπος που ασχολείται με την εργασία ή την διάτρηση κυκλώματος ψυκτικού αερίου, θα πρέπει να είναι κάτοχος έγκυρου πιστοποιητικού από μια διαπιστευμένη στον συγκεκριμένο κλάδο αρχή αξιολόγησης, η οποία να τον εξουσιοδοτεί ως προς την ικανότητά του να χειρίζεται ψυκτικά μέσα με ασφάλεια βάσει των αναγνωρισμένων προτύπων και προδιαγραφών αξιολόγησης του κλάδου.</p>
 <p>ΠΡΟΕΙΔΟ- ΠΟΙΗΣΗ</p>	<p>Οι επισκευές πρέπει να επιτελούνται μόνο κατά τον τρόπο και σύμφωνα με τις μεθόδους που συνιστώνται από τον κατασκευαστή του φορητού κλιματιστικού. Η συντήρηση και η επισκευή που απαιτεί τη βοήθεια άλλου εξειδικευμένου προσωπικού θα πρέπει να εκτελούνται υπό την επίβλεψη του ατόμου που είναι κατάλληλα εκπαιδευμένο στη χρήση εύφλεκτων ψυκτικών μέσων.</p>

Αν δεν κατανοείτε κάτι σ' αυτές τις οδηγίες χρήσης ή αν χρειάζεστε βοήθεια σε οποιοδήποτε θέμα αφορά τη συσκευή, παρακαλούμε να επικοινωνήσετε με το κατάστημα αγοράς ώστε να σας βοηθήσουν στην απορία ή στο πρόβλημα που αντιμετωπίζετε σχετικά με τη χρήση της συσκευής.

2.2 ΠΡΟΕΙΔΟΠΟΙΗΣΕΙΣ ΑΣΦΑΛΕΙΑΣ ΣΧΕΤΙΚΑ ΜΕ ΤΙΣ ΕΠΙΣΚΕΥΕΣ

Ακολουθήστε και σεβαστείτε τις εξής προειδοποιήσεις όταν πρέπει να κάνετε τις ακόλουθες εργασίες κατά την επισκευή μιας συσκευής που διαθέτει ψυκτικό μέσο R290.

2.2.1 Έλεγχος στη γύρω περιοχή

Πριν από την έναρξη εργασιών σε συστήματα που περιέχουν εύφλεκτα ψυκτικά μέσα, είναι απαραίτητο να πραγματοποιηθούν έλεγχοι ασφαλείας για να είστε βέβαιοι ότι θα ελαχιστοποιείται ο κίνδυνος ανάφλεξης. Για επισκευή στο κλειστό κύκλωμα ψύξης, πρέπει να τηρούνται οι ακόλουθες προφυλάξεις πριν από την εκτέλεση εργασιών στο σύστημα.

2.2.2 Διαδικασίες εργασιών

Οι εργασίες πρέπει να εκτελούνται με ελεγχόμενες διαδικασίες ώστε να ελαχιστοποιείται ο κίνδυνος παρουσίας εύφλεκτου αερίου ή ατμού κατά την εκτέλεση των εργασιών.

2.2.3 Γενικός χώρος εργασίας

Όλο το προσωπικό συντήρησης και τυχόν άλλα άτομα που εργάζονται στην περιοχή θα πρέπει να λάβουν οδηγίες σχετικά με τη φύση της εργασίας που εκτελείται. Οι εργασίες σε περιορισμένους χώρους πρέπει να αποφεύγονται. Η πρόσβαση στην περιοχή γύρω από τον χώρο εργασίας πρέπει να είναι ελεγχόμενη και να αποκόπτεται από το ευρύ κοινό. Βεβαιωθείτε ότι οι συνθήκες στην περιοχή είναι σωστές και ότι υπάρχει ασφάλεια αφού πρώτα πραγματοποιηθεί έλεγχος πιθανών εύφλεκτων υλικών.

2.2.4 Έλεγχος για την παρουσία ψυκτικού μέσου

Θα πρέπει να ελέγξετε την περιοχή με κατάλληλο ανιχνευτή ψυκτικών μέσων πριν και κατά τη διάρκεια της εργασίας, για να διασφαλιστεί ότι ο τεχνικός θα γνωρίζει για πιθανό εύφλεκτο περιβάλλον. Βεβαιωθείτε ότι ο εξοπλισμός ανίχνευσης διαρροών που χρησιμοποιείται είναι κατάλληλος για χρήση με εύφλεκτα ψυκτικά μέσα, ότι δηλαδή δεν θα προκαλεί σπινθήρες, ότι θα είναι επαρκώς μονωμένος και πιστοποιημένα ασφαλής.

2.2.5 Παρουσία πυροσβεστήρα

Εάν πρέπει να εκτελεστεί οποιαδήποτε εργασία που να εμπεριέχει θέρμανση κοντά στο κλιματιστικό ή σε οποιοδήποτε σχετικό εξοπλισμό, πρέπει να είναι διαθέσιμος ο κατάλληλος εξοπλισμός πυρόσβεσης. Θα πρέπει να έχετε κοντά στο σημείο πυροσβεστήρα ξηράς κόνεως ή CO₂.

2.2.6 Μακριά από πηγές ανάφλεξης

Κανένα πρόσωπο που ασκεί εργασία σε σχέση με ψυκτικό σύστημα, γεγονός το οποίο συνεπάγεται έκθεση σε σωληνώσεις, δεν πρέπει να χρησιμοποιεί οποιαδήποτε πηγή ανάφλεξης, γιατί μπορεί να οδηγήσει σε πυρκαγιά ή έκρηξη. Όλες οι πιθανές πηγές ανάφλεξης, συμπεριλαμβανομένου του καπνίσματος τσιγάρων, πρέπει να βρίσκονται μακριά από τον τόπο εγκατάστασης, επισκευής, αφαίρεσης και διάθεσης, καθώς κατά τη διάρκεια εργασιών, το ψυκτικό υγρό μπορεί να απελευθερωθεί στον περιβάλλοντα χώρο. Πριν από τη διεξαγωγή της εργασίας, πρέπει να επιθεωρηθεί η περιοχή γύρω από τον εξοπλισμό για να βεβαιωθείτε ότι δεν υπάρχει κίνδυνος ανάφλεξης ή κίνδυνος πυρκαγιάς. Θα πρέπει να υπάρχει η σήμανση «Απαγορεύεται το κάπνισμα».

2.2.7 Εξαερισμός περιοχής

Βεβαιωθείτε ότι η περιοχή είναι ανοικτή ή ότι είναι επαρκώς αεριζόμενη πριν ανοίξετε τη συσκευή ή πραγματοποιήσετε οποιαδήποτε εργασία που απαιτεί θέρμανση. Ο εξαερισμός πρέπει να υπάρχει καθ' όλη τη διάρκεια της περιόδου εκτέλεσης του έργου. Ο εξαερισμός θα πρέπει να μπορεί να διασκορπίσει με ασφάλεια οποιοδήποτε απελευθερούμενο ψυκτικό υγρό και -κατά προτίμηση- να το οδηγήσει απευθείας στην ατμόσφαιρα.

2.2.8 Έλεγχοι στον εξοπλισμό κλιματισμού

Αν χρειαστεί να αλλαχθούν ηλεκτρικά εξαρτήματα, τα καινούρια θα πρέπει να είναι κατάλληλα για το σκοπό και να έχουν τις σωστές προδιαγραφές. Σε όλα τα στάδια της συντήρησης, θα πρέπει να γίνονται σεβαστές οι κατευθυντήριες γραμμές συντήρησης. Σε περίπτωση αμφιβολίας, συμβουλευτείτε το τεχνικό τμήμα του κατασκευαστή για βοήθεια. Οι παρακάτω έλεγχοι πρέπει να εφαρμόζονται στις εγκαταστάσεις που χρησιμοποιούν εύφλεκτα ψυκτικά μέσα:

- Το εμβαδόν του χώρου όπου είναι εγκατεστημένα τα μηχανήματα κλιματισμού πρέπει να είναι μεγαλύτερο από τον όγκο του ψυκτικού υγρού.
- Τα μηχανήματα εξαερισμού και οι έξοδοι πρέπει να λειτουργούν επαρκώς και να μη φράσσονται.
- Εάν χρησιμοποιείται δευτερεύον ψυκτικό κύκλωμα, θα πρέπει να ελεγχθεί και το δευτερεύον κύκλωμα για τυχόν παρουσία ψυκτικού.
- Η σήμανση στον εξοπλισμό θα πρέπει να είναι ορατή και ευανάγνωστη. Τα σήματα και τα οι σημάνσεις που είναι δυσανάγνωστα θα πρέπει να επιδιορθώνονται.
- Ο σωλήνας ψύξης ή τα σχετικά εξαρτήματα πρέπει να είναι εγκατεστημένα σε σημείο όπου να είναι απίθανο να εκτεθούν σε οποιαδήποτε ουσία που μπορεί να διαβρώσει τα μέρη που περιέχουν ψυκτικό. Εξαίρεση αποτελούν τα εξαρτήματα που είναι κατασκευασμένα από υλικά που είναι εγγενώς ανθεκτικά στη διάβρωση ή προστατεύονται κατάλληλα από τη διάβρωση.

2.2.9 Έλεγχοι σε ηλεκτρικές συσκευές

Η επισκευή και η συντήρηση των ηλεκτρικών εξαρτημάτων περιλαμβάνει τους αρχικούς ελέγχους ασφαλείας και τις διαδικασίες επιθεώρησης των εξαρτημάτων. Εάν υπάρχει βλάβη που θα μπορούσε να θέσει σε κίνδυνο την ασφάλεια, τότε δεν πρέπει να γίνεται σύνδεση στο ηλεκτρικό δίκτυο, πριν αντιμετωπιστεί πρώτα ικανοποιητικά. Εάν το σφάλμα δεν μπορεί να διορθωθεί αμέσως, αλλά είναι απαραίτητο να συνεχιστεί η λειτουργία του κλιματιστικού, πρέπει να χρησιμοποιηθεί κάποια κατάλληλη προσωρινή λύση. Αυτό πρέπει να αναφέρεται στον ιδιοκτήτη του εξοπλισμού, ώστε να είναι ενήμεροι όλοι οι εμπλεκόμενοι.

Οι αρχικοί έλεγχοι ασφαλείας περιλαμβάνουν:

- Εκκένωση πυκνωτών: αυτό πρέπει να γίνει με ασφαλή τρόπο για να αποφευχθεί πιθανότητα σπινθήρα.
- Να μην εκτίθενται τα ηλεκτρικά εξαρτήματα και καλώδια κατά την πλήρωση, την ανάκτηση ή την εκκένωση του συστήματος.
- Να διατηρείται η συνέχεια της γείωσης.



ΠΡΟΕΙΔΟΠΟΙΗΣΗ!

Εγκαταστήστε το φορητό κλιματιστικό σε δωμάτια που ξεπερνούν σε εμβαδό τα 12m² (12 τετραγωνικά μέτρα).

Μην εγκαταστήσετε το φορητό κλιματιστικό σε μέρος όπου υπάρχει περίπτωση να παρατηρηθεί διαρροή εύφλεκτου αερίου.



ΣΗΜΕΙΩΣΗ!

Ο κατασκευαστής μπορεί να παρέχει παραδείγματα ή επιπλέον πληροφορίες σχετικά με την οσμή του ψυκτικού αερίου και τον τρόπο εντοπισμού του σε περίπτωση διαρροής.

3. ΕΠΙΣΚΟΠΗΣΗ ΠΡΟΪΟΝΤΟΣ

3.1 ΣΧΕΔΙΑΓΡΑΜΜΑ ΠΡΟΪΟΝΤΟΣ

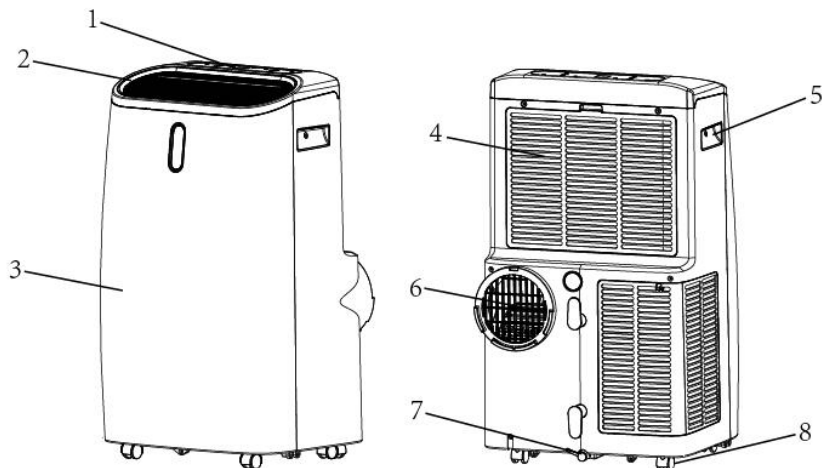

1	Πίνακας ελέγχου	4	Είσοδος αέρα με φίλτρο αέρα	7	Οπή αποστράγγισης νερού με τάπα
2	Έξοδος κλιματιζόμενου αέρα με ρυθμιζόμενη περσίδα	5	Λαβή	8	Ροδάκια
3	Μπροστινό κάλυμμα	6	Έξοδος επεξεργασμένου αέρα		

Σημείωση: Η εμφάνιση, οι εικόνες και τα σχεδιαγράμματα που παρουσιάζονται σ' αυτές τις οδηγίες είναι ενδεικτικά. Ως κριτήριο θα πρέπει να λαμβάνετε το προϊόν που έχετε στα χέρια σας.

3.2 ΧΑΡΑΚΤΗΡΙΣΤΙΚΑ

- ✓ Συμπαγές μέγεθος και υψηλή απόδοση, με λειτουργίες ψύξης, θέρμανσης, αφύγρανσης και ανεμιστήρα.
 - ✓ Ρύθμιση θερμοκρασίας και προβολή τρέχουσας θερμοκρασίας
 - ✓ Ψηφιακή οθόνη LED
 - ✓ Ηλεκτρονικός έλεγχος με ενσωματωμένο χρονοδιακόπτη. Λειτουργία ύπνου
 - ✓ Σύστημα αυτόματης εξάτμισης για καλύτερη και βελτιωμένη αποδοτικότητα
 - ✓ Αυτόματη απενεργοποίηση όταν η δεξαμενή είναι γεμάτη με νερό
 - ✓ Αυτόματη επανεκκίνηση σε περίπτωση διακοπής ρεύματος
 - ✓ Αυτόματη λειτουργία απόψυξης όταν είναι χαμηλή η θερμοκρασία του περιβάλλοντος
 - ✓ Τηλεχειριστήριο
 - ✓ 3 ταχύτητες ανεμιστήρα
 - ✓ Ροδάκια για εύκολη μετακίνηση
-

4.1 ΑΠΟΣΥΣΚΕΥΑΣΙΑ

- Αφαιρέστε το φορητό κλιματιστικό και τα αξεσουάρ από τη συσκευασία.
- Ελέγξτε το φορητό κλιματιστικό μετά από την αποσυσκευασία για να δείτε αν σας έχουν παρασχεθεί όλα τα εξαρτήματα και αν είναι σε καλή κατάσταση.
- Εξαρτήματα:
 - 1. Εύκαμπτος σωλήνας εξαγωγής αέρα
 - 2. Σύνδεσμος σωλήνα
 - 3. Σύνδεσμος παραθύρου
 - 4. Τηλεχειριστήριο
 - 5. Σετ προσαρμογής σε παράθυρο

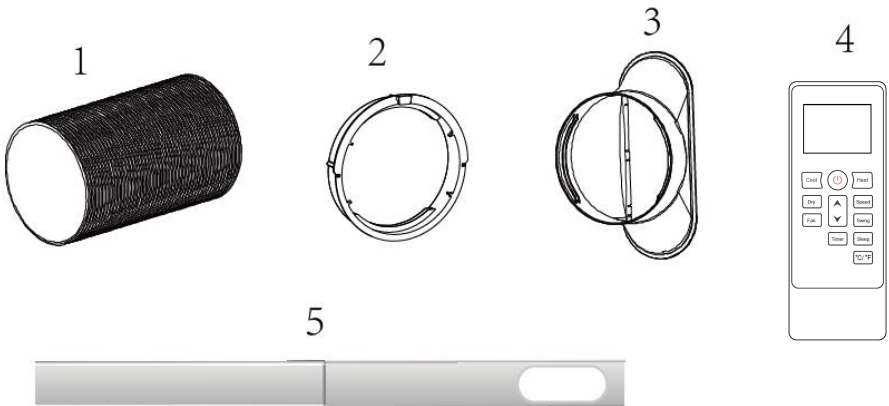

4.2 Επιλογή τοποθεσίας

- Αν δώσετε κλίση 45° ή περισσότερο στο φορητό κλιματιστικό αφήστε το στη συνέχεια για τουλάχιστον 24 ώρες σε όρθια θέση πριν να το χρησιμοποιήσετε ξανά.
- Τοποθετήστε το φορητό κλιματιστικό σε μια σταθερή, επίπεδη επιφάνεια, σε μια περιοχή όπου να υπάρχει τουλάχιστον 50εκ. ελεύθερος χώρος γύρω από όλες τις πλευρές της για να επιτρέπεται η σωστή κυκλοφορία του αέρα.
- Μη χρησιμοποιείτε το προϊόν κοντά σε τοίχους, κουρτίνες ή άλλα αντικείμενα που μπορεί να εμποδίσουν την είσοδο και την έξοδο αέρα. Κρατήστε την είσοδο και την έξοδο αέρα ελεύθερες από τυχόν εμπόδια που μπορεί να φράξουν την κυκλοφορία του αέρα.
- **Ποτέ** να μην τοποθετήσετε το φορητό κλιματιστικό σε σημείο όπου θα είναι εκτεθειμένο σε:
 - Πηγές θερμότητας όπως καλοριφέρ, θερμοπομπούς, σόμπες ή άλλα προϊόντα που παράγουν θερμότητα.
 - Άμεση ηλιακή ακτινοβολία.
 - Μηχανικές δονήσεις ή ισχυρά κτυπήματα.
 - Υπερβολική σκόνη.
 - Μέρη με έλλειψη εξαερισμού, όπως π.χ. ερμάρια ή βιβλιοθήκες.
 - Ασταθείς ή ανομοιόμορφες επιφάνειες.



ΠΡΟΕΙΔΟΠΟΙΗΣΗ!

Εγκαταστήστε το φορητό κλιματιστικό σε δωμάτια που ξεπερνούν σε εμβαδό τα 12m² (12 τετραγωνικά μέτρα).

Μην εγκαταστήσετε το φορητό κλιματιστικό σε μέρος όπου

υπάρχει περίπτωση να παρατηρηθεί διαρροή εύφλεκτου αερίου.



ΣΗΜΕΙΩΣΗ!

Ο κατασκευαστής μπορεί να παρέχει παραδείγματα ή επιπλέον πληροφορίες σχετικά με την οσμή του ψυκτικού αερίου και τον τρόπο εντοπισμού του σε περίπτωση διαρροής.

4.3 ΣΥΝΔΕΣΗ ΤΟΥ ΕΥΚΑΜΠΤΟΥ ΣΩΛΗΝΑ ΕΞΑΓΩΓΗΣ ΕΠΕΞΕΡΓΑΣΜΕΝΟΥ ΑΕΡΑ

Το φορητό κλιματιστικό πρέπει να μπορεί να βγάζει απευθείας προς το περιβάλλον τον επεξεργασμένο αέρα που περιέχει την άχρηστη υγρασία και θερμότητα και ο οποίος παράγεται από το φορητό κλιματιστικό κατά τη διαδικασία ψύξης του κλιματιζόμενου αέρα. Μην αντικαθιστάτε ή επεκτείνετε τον εύκαμπτο σωλήνα εξαγωγής αέρα γιατί αυτό θα έχει ως αποτέλεσμα μειωμένη απόδοση ή – ακόμη χειρότερα – μπορεί να έχει ως αποτέλεσμα την απενεργοποίηση του φορητού κλιματιστικού λόγω έλλειψης υποπίεσης.

Βήμα 1: Συνδέστε τον σύνδεσμο σωλήνα στη μία άκρη του εύκαμπτου σωλήνα εξαγωγής αέρα.

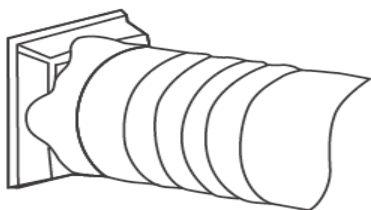

Βήμα 2: Συνδέστε το σύνδεσμο παραθύρου στην άλλη άκρη του εύκαμπτου σωλήνα εξαγωγής αέρα.

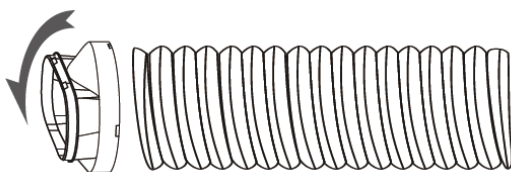

Βήμα 3: Επεκτείνετε το ρυθμιζόμενο σείτ προσαρμογής στο παράθυρο ανάλογα με το μήκος του παραθύρου σας. Στη συνέχεια συνδέστε τον εύκαμπτο σωλήνα εξαγωγής αέρα στο σείτ προσαρμογής σε παράθυρο.



Βήμα 4: Κλείστε το παράθυρο ώστε να ασφαλίσετε το σετ προσαρμογής σε παράθυρο. Το σετ προσαρμογής σε παράθυρο θα πρέπει να στέκεται και να στηρίζεται καλά στο παράθυρο. Αν χρειάζεται, χρησιμοποιήστε μονωτική ταινία για να το σταθεροποιήσετε. Σας συνιστούμε να κλείσετε το διάκενο μεταξύ του προσαρμογέα και των πλευρών του παραθύρου, ώστε να έχετε τη μέγιστη δυνατή απόδοση.

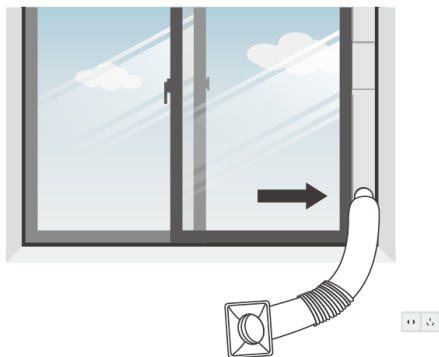

Βήμα 5: Συνδέστε το σύνδεσμο σωλήνα στην έξοδο επεξεργασμένου αέρα του φορητού κλιματιστικού.

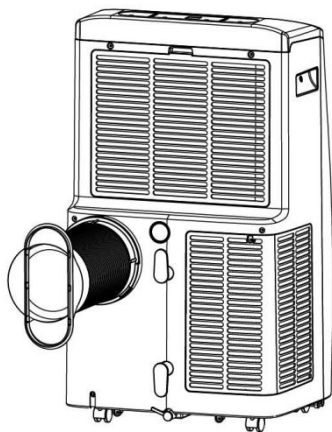

Βήμα 6: Ρυθμίστε το μήκος του εύκαμπτου σωλήνα εξαγωγής αέρα και αποφύγετε τα τσακίσματα στο σωλήνα. Προσπαθήστε να είναι όσο το δυνατόν πιο ευθύγραμμος. Στη συνέχεια τοποθετήστε το φορητό κλιματιστικό κοντά σε μια πρίζα ρεύματος.



Βήμα 7: Ρυθμίστε την περσίδα εξόδου αέρα του φορητού κλιματιστικού και στη συνέχεια ενεργοποιήστε το φορητό κλιματιστικό.

5.1 ΠΙΝΑΚΑΣ ΕΛΕΓΧΟΥ ΚΑΙ ΟΘΟΝΗ

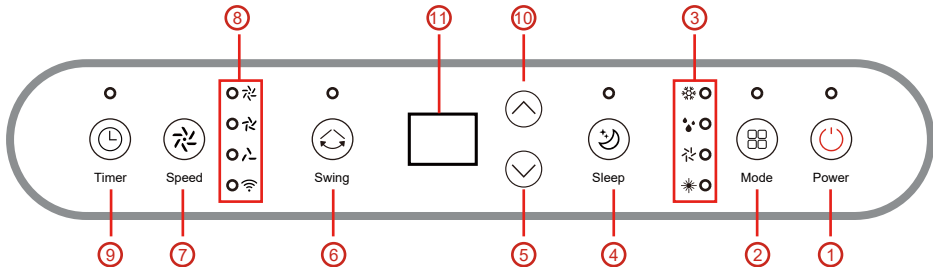

5.2 ΠΛΗΚΤΡΑ ΛΕΙΤΟΥΡΓΙΩΝ ΚΑΙ ΕΝΔΕΙΞΕΙΣ

1.	POWER (ΕΝΕΡΓΟΠΟΙΗΣΗ/ ΑΠΕΝΕΡΓΟΠΟΙΗΣΗ)	Πιέστε αυτό το πλήκτρο για να ενεργοποιήσετε/ απενεργοποιήσετε το φορητό κλιματιστικό
2.	MODE (ΛΕΙΤΟΥΡΓΙΑ)	Πιέστε για αλλαγή της λειτουργίας του φορητού κλιματιστικού μεταξύ ψύξης, θέρμανσης αφύγρανσης και ανεμιστήρα.
3.	ΕΝΔΕΙΞΗ ΛΕΙΤΟΥΡΓΙΑΣ	Ένδειξη της επιλεγμένης λειτουργίας μεταξύ: Ψύξης, Θέρμανσης Αφύγρανσης και Ανεμιστήρα.
4.	ΛΕΙΤΟΥΡΓΙΑ ΥΠΝΟΥ	Πιέστε για ενεργοποίηση/ απενεργοποίηση της λειτουργίας ύπνου.
5.	DOWN (ΚΑΤΩ)	Για μείωση της επιλεγμένης θερμοκρασίας ή της ρύθμισης του χρονοδιακόπτη.
6.	SWING (ΚΙΝΗΣΗ ΠΕΡΣΙΔΩΝ)	Για ρύθμιση της κάθετης κατεύθυνσης ροής του αέρα.
7.	SPEED (ΤΑΧΥΤΗΤΑ)	Πιέστε για εναλλαγή της ταχύτητας του ανεμιστήρα μεταξύ HIGH (ΥΨΗΛΗΣ), MIDDLE (ΜΕΣΑΙΑΣ) και LOW (ΧΑΜΗΛΗΣ).
8.	ΕΝΔΕΙΞΕΙΣ ΤΑΧΥΤΗΤΑΣ ΑΝΕΜΙΣΤΗΡΑ	Δείχνει αν έχει επιλεγεί η υψηλή, η μεσαία ή η χαμηλή ταχύτητα ανεμιστήρα, WIFI.
9.	TIMER (ΧΡΟΝΟΔΙΑΚΟΠΤΗΣ)	Μπορείτε να επιλέξετε χρονικό διάστημα για αυτόματη ενεργοποίηση ή απενεργοποίηση του φορητού κλιματιστικού.
10.	UP (ΠΑΝΩ)	Για αύξηση της επιλεγμένης θερμοκρασίας (16~32°C) ή της ρύθμισης του χρονοδιακόπτη.
11.	Ψηφιακή οθόνη	Δείχνει τη ρύθμιση χρονοδιακόπτη και τη θερμοκρασία του χώρου.

5.3 ΤΗΛΕΧΕΙΡΙΣΤΗΡΙΟ

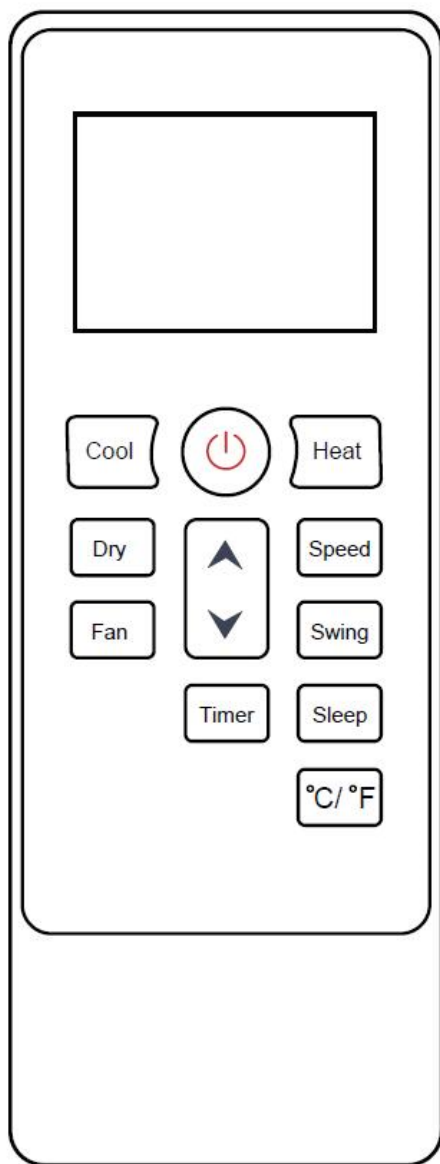

5.4 ΡΥΘΜΙΣΕΙΣ

5.4.1. Ενεργοποίηση και Απενεργοποίηση

- ⇒ Πιέστε το πλήκτρο POWER (ΕΝΕΡΓΟΠΟΙΗΣΗΣ/ ΑΠΕΝΕΡΓΟΠΟΙΗΣΗΣ) για να ενεργοποιήσετε το φορητό κλιματιστικό.
Μόλις ενεργοποιείται, μπαίνει σε λειτουργία FAN (ΑΝΕΜΙΣΤΗΡΑ).
- ⇒ Πιέστε το πλήκτρο MODE (ΛΕΙΤΟΥΡΓΙΑΣ) για να κάνετε την επιθυμητή επιλογή λειτουργίας του φορητού κλιματιστικού.
- ⇒ Πιέστε ξανά το πλήκτρο POWER (ΕΝΕΡΓΟΠΟΙΗΣΗΣ/ ΑΠΕΝΕΡΓΟΠΟΙΗΣΗΣ) για να απενεργοποιήσετε το φορητό κλιματιστικό.

5.4.2. Χρήση

Αυτό το φορητό κλιματιστικό διαθέτει τέσσερις λειτουργίες: Ψύξη, Θέρμανση, Αφύγρανση, Ανεμιστήρας, Ύπνος

A. Για να δροσίσετε το χώρο σας

Επιλέξτε τη λειτουργία ψύξης για να μειώσετε τη θερμοκρασία που επικρατεί στο χώρο σας.

- ⇒ Πιέστε επαναλαμβανόμενα το πλήκτρο MODE μέχρι να ανάψει η ένδειξη COOL (ΨΥΞΗ).
- ⇒ Πιέστε τα πλήκτρα Up (Πάνω)/ Down (Κάτω) για να ρυθμίσετε τη θερμοκρασία που εμφανίζεται στην οθόνη. Μπορείτε να ρυθμίσετε τη θερμοκρασία από 16°C έως 32°C.
- ⇒ Πιέστε επαναλαμβανόμενα το πλήκτρο SPEED (ΤΑΧΥΤΗΤΑΣ) μέχρι να ανάψει η επιθυμητή ρύθμιση ταχύτητας ανεμιστήρα.
Για να ελέγξετε την οριζόντια κατεύθυνση ροής του αέρα, παρακαλούμε να πιέσετε το πλήκτρο SWING (ΚΙΝΗΣΗΣ ΠΕΡΣΙΔΩΝ).

Σημείωση: Το φορητό κλιματιστικό σταματά να λειτουργεί μόλις φτάσει στην επιλεγμένη θερμοκρασία ή μόλις η πραγματική θερμοκρασία του χώρου είναι χαμηλότερη από την επιλεγμένη.

B. Για να ζεστάνετε το χώρο σας

- ⇒ Πιέστε επαναλαμβανόμενα το πλήκτρο MODE (ΛΕΙΤΟΥΡΓΙΑ) μέχρι να ανάψει η ένδειξη LED HEAT (ΘΕΡΜΑΝΣΗ).
Πιέστε τα πλήκτρα Up (Πάνω)/ Down (Κάτω) για να ρυθμίσετε τη θερμοκρασία, επιλέγοντας κάποια θερμοκρασία που είναι μεγαλύτερη από αυτή που επικρατεί στο δωμάτιο. Μπορείτε να ρυθμίσετε και την επιθυμητή ταχύτητα ανεμιστήρα.
- Σημείωση: Για συνεχή χρήση θα πρέπει να έχετε συνδέσει στο φορητό κλιματιστικό τον σωλήνα αποστράγγισης.

C. Λειτουργία ως ανεμιστήρας

- ⇒ Πιέστε επαναλαμβανόμενα το πλήκτρο MODE (ΛΕΙΤΟΥΡΓΙΑ) μέχρι να ανάψει η ένδειξη FAN (ΑΝΕΜΙΣΤΗΡΑΣ).
Σε λειτουργία ανεμιστήρα ο αέρας που υπάρχει στο χώρο ανακυκλώνεται μεν αλλά δεν ψύχεται.
- ⇒ Πιέστε επαναλαμβανόμενα το πλήκτρο SPEED (ΤΑΧΥΤΗΤΑ) για να επιλέξετε την επιθυμητή ταχύτητα του ανεμιστήρα.

D. Για αφύγνωση του χώρου σας

⇒ Πιέστε το πλήκτρο MODE (ΛΕΙΤΟΥΡΓΙΑ) στον πίνακα ελέγχου ή στο τηλεχειριστήριο. Η ένδειξη αφύγνωσης (dry) ανάβει. Δεν θα μπορείτε να επιλέξετε την ταχύτητα του ανεμιστήρα. Θα πρέπει να συνδέσετε σωλήνα στην έξοδο αποστράγγισης στο κάτω μέρος του φορητού κλιματιστικού. Σημείωση: Σ' αυτή τη λειτουργία, η ταχύτητα του ανεμιστήρα εναλλάσσεται αυτόματα και δεν μπορεί να γίνει χειροκίνητη επιλογή ταχύτητας ανεμιστήρα και θερμοκρασίας.

E. Λειτουργία ύπνου

Η λειτουργία ύπνου μπορεί να ενεργοποιηθεί σε λειτουργία ψύξης ή σε λειτουργία θέρμανσης.

■ Σε λειτουργία ψύξης:

Μετά από 1 ώρα λειτουργίας η επιλεγμένη θερμοκρασία αυξάνεται αυτόματα κατά 1°C, και μετά από άλλη 1 ώρα λειτουργίας η θερμοκρασία αυξάνεται ξανά αυτόματα κατά 1°C.

■ Σε λειτουργία θέρμανσης :

Μετά από 1 ώρα λειτουργίας η επιλεγμένη θερμοκρασία μειώνεται αυτόματα κατά 1°C, και μετά από άλλη 1 ώρα λειτουργίας η θερμοκρασία μειώνεται ξανά αυτόματα κατά 1°C.

Στη συνέχεια η θερμοκρασία παραμένει σταθερή για 10 ώρες. Όλες οι ενδείξεις μειώνουν τη φωτεινότητά τους. Ο ανεμιστήρας μπαίνει σε χαμηλή ταχύτητα για αθόρυβη λειτουργία και δεν μπορείτε να επιλέξετε ταχύτητα ανεμιστήρα.

5.4.3. ΡΥΘΜΙΣΗ ΧΡΟΝΟΔΙΑΚΟΠΤΗ (1ώρα -24ώρες) :

Ο χρονοδιακόπτης έχει δύο τρόπους χρήσης:

Για απενεργοπ. →
(Ενώ είναι ενεργοποιημένο)

Πιέστε το πλήκτρο **Timer (Χρονοδιακόπτης)** για να ενεργοποιήσετε το χρονοδιακόπτη.

Πιέστε επαναλαμβανόμενα τα πλήκτρα **Up (Πάνω)/Down (Κάτω)** για να επιλέξετε το χρόνο αυτόματης απενεργοποίησης.

Για ενεργοπ. →
(Ενώ είναι απενεργοποιημένο)

Πιέστε το πλήκτρο **Timer (Χρονοδιακόπτης)** για να ενεργοποιήσετε το χρονοδιακόπτη.

Πιέστε επαναλαμβανόμενα τα πλήκτρα **Up (Πάνω)/Down (Κάτω)** για να επιλέξετε το χρόνο αυτόματης ενεργοποίησης.

Ακύρωση
χρονοδιακόπτη →

Πιέστε επαναλαμβανόμενα τα πλήκτρα **Up (Πάνω)/Down (Κάτω)** μέχρι η ένδειξη LED να δείξει «00». Σημείωση: Μπορείτε εναλλακτικά να πιέσετε το πλήκτρο **POWER (ΕΝΕΡΓΟΠΟΙΗΣΗ/ ΑΠΕΝΕΡΓΟΠΟΙΗΣΗ)** για ακύρωση του χρονοδιακόπτη.

5.4.4. Αυτόματη απόψυξη

Σε χαμηλές θερμοκρασίες δωματίου, μπορεί να συσσωρευτεί παγετός στον εξατμιστή κατά τη λειτουργία. Το φορητό κλιματιστικό θα ξεκινήσει αυτόματα την διαδικασία απόψυξης και η ένδειξη LED POWER (ΙΣΧΥΣ) θα αναβοσβήνει. Η ακολουθία της διαδικασίας απόψυξης είναι η εξής:

- A. Ενώ το φορητό κλιματιστικό λειτουργεί κανονικά και είναι σε λειτουργία ψύξης η αφύγρανσης, ο αισθητήρας θερμοκρασίας περιβάλλοντος ανιχνεύει τη θερμοκρασία του πηνίου του εξατμιστή. Αν εντοπίσει ότι η θερμοκρασία του πηνίου του εξατμιστή είναι κάτω από -1°C , ο συμπιεστής σταματά να λειτουργεί για περίπου 10 λεπτά ή μέχρι η θερμοκρασία του πηνίου του εξατμιστή να φτάσει στους 7°C . Στη συνέχεια το φορητό κλιματιστικό συνεχίζει να λειτουργεί κανονικά σε λειτουργία ψύξης.
- B. Ενώ το φορητό κλιματιστικό λειτουργεί κανονικά και είναι σε λειτουργία αφύγρανσης, ο αισθητήρας θερμοκρασίας περιβάλλοντος ανιχνεύει τη

θερμοκρασία του πηνίου του εξαμιστή. Αν εντοπίσει ότι η θερμοκρασία του πηνίου του εξαμιστή είναι κάτω από 40°C και η διαφορά θερμοκρασίας μεταξύ του πηνίου και του δωματίου είναι μικρότερη από 19°C, ο συμπιεστής σταματά να λειτουργεί για 20 λεπτά. Το φορητό κλιματιστικό θα μπει σε λειτουργία απόψυξης για 5 λεπτά και η ένδειξη Power (ισχύος) θα ξεκινήσει ν' αναβοσβήνει.

5.4.5. Προστασία υπερφόρτωσης

Σε περίπτωση διακοπής ρεύματος, για την προστασία του συμπιεστή, θα υπάρξει μια καθυστέρηση 3 λεπτών μέχρι να επανεκκινηθεί ο συμπιεστής μόλις έρθει το ρεύμα.

5.5 ΑΠΟΣΤΡΑΓΓΙΣΗ

Χειροκίνητη αποστράγγιση:

- 1) Αν το φορητό κλιματιστικό γεμίσει με νερό θα σταματήσει να λειτουργεί. Σ' αυτή την περίπτωση, παρακαλούμε αρχικά να το αποσυνδέσετε από το ρεύμα. Σημειώσεις: Μετακινήστε το φορητό κλιματιστικό προσεκτικά, ώστε να μην χυθεί το νερό στο δοχείο νερού στο κάτω μέρος του σώματος.
- 2) Τοποθετήστε δοχείο νερού κάτω από την πλαϊνή έξοδο νερού που υπάρχει στο πίσω μέρος του σώματος του φορητού κλιματιστικού.
- 3) Αποσυνδέστε την τάπα του νερού, και το νερό θα τρέξει αυτόματα στο δοχείο νερού.

Σημειώσεις:

1. Τοποθετήστε σωστά την τάπα του νερού.
 2. Κατά τη διάρκεια της αποστράγγισης, μπορείτε να γείρετε ελαφρώς προς τα πίσω το σώμα του φορητού κλιματιστικού.
 3. Εάν το δοχείο νερού δεν μπορεί να συγκρατήσει όλη την ποσότητα του νερού, πριν γεμίσει το δοχείο νερού, τοποθετήστε την τάπα στην έξοδο νερού για να μην τρέξει το νερό στο πάτωμα ή στο χαλί.
 - 4) Αφού ολοκληρωθεί η αποστράγγιση του νερού, τοποθετήστε ξανά την τάπα του νερού.
- Σημειώσεις: 1. Επανεκκινήστε το φορητό κλιματιστικό αφού πρώτα τοποθετήσετε την τάπα νερού και το κάλυμμα αποστράγγισης, διαφορετικά το νερό από το φορητό κλιματιστικό θα τρέξει στο πάτωμα ή στο χαλί.

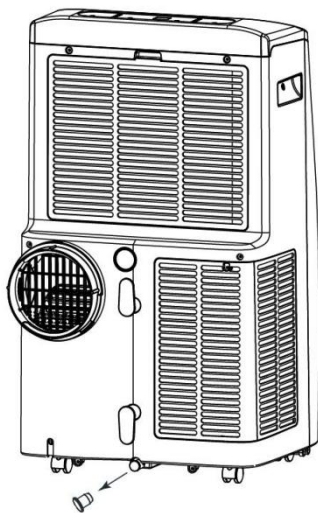

Συνεχής αποστράγγιση

Το σύστημα αυτόματης εξάτμισης χρησιμοποιεί το παραγόμενο νερό για την ψύξη των πηνίων του συμπυκνωτή, ώστε να έχει καλύτερη απόδοση. Δεν χρειάζεται να αδειάσετε τη δεξαμενή αποστράγγισης κατά τη λειτουργία ψύξης. Χρειάζεται να το κάνετε μόνο κατά τη λειτουργία αφύγρανσης και όταν επικρατούν συνθήκες υψηλής υγρασίας. Το παραγόμενο νερό εξατμίζεται στον συμπυκνωτή και απομακρύνεται μέσω του σωλήνα εξάτμισης.

Για συνεχή λειτουργία ή για λειτουργία χωρίς επίβλεψη κατά τη λειτουργία αφύγρανσης, συνδέστε τον σωλήνα αποστράγγισης στο φορητό κλιματιστικό. Το νερό μπορεί να ρέει αυτόματα σε ένα δοχείο ή να αποστραγγίζει δια βαρύτητας.

- Απενεργοποιήστε το φορητό κλιματιστικό πριν κάνετε τις ακόλουθες ενέργειες.
- Αφαιρέστε την τάπα του ανοίγματος εξόδου νερού και φυλάξτε την σε ασφαλές σημείο.
- Συνδέστε καλά και σωστά τον εύκαμπτο σωλήνα αποστράγγισης και βεβαιωθείτε ότι δεν είναι τσακισμένος και φραγμένος.
- Τοποθετήστε την έξοδο του εύκαμπτου σωλήνα σε μια αποχέτευση ή δοχείο και βεβαιωθείτε ότι το νερό μπορεί να ρέει ελεύθερα έξω από το φορητό κλιματιστικό.
- Μη βυθίζετε το άκρο του εύκαμπτου σωλήνα στο νερό. Διαφορετικά μπορεί να προκληθεί απόφραξη του εύκαμπτου σωλήνα.

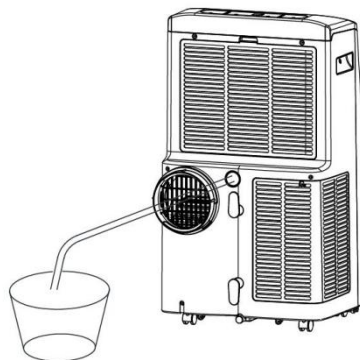

Για να αποφύγετε διαρροή νερού:

- Καθώς η αρνητική πίεση του εξαρτήματος αποστράγγισης είναι μεγάλη, πρέπει απλά να γείρετε τον εύκαμπτο σωλήνα αποστράγγισης προς τα κάτω, προς το δάπεδο. Είναι καλό ο βαθμός κλίσης να υπερβαίνει τις 20 μοίρες.
- Ο εύκαμπτος σωλήνας θα πρέπει να είναι κατά το δυνατόν ίσιος, ώστε να αποφευχθεί τσάκισμα και απόφραξη του.

6. ΚΑΘΑΡΙΣΜΟΣ ΚΑΙ ΦΡΟΝΤΙΔΑ

6.1. ΚΑΘΑΡΙΣΜΟΣ ΤΟΥ ΦΙΛΤΡΟΥ ΑΕΡΑ (κάθε δύο εβδομάδες)

Σκόνη συσσωρεύεται προοδευτικά στο φίλτρο και περιορίζει τη ροή του αέρα. Η περιορισμένη ροή αέρα μειώνει την αποτελεσματικότητα του φορητού κλιματιστικού και - εάν φράξει εντελώς - μπορεί να προκληθεί βλάβη στο φορητό κλιματιστικό.

Το φίλτρο αέρα απαιτεί τακτικό καθαρισμό. Το φίλτρο αέρα είναι αποσπώμενο, για εύκολο καθάρισμα. Μη χρησιμοποιείτε το φορητό κλιματιστικό χωρίς φίλτρο αέρα, διαφορετικά μπορεί ο αέρας να μολυνθεί.

1. Πιέστε το πλήκτρο POWER (ΕΝΕΡΓΟΠΟΙΗΣΗ/ ΑΠΕΝΕΡΓΟΠΟΙΗΣΗ) για να απενεργοποιήσετε το φορητό κλιματιστικό και αποσυνδέστε το από το ρεύμα.
2. Αφαιρέστε το φίλτρο αέρα από το φορητό κλιματιστικό.
3. Χρησιμοποιήστε ηλεκτρική σκούπα για να ρουφήξετε τη σκόνη από το φίλτρο αέρα.
4. Αναποδογυρίστε το φίλτρο αέρα και ξεπλύνετε το κάτω από τρεχούμενο νερό. Αφήστε το νερό να τρέξει μέσα από το φίλτρο προς την αντίθετη κατεύθυνση σε σχέση με την κατεύθυνση ροής του αέρα. Αφήστε το φίλτρο αέρα να στεγνώσει πολύ καλά πριν το τοποθετήσετε ξανά.

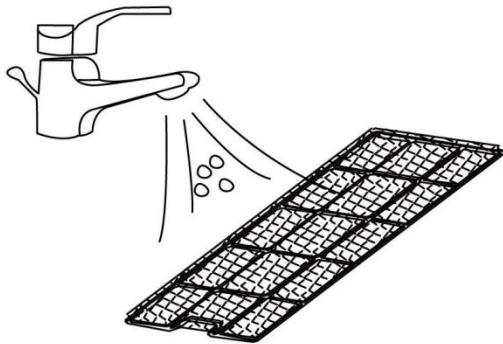

Απενεργοποιήστε το φορητό κλιματιστικό και αφαιρέστε το φίλτρο αέρα.

Ξεπλύνετε το φίλτρο κάτω από τρεχούμενο νερό.

Προειδοποίηση!!!

Μην αγγίζετε την επιφάνεια του εξατμιστή με γυμνά χέρια γιατί σε διαφορετική περίπτωση μπορεί να προκληθούν τραυματισμοί στα δάχτυλά σας.

6.2. ΚΑΘΑΡΙΣΜΟΣ ΑΠΟ ΨΥΚΤΙΚΟ ΜΕΣΟ

Γενικά μέτρα:

1. Το αέριο/ ο ατμός είναι βαρύτερα από τον αέρα. Μπορεί να συσσωρευτούν σε περιορισμένους χώρους, ιδιαίτερα στο επίπεδο του εδάφους ή και κάτω από αυτό.
2. Εξαλείψτε κάθε πιθανή πηγή ανάφλεξης.
3. Χρησιμοποιήστε κατάλληλο εξοπλισμό ατομικής προστασίας (PPE).
4. Απομακρύνετε το περιττό προσωπικό, απομονώστε και αερίστε καλά την περιοχή.
5. Μην αφήσετε το αέριο να μπει στα μάτια, στο δέρμα ή στα ρούχα. Μην αναπνέετε ατμούς ή αέρια.
6. Αποτρέψτε την είσοδο του αερίου σε υπονόμους και δημόσια ύδατα.
7. Σταματήστε την πηγή της διαρροής, εφόσον βέβαια είναι ασφαλές να το κάνετε. Χρησιμοποιήστε ψεκασμό νερού για τη διασπορά των αερίων/ ατμών.
8. Απομονώστε την περιοχή μέχρι να διασκορπιστεί το αέριο. Αερίστε καλά την περιοχή και ελέγξτε την για παρουσία αερίου πριν εισέλθετε ξανά. Σε περίπτωση διαρροής αερίου, επικοινωνήστε με τις αρμόδιες αρχές.

7. ΑΝΤΙΜΕΤΩΠΙΣΗ ΠΡΟΒΛΗΜΑΤΩΝ

ΣΥΜΠΤΩΜΑ	ΤΙ ΝΑ ΕΛΕΓΞΕΤΕ	ΛΥΣΗ
Το φορητό κλιματιστικό δεν λειτουργεί.	✓ Ελέγξτε ότι είναι συνδεδεμένο στο ρεύμα.	➤ Συνδέστε καλά το φις ρεύματος σε πρίζα ρεύματος.
	✓ Ελέγξτε μήπως είναι αναμμένος ο κωδικός σφάλματος πλήρωσης από νερό (Ft).	➤ Αδειάστε το νερό ανοίγοντας την τάπα νερού στο πίσω μέρος.
	✓ Ελέγξτε τη θερμοκρασία του δωματίου.	➤ Η θερμοκρασία περιβάλλοντος για λειτουργία είναι 5-35°C.
Το φορητό κλιματιστικό λειτουργεί αλλά δεν αποδίδει καλά.	✓ Μήπως έχει βουλώσει το φίλτρο αέρα λόγω σκόνης;	➤ Καθαρίστε το φίλτρο αέρα.
	✓ Μήπως είναι φραγμένη η είσοδος ή η έξοδος αέρα;	➤ Καθαρίστε την είσοδο ή έξοδο αέρα από πιθανά αντικείμενα που τη φράσσουν.
	✓ Μήπως είναι ανοιχτή η πόρτα ή το παράθυρο του δωματίου;	➤ Κλείστε τις πόρτες ή τα παράθυρα του δωματίου.
	✓ Ελέγξτε αν είναι επιλεγμένη η σωστή λειτουργία και θερμοκρασία.	➤ Επιλέξτε τη σωστή λειτουργία και θερμοκρασία ακολουθώντας αυτές τις οδηγίες χρήσης.
	✓ Έχει αποσυνδεθεί ο σωλήνας εξόδου αέρα.	➤ Βεβαιωθείτε ότι είναι συνδεδεμένος καλά ο σωλήνας εξόδου αέρα.
Υπάρχει διαρροή νερού	✓ Το νερό υπερχείλισε λόγω μετακίνησης του φορητού κλιματιστικού.	➤ Αδειάστε τη δεξαμενή νερού πριν μετακινήσετε το φορητό κλιματιστικό.
	✓ Ελέγξτε μήπως έχει τσακίσει ο σωλήνας αποστράγγισης.	➤ Ισιώστε το σωλήνα για να αποφύγετε απόφραξη του.
Ακούγεται υπερβολικός θόρυβος	✓ Μήπως η συσκευή είναι τοποθετημένη σε σημείο με κλίση ή ασταθές;	➤ Τοποθετήστε τη συσκευή σε σταθερό και επίπεδο σημείο.
	✓ Ελέγξτε μήπως υπάρχουν χαλαρά εξαρτήματα που δονούνται.	➤ Ασφαλίστε και σφίξτε τυχόν εξαρτήματα.
	✓ Ακούγεται ήχος σαν τρεχούμενου νερού.	➤ Ο ήχος ακούγεται από τη ροή του ψυκτικού μέσου. Αυτό είναι φυσιολογικό.

Κωδι κοί σφάλ ματος	00	✓ Σφάλμα επικοινωνίας μεταξύ της μητρικής πλακέτας και της πλακέτας της οθόνης.	➤ Ελέγξτε την καλωδίωση για προβλήματα.
	E1	✓ Σφάλμα αισθητήρα θερμοκρασίας.	➤ Ελέγξτε τις συνδέσεις και καθαρίστε ή αντικαταστήστε τον αισθητήρα.
	E2	✓ Αποτυχία αισθητήρα θερμοκρασίας πηνίου.	➤ Ελέγξτε τις συνδέσεις και καθαρίστε ή αντικαταστήστε τον αισθητήρα.
	Ft	✓ Συναγερμός υψηλού επιπέδου νερού.	➤ Αδειάστε το δοχείο νερού αφού αφαιρέσετε την τάπα νερού.

8.1. ΑΠΟΘΗΚΕΥΣΗ

Μακροχρόνια αποθήκευση - Εάν δεν πρόκειται να χρησιμοποιήσετε το φορητό κλιματιστικό για μεγάλο χρονικό διάστημα (για περισσότερο από μερικές εβδομάδες), είναι καλό να καθαρίσετε το φορητό κλιματιστικό και να το αφήσετε να στεγνώσει εντελώς. Αποθηκεύστε το φορητό κλιματιστικό αφού πρώτα ακολουθήσετε τα παρακάτω βήματα:

Αποσυνδέστε το φορητό κλιματιστικό από την πρίζα και αφαιρέστε τον εύκαμπτο σωλήνα εξόδου αέρα και το σετ προσαρμογής παραθύρου από το φορητό κλιματιστικό.

Αδειάστε τυχόν νερό που υπάρχει μέσα στο φορητό κλιματιστικό.

Καθαρίστε το φίλτρο και αφήστε το φίλτρο να στεγνώσει τελείως σε σκιερό μέρος.

Τοποθετήστε ξανά το φίλτρο στη θέση του.

Το φορητό κλιματιστικό θα πρέπει να βρίσκεται αποθηκευμένο σε όρθια θέση.

Φυλάξτε το φορητό κλιματιστικό σε εσωτερικό χώρο με καλό εξαερισμό, στεγνό, χωρίς διαβρωτικά αέρια.

ΠΡΟΣΟΧΗ:

Ο εξατμιστής που υπάρχει μέσα στο φορητό κλιματιστικό πρέπει να στεγνώσει καλά πριν συσκευάσετε το φορητό κλιματιστικό για να αποφευχθεί ζημιά των εξαρτημάτων και μούχλα. Αποσυνδέστε το φορητό κλιματιστικό και τοποθετήστε το σε στεγνό, ανοιχτό χώρο για μερικές μέρες ώστε να στεγνώσει. Ένας άλλος τρόπος στεγνώματος του φορητού κλιματιστικού είναι να ενεργοποιήσετε το φορητό κλιματιστικό, να το θέσετε σε λειτουργία ανεμιστήρα σε χαμηλή ταχύτητα και να το διατηρήσετε αυτή την κατάσταση μέχρι να στεγνώσει ο σωλήνας αποστράγγισης, ώστε να διατηρείται το εσωτερικό του σώματος σε στεγνή κατάσταση και να αποτρέπεται ο σχηματισμός μούχλας.

8.1. ΑΠΟΡΡΙΨΗ



**ΠΡΟΕΙΔΟ-
ΠΟΙΗΣΗ!!!**

Απαγορεύεται αυστηρά η απελευθέρωση ψυκτικού μέσου στην ατμόσφαιρα!

Μην πετάτε τις ηλεκτρικές συσκευές στα οικιακά απορρίμματα. Χρησιμοποιήστε τα ειδικά συστήματα και εγκαταστάσεις συλλογής τέτοιων απορριμμάτων.

Επικοινωνήστε με την τοπική αυτοδιοίκηση για πληροφορίες σχετικά με τα διαθέσιμα συστήματα συλλογής τέτοιων απορριμμάτων.

Εάν οι ηλεκτρικές συσκευές απορριφθούν σε χωματερές ή ανεξέλεγκτα σημεία απόθεσης απορριμμάτων, επικίνδυνες ουσίες μπορεί να διαρρεύσουν στα υπόγεια ύδατα και να εισχωρήσουν στην τροφική αλυσίδα, βλάπτοντας το περιβάλλον και τη δημόσια υγεία.



ΣΥΜΜΟΡΦΩΣΗ ΜΕ ΤΙΣ ΟΔΗΓΙΕΣ Ε.Ε

Με την παρούσα, η ΠΛΑΙΣΙΟ COMPUTERS Α.Ε.Β.Ε., δηλώνει ότι η συσκευή **Nouvelle Φορητό Κλιματιστικό A012B** συμμορφώνεται με τις απαιτήσεις της οδηγίας 2014/35/ΕΕ χαμηλής τάσης και της οδηγίας 2014/30/ΕΕ ηλεκτρομαγνητικής συμβατότητας και φέρει τη σήμανση



Αντίγραφο της Δήλωσης συμμόρφωσης μπορείτε να ζητήσετε από τα γραφεία της εταιρείας στη διεύθυνση: ΘΕΣΗ ΣΚΛΗΡΗ, ΜΑΓΟΥΛΑ ΑΤΤΙΚΗΣ ή στην ιστοσελίδα <http://www.plaisio.gr/>

Πληροφορίες για το περιβάλλον

Το παρών προϊόν συμμορφώνεται με τις απαιτήσεις της οδηγίας 2002/95/ΕΚ ΤΟΥ ΕΥΡΩΠΑΪΚΟΥ ΚΟΙΝΟΒΟΥΛΙΟΥ ΚΑΙ ΤΟΥ ΣΥΜΒΟΥΛΙΟΥ της 27ης Ιανουαρίου 2003, σχετικά με τον περιορισμό της χρήσης ορισμένων επικίνδυνων ουσιών σε είδη ηλεκτρικού και ηλεκτρονικού εξοπλισμού και φέρει την ακόλουθη σήμανση



Αποκομιδή προϊόντων

Σύμφωνα με τις απαιτήσεις της οδηγίας 2002/96/ΕΚ ΤΟΥ ΕΥΡΩΠΑΪΚΟΥ ΚΟΙΝΟΒΟΥΛΙΟΥ ΚΑΙ ΤΟΥ ΣΥΜΒΟΥΛΙΟΥ της 27ης Ιανουαρίου 2003 σχετικά με τα απόβλητα ειδών ηλεκτρικού και ηλεκτρονικού εξοπλισμού (ΑΗΗΕ) τα περιλαμβανόμενα στις οδηγίες προϊόντα και επιμέρους εξαρτήματα αυτών μετά τη χρήση ή την απαξίωση τους δεν πρέπει να πετιούνται στα σκουπίδια με τα άλλα οικιακά απορρίμματα αλλά να επιστρέφονται στο σημείο πώλησης ή σε κατάλληλο σημείο ανακύκλωσης ηλεκτρικού και ηλεκτρονικού εξοπλισμού. Για περισσότερες πληροφορίες επικοινωνήστε με τις υπηρεσίες καθαριότητας του δήμου σας. Φροντίζοντας για τη σωστή απόρριψη του προϊόντος βοηθάτε στην πρόληψη των αρνητικών συνεπειών για το περιβάλλον και την ανθρώπινη υγεία που θα μπορούσαν να προκληθούν από την ακατάλληλη απόρριψη του προϊόντος αυτού. Για περισσότερες πληροφορίες σχετικά με την ανακύκλωση αυτού του προϊόντος, παρακαλείστε να επικοινωνήσετε με τις αρμόδιες υπηρεσίες του δήμου σας ή με την εταιρεία ΠΛΑΙΣΙΟ COMPUTERS.

Τα Nuvelle , Kendrix είναι προϊόντα της ΠΛΑΙΣΙΟ COMPUTERS A.E.B.E.
Γραμμή Επικοινωνίας: 800 11 12345
Θέση Σκλήρη, Μαγούλα Αττικής, 19018
www.plaisio.gr

Γενικοί όροι εγγύησης

Πριν χρησιμοποιήσετε τη συσκευή, βεβαιωθείτε ότι έχετε διαβάσει τις οδηγίες χρήσης που την συνοδεύουν.

Σας ενημερώνουμε ότι η συγκεκριμένη συσκευή καλύπτεται από εγγύηση καλής λειτουργίας, ετών, σύμφωνα με τους όρους που προβλέπονται παρακάτω.

1. Η εγγύηση ισχύει από την ημερομηνία αγοράς όπως αυτή αναγράφεται στην νόμιμη απόδειξη αγοράς και έχει χρονική διάρκεια ίση με αυτή αναγράφεται επίσης στην νόμιμη απόδειξη αγοράς.
2. Η εγγύηση ισχύει μόνο με την επίδειξη του εντύπου εγγύησης και της νόμιμης απόδειξης αγοράς.
3. Η παρούσα εγγύηση καλύπτει για οποιοδήποτε ελαττωματικό ανταλλακτικό καθώς και το κόστος εργασίας αντικατάστασης του. Η εγγύηση καλύπτει μόνο κατασκευαστικά ελαττώματα και δεν περιλαμβάνει αναλώσιμα είδη, όπως μπαταρίες, λαμπτήρες, αξεσουάρ, εξωτερικές σωληνώσεις κ.α. Σε καμία περίπτωση δεν σημαίνει την αντικατάσταση της συσκευής.
4. Η εταιρία, ανάλογα με το είδος της βλάβης καθορίζει τον τρόπο και τον τόπο της επισκευής του μηχανήματος. Τα έξοδα μεταφοράς από και προς τα σημεία τεχνικής υποστήριξης είναι επιλογή και ευθύνη του πελάτη.
5. Προϊόντα που παραμένουν επισκευασμένα ή με άρνηση επισκευής ή με αδύνατη επικοινωνία με τον κάτοχο της συσκευής άνω των 15 ημερολογιακών ημερών από την ενημέρωση του πελάτη, χρεώνονται με έξοδα αποθήκευσης
6. Η η μέγιστη υποχρέωση που φέρει η εταιρία περιορίζεται ρητά και αποκλειστικά στο αντίτιμο που έχει καταβληθεί για το προϊόν ή το κόστος επισκευής ή αντικατάστασης οποιουδήποτε προϊόντος που δεν λειτουργεί κανονικά και υπό φυσιολογικές συνθήκες

Τι δεν καλύπτει η εγγύηση

1. Η εγγύηση δεν ισχύει εάν η βλάβη οφείλεται σε κακή χρήση και εγκατάσταση, αμέλεια ή παρέμβαση από μη εξουσιοδοτημένο συνεργείο ή έλλειψη συντήρησης.
2. Οι τυχόν ζημιές που προκλήθηκαν κατά την διάρκεια μεταφοράς εξαιτίας εσφαλμένης τοποθέτησης της συσκευής (πχ μη αφαίρεση ασφαλειών μεταφοράς κτλ)
3. Βλάβες που οφείλονται σε κακή ηλεκτρική σύνδεση με τάση ρεύματος διαφορετική από την αναγραφόμενη στην πινακίδα της συσκευής ή σε μη γειωμένο ρευματοδότη και σε μεταβολές της τάσης.
4. Εξωγενών παραγόντων για τους οποίους δεν ευθύνεται το εργοστάσιο παραγωγής (μεγάλες διακυμάνσεις ηλεκτρικής τροφοδότησης, εκτός των προδιαγραφών ορίων λειτουργίας της συσκευής κλπ)
5. Συσκευές που δεν χρησιμοποιούνται σύμφωνα με κατάλληλες συνθήκες λειτουργίας, όπως χρήση στα πλαίσια επαγγελματικών δραστηριοτήτων.
6. Η εταιρία δεν φέρει καμία ευθύνη για ζημιές που προκαλούνται από το προϊόν ή από σφάλματα λειτουργίας του προϊόντος, συμπεριλαμβανομένων των διαφυγόντων εσόδων και κερδών, των ειδικών, αποθετικών ή θετικών ζημιών και δεν φέρει καμία ευθύνη για καμία αξίωση η οποία εγείρεται από τρίτους ή από εσάς για λογαριασμό τρίτων.
7. Σε περιπτώσεις συσκευών δεν καλύπτονται βλάβες που οφείλονται στην ποιότητα / καταλληλότητα του νερού παροχής

Τηλεχειρισμός μέσω WIFI

Χρήση της εφαρμογής “Smart Life”

Η εφαρμογή “Smart Life” είναι διαθέσιμη για λειτουργικά συστήματα Android και iOS.

Σαρώστε τον ακόλουθο κώδικα QR για άμεση είσοδο στη σελίδα λήψης.



Λήψη της εφαρμογής Smart Life

Αναλυτικές οδηγίες για τη χρήση της εφαρμογής

Αυτή η συσκευή υποστηρίζει τηλεχειρισμό μέσω οικιακού ασύρματου δικτύου WIFI. Οι προϋποθέσεις είναι: α) να υπάρχει σύνδεση WIFI της συσκευής με το ρούτερ σας και β) να έχετε κατεβάσει την δωρεάν εφαρμογή “Smart Life”. Ακολουθούν αναλυτικές οδηγίες:

- 1.Εγκαταστήστε την εφαρμογή “Smart Life” και κάντε εγγραφή για να δημιουργήσετε λογαριασμό χρήστη.
- 2.Ενεργοποιήστε τη λειτουργία WIFI μέσω των ρυθμίσεων της συσκευής σας.
- 3.Τοποθετήστε τη συσκευή σας σε απόσταση έως 5 μέτρα από το ρούτερ σας.
- 4.Κρατήστε πατημένο το πλήκτρο “Timer/wifi” για να ξεκινήσετε τη ρύθμιση δικτύου. Μόλις ξεκινήσει να αναβοσβήνει η ένδειξη WIFI, μπορείτε να συνδεθείτε στο ασύρματο δίκτυο WIFI. Αν δεν πραγματοποιηθεί η σύνδεση εντός 3 λεπτών, η κατάσταση ρύθμισης δικτύου ακυρώνεται και η ένδειξη σβήνει. Αν θέλετε να πραγματοποιήσετε ξανά σύνδεση WIFI, κρατήστε πατημένο το πλήκτρο “Timer/wifi” για να ξεκινήσετε εξ αρχής τη διαδικασία ρύθμισης δικτύου. Η ένδειξη WIFI θα ξεκινήσει να αναβοσβήνει ξανά.

Σύνδεση στο δίκτυο WIFI

• Μέθοδος 1

Σύνδεση μέσω Bluetooth

Ενεργοποιήστε τη σύνδεση bluetooth στο κινητό τηλέφωνό σας ή στην άλλη φορητή συσκευή σας.

Ενόσω αναβοσβήνει η ένδειξη WIFI, ανοίξτε την εφαρμογή **“Smart Life”**. Η μονάδα θα συνδεθεί αυτόματα μέσω bluetooth.

• Μέθοδος 2

Ενόσω αναβοσβήνει η ένδειξη WIFI, επιλέξτε **“Add Device” (Προσθήκη Συσκευής)- “Large Home Appliances” (Μεγάλες Οικιακές Συσκευές)- “Portable Air Conditioner” (Φορητό Κλιματιστικό)**, και ακολουθήστε τις οδηγίες που εμφανίζονται στην οθόνη.

Ελέγξτε την κατάσταση της ένδειξης WIFI και επιλέξτε τη σωστή κατάσταση.

Αν η ένδειξη WIFI αναβοσβήνει με γρήγορο ρυθμό, μπορεί να πραγματοποιηθεί άμεσα σύνδεση.

Αν η ένδειξη WIFI αναβοσβήνει με αργό ρυθμό, πιέστε **“Go to Connect” (Μετάβαση προς σύνδεση)** και συνδεθείτε στο όνομα του δικτύου WIFI **“SmartLife-XXXX”**, και στη συνέχεια επιστρέψτε στην εφαρμογή. Η σύνδεση WIFI έχει πλέον ολοκληρωθεί.

Σημειώσεις:

Αφού πραγματοποιηθεί επιτυχής σύνδεση με τη συσκευή, η ένδειξη WIFI παραμένει αναμμένη σταθερά. Μπορείτε πλέον να χρησιμοποιήσετε τη συσκευή μέσω της εφαρμογής.

Για αποσύνδεση από το WIFI, πιέστε και κρατήστε πατημένο το πλήκτρο **“Timer/wifi”** για περίπου 5 δευτερόλεπτα. Η ένδειξη WIFI σβήνει.



πλαίσιο

Θέση Σκληρή, Μαγούλα Αττικής

www.plaisio.gr

Τηλ. **800-11-12345**
(γραμμή χωρίς χρέωση)

Τηλ. **210-2895000**
(από κινητό)