

# **Dosette Φριτέζα Αέρος**

## **DH-901A 4Lt+4Lt**



### **ΟΔΗΓΙΕΣ ΧΡΗΣΗΣ**

**ΚΑΤΑΛΛΗΛΟ ΓΙΑ ΧΡΗΣΗ  
ΜΟΝΟ ΣΕ ΕΣΩΤΕΡΙΚΟ ΧΩΡΟ**

# Περιεχόμενα

Περιεχόμενα .....	2
Φυλάξτε αυτές τις οδηγίες .....	3
Σημαντικές προειδοποιήσεις ασφάλειας .....	3
Εισαγωγή .....	4
Τεχνικά χαρακτηριστικά .....	4
Γενική περιγραφή (Εικ. 1) .....	4
Σημαντικές επισημάνσεις .....	5
Πριν από την πρώτη χρήση .....	6
Προετοιμασία για χρήση .....	6
Χρήση της συσκευής .....	6
Τηγάνισμα με ζεστό αέρα .....	6
Οδηγίες για τον Πίνακα Ελέγχου .....	7
Περιγραφή λειτουργιών: .....	8
Πίνακας ρυθμίσεων μαγειρέματος: .....	10
Καθάρισμα .....	12
Αποθήκευση .....	12
Περιβάλλον .....	12
Εγγύηση και σέρβις .....	12
Αντιμετώπιση προβλημάτων .....	12

Παρακαλούμε να διαβάσετε προσεκτικά αυτές τις οδηγίες πριν χρησιμοποιήσετε τη συσκευή και να τις φυλάξετε και σε περίπτωση που χρειαστεί να ανατρέξετε σ' αυτές μελλοντικά.

## Φυλάξτε αυτές τις οδηγίες

Αυτή η συσκευή δεν προορίζεται για χρήση σε μη οικιακές και παρόμοιες εφαρμογές όπως:

- χώρους κουζίνας προσωπικού σε καταστήματα, γραφεία και άλλα περιβάλλοντα εργασίας.
- εξοχικά.
- πελάτες σε ξενοδοχεία, μοτέλ και άλλα μη οικιστικά περιβάλλοντα.
- περιβάλλοντα τύπου bed and breakfast.

## Σημαντικές προειδοποιήσεις ασφάλειας

Όταν χρησιμοποιείτε ηλεκτρικές συσκευές, θα πρέπει πάντα να τηρούνται οι βασικές προειδοποιήσεις ασφαλείας, συμπεριλαμβανομένων των ακόλουθων:

1. Διαβάστε όλες τις οδηγίες.
2. Μην αγγίζετε καυτές επιφάνειες.
3. Για προστασία από ηλεκτροπληξία μην βυθίζετε το καλώδιο, το φως ρεύματος ή τη βάση σε νερό ή άλλο υγρό.
4. ΠΡΟΕΙΔΟΠΟΙΗΣΗ: Αυτή η ηλεκτρική συσκευή περιλαμβάνει εξαρτήματα θέρμανσης. Επιφάνειες ακόμη και διαφορετικές από τις επιφάνειες λειτουργίας μπορεί να αναπτύξουν υψηλές θερμοκρασίες. Επειδή οι θερμοκρασίες γίνονται αντιληπτές με διαφορετικό τρόπο από τα διάφορα άτομα, αυτή η συσκευή πρέπει να χρησιμοποιείται με ΠΡΟΣΟΧΗ. Πρέπει να αγγίζετε τη συσκευή μόνο στις προβλεπόμενες λαβές και επιφάνειες που επιτρέπεται να αγγίζετε και θα πρέπει να χρησιμοποιείτε θερμική προστασία όπως γάντια ή παρόμοια. Τις επιφάνειες εκτός από τις προβλεπόμενες επιφάνειες που μπορείτε να αγγίζετε θα πρέπει να τις αφήνετε να κρυνώνουν επαρκώς πριν να τις αγγίξετε.
5. Αποσυνδέστε το φως του καλωδίου ρεύματος από την πρίζα αν δεν πρόκειται να χρησιμοποιήσετε τη συσκευή καθώς και πριν να την καθαρίσετε. Αφήστε την να κρυνώσει πριν τοποθετήσετε ή αφαιρέσετε εξαρτήματα.
6. Τύπος Υ: Εάν το καλώδιο ρεύματος είναι κατεστραμμένο, πρέπει να αντικατασταθεί από τον κατασκευαστή, τον υπεύθυνο σέρβις του ή παρόμοια εξειδικευμένα άτομα, για την αποφυγή κινδύνων.
7. Η χρήση εξαρτημάτων που δεν συνιστώνται από τον κατασκευαστή της συσκευής μπορεί να προκαλέσει τραυματισμούς.
8. Μη χρησιμοποιείτε τη συσκευή σε εξωτερικούς χώρους.
9. Μην αφήνετε το καλώδιο να κρέμεται από την άκρη του τραπεζιού ή του πάγκου ή να αγγίζει ζεστές επιφάνειες.
10. Μην τοποθετείτε τη συσκευή πάνω ή κοντά σε καλοριφέρ υγραερίου ή ηλεκτρικού ρεύματος ή σε φούρνους.
11. Πρέπει να δίνετε ιδιαίτερη προσοχή όταν μετακινείτε συσκευές που περιέχουν καυτό λάδι ή άλλα ζεστά υγρά.
12. Πάντα να συνδέετε πρώτα το φως στη συσκευή και μετά το καλώδιο στην πρίζα. Για αποσύνδεση, θέστε όλους τους διακόπτες σε "off" (απενεργοποίηση) και, στη συνέχεια, αποσυνδέστε το φως από την πρίζα.
13. Μη χρησιμοποιείτε τη συσκευή για άλλη χρήση εκτός από την προβλεπόμενη.
14. Αυτή η συσκευή μπορεί να χρησιμοποιηθεί από παιδιά ηλικίας από 8 ετών και άνω και από άτομα με μειωμένες σωματικές, αισθητηριακές ή νοητικές ικανότητες ή έλλειψη εμπειρίας και γνώσης, εφόσον τους έχει δοθεί επίβλεψη ή οδηγίες σχετικά με τη χρήση της συσκευής με ασφαλή τρόπο και κατανοούν τους σχετικούς κινδύνους. Τα παιδιά δεν πρέπει να παίζουν με τη συσκευή. Ο καθαρισμός και η συντήρηση από τον χρήστη δεν πρέπει να γίνονται από παιδιά εκτός εάν είναι άνω των 8 ετών και υπάρχει σχετική επίβλεψη.
15. Κρατήστε τη συσκευή και το φως ρεύματος της μακριά από παιδιά κάτω των 8 ετών.
16. Οι συσκευές δεν προορίζονται για λειτουργία μέσω εξωτερικού χρονοδιακόπτη ή ξεχωριστού συστήματος τηλεχειρισμού.

## Εισαγωγή

Αυτή η φριτέζα ζεστού αέρα σας παρέχει έναν εύκολο και υγιεινό τρόπο προετοιμασίας των αγαπημένων σας φαγητών. Χρησιμοποιώντας ταχεία κυκλοφορία ζεστού αέρα και πάνω σχάρα, μπορεί να παρασκευάσει πολλές συνταγές. Και το καλύτερο είναι ότι η Φριτέζα Αέρος DH-901A 4L+4L θερμαίνει τα τρόφιμα προς όλες τις κατευθύνσεις και τα περισσότερα απ' αυτά δεν χρειάζονται λάδι για το μαγείρεμα.

## Τεχνικά χαρακτηριστικά

- Τάση: 220-240V-50Hz/60Hz
- Ισχύς: 2000Watt
- Χωρητικότητα κάδου 4L + 4L
- Ρυθμιζόμενη θερμοκρασία: 80°C-200°C
- Χρονόμετρο (1- 60 λεπτά)

## Γενική περιγραφή (Εικ. 1)

- |                    |                       |
|--------------------|-----------------------|
| 1. Πίνακας ελέγχου | 2. Λαβή κάδου         |
| 3. Κάδος           | 4. Περιβλήμα          |
| 5. Έξοδος αέρα     | 6. Σχάρα τηγανίσματος |

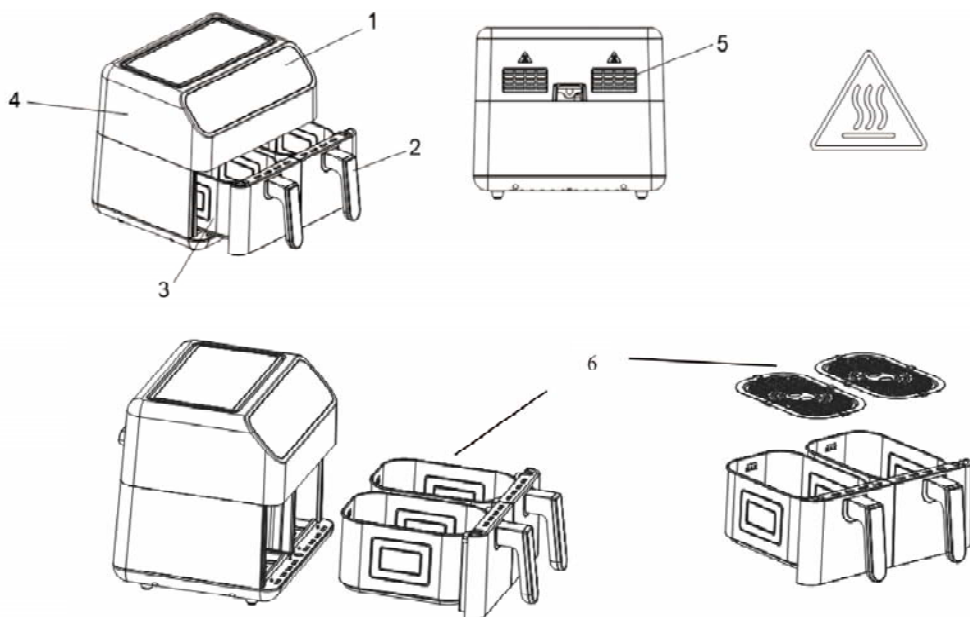

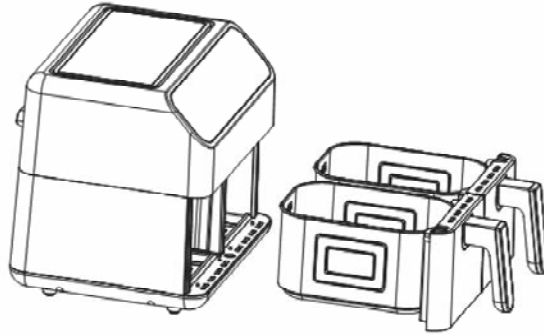

## Σημαντικές επισημάνσεις

### Κίνδυνος

-Αυτή η συσκευή μπορεί να χρησιμοποιηθεί από παιδιά ηλικίας από 8 ετών και άνω και άτομα με μειωμένες σωματικές, αισθητηριακές ή διανοητικές ικανότητες ή έλλειψη εμπειρίας και γνώσης, εφόσον τους έχει δοθεί επίβλεψη ή οδηγίες σχετικά με τη χρήση της συσκευής με ασφαλή τρόπο και κατανοούν την κινδύνους. Τα παιδιά δεν πρέπει να παίζουν με τη συσκευή. Ο καθαρισμός και η συντήρηση από τον χρήστη δεν πρέπει να γίνονται από παιδιά, εκτός εάν είναι μεγαλύτερα των 8 ετών και εφόσον υπάρχει επίβλεψη.

-Διατηρείτε τη συσκευή και το καλώδιό της μακριά από παιδιά ηλικίας κάτω των 8 ετών.

-Ποτέ μη βυθίζετε το περίβλημα σε νερό, καθώς περιέχει ηλεκτρικά εξαρτήματα και αντιστάσεις, και μην το ξεπλένετε κάτω από τη βρύση.

-Μην αφήνετε νερό ή άλλο υγρό να μπει στη συσκευή, ώστε να αποφύγετε ηλεκτροπληξία.

-Να βάζετε πάντα τα υλικά που θα τηγανίσετε στον κάδο, για να μην έρχονται σε επαφή με τις αντιστάσεις.

-Μην καλύπτετε την είσοδο αέρα και τις οπές εξαερισμού ενώ η συσκευή βρίσκεται σε λειτουργία.

-Μην γεμίζετε τον κάδο με λάδι γιατί μπορεί να προκληθεί κίνδυνος πυρκαγιάς.

- Μην αγγίζετε ποτέ το εσωτερικό της συσκευής ενώ λειτουργεί.

Η θερμοκρασία των προσβάσιμων επιφανειών μπορεί να είναι πολύ υψηλή ενόσω λειτουργεί η συσκευή.

### ΠΡΟΕΙΔΟΠΟΙΗΣΗ

- Ελέγξτε αν η τάση που αναγράφεται στην ετικέτα της συσκευής ταιριάζει με την τάση του ηλεκτρικού δικτύου στο χώρο σας.

- Μη χρησιμοποιείτε τη συσκευή εάν υπάρχει φθορά στο φις, στο καλώδιο ρεύματος ή σε άλλα εξαρτήματα.

- Μην πηγαίνετε σε μη εξουσιοδοτημένα άτομα σε περίπτωση που χρειαστεί να αντικαταστήσετε ή να επισκευάσετε το καλώδιο ρεύματος.

- Κρατήστε το καλώδιο ρεύματος μακριά από ζεστές επιφάνειες.

- Μη συνδέετε τη συσκευή στην πρίζα και μη χρησιμοποιείτε τον πίνακα ελέγχου με βρεγμένα χέρια.

- Μην τοποθετείτε τη συσκευή σε τοίχο ή πάνω σε άλλες συσκευές. Αφήστε τουλάχιστον 10 εκ. ελεύθερο χώρο στην πλάτη και στα πλαϊνά και 10 εκ. ελεύθερο χώρο πάνω από τη συσκευή.

- Μην τοποθετείτε τίποτα πάνω στη συσκευή.

- Μη χρησιμοποιείτε τη συσκευή για οποιονδήποτε άλλο σκοπό εκτός από αυτόν που περιγράφεται σε αυτές τις οδηγίες.

- Μην αφήνετε τη συσκευή να λειτουργεί χωρίς επίβλεψη.
- Κατά το τηγάνισμα με ζεστό αέρα, απελευθερώνεται ζεστός ατμός μέσω των οπών εξόδου αέρα. Κρατήστε τα χέρια και το πρόσωπό σας σε ασφαλή απόσταση από τον ατμό και από τις οπές εξόδου αέρα. Προσέχετε επίσης τον καυτό ατμό και τον ζεστό αέρα όταν αφαιρείτε τον κάδο από τη συσκευή.
- Οποιοσδήποτε προσβάσιμες επιφάνειες μπορεί να ζεσταθούν κατά τη χρήση (Εικ.2)
- Να αποσυνδέσετε αμέσως τη συσκευή από την πρίζα εάν δείτε σκούρο καπνό να βγαίνει απ' αυτήν. Περιμένετε να σταματήσει η παραγωγή καπνού προτού αφαιρέσετε τον κάδο από τη συσκευή.

## Προσοχή

- Βεβαιωθείτε ότι η συσκευή είναι τοποθετημένη σε οριζόντια, επίπεδη και σταθερή επιφάνεια.
- Αυτή η συσκευή έχει σχεδιαστεί μόνο για οικιακή χρήση. Μπορεί να μην είναι κατάλληλη για ασφαλή χρήση σε περιβάλλοντα όπως κουζίνες προσωπικού, ξενοχικά, ξενοδοχεία και άλλα μη οικιστικά περιβάλλοντα. Ούτε προορίζεται για να χρησιμοποιηθεί από πελάτες σε ξενοδοχεία, μοτέλ, περιβάλλοντα τύπου bed and breakfast και άλλα μη οικιστικά περιβάλλοντα.
- Εάν η συσκευή χρησιμοποιηθεί ακατάλληλα ή για επαγγελματικούς ή ημιεπαγγελματικούς σκοπούς ή αν δεν χρησιμοποιείται σύμφωνα με τις οδηγίες χρήσης, η εγγύηση καθίσταται άκυρη και μπορούμε να αρνηθούμε οποιαδήποτε ευθύνη για ζημιές που τυχόν προκληθούν.
- Να αποσυνδέετε πάντα τη συσκευή από την πρίζα όταν δεν τη χρησιμοποιείτε.
- Η συσκευή χρειάζεται περίπου 30 λεπτά για να κρυώσει ώστε να την χειριστείτε ή να την καθαρίσετε με ασφάλεια.

## Πριν από την πρώτη χρήση

1. Αφαιρέστε όλα τα υλικά συσκευασίας.
2. Αφαιρέστε τυχόν αυτοκόλλητα ή ετικέτες από τη συσκευή.
3. Καθαρίστε καλά τη σχάρα τηγανίσματος και τον κάδο χρησιμοποιώντας ζεστό νερό, λίγο απορρυπαντικό πιάτων και ένα μαλακό σφουγγάρι.
4. Σκουπίστε το εσωτερικό και το εξωτερικό της συσκευής με ένα υγρό πανί.

**Αυτό το προϊόν είναι μια φριτέζα που δεν χρειάζεται λάδι και λειτουργεί με ζεστό αέρα. Μην γεμίζετε τον κάδο με λάδι ή λίπος τηγανίσματος.**

**Σημείωση:** Όταν η φριτέζα αέρα θερμανθεί για πρώτη φορά, μπορεί να παράγει ελαφρύ καπνό ή οσμή.

**Αυτό είναι φυσιολογικό με πολλές συσκευές που θερμαίνονται. Αυτό δεν επηρεάζει την ασφάλεια της συσκευής σας.**

## Προετοιμασία για χρήση

1 Τοποθετήστε τη συσκευή σε σταθερή, οριζόντια και επίπεδη επιφάνεια.

**Μην τοποθετείτε τη συσκευή σε μη ανθεκτική στη θερμότητα επιφάνεια.**

2 Τοποθετήστε τη σχάρα τηγανίσματος στον κάδο (Εικ. 3).

**Μη γεμίζετε τον κάδο με λάδι ή άλλο υγρό.**

**Μην τοποθετείτε τίποτα πάνω στη συσκευή, γιατί η ροή του αέρα θα διαταραχθεί και θα επηρεάσει το αποτέλεσμα του τηγανίσματος με ζεστό αέρα.**

## ΧΡΗΣΗ ΤΗΣ ΣΥΣΚΕΥΗΣ

Αυτή η φριτέζα αέρα μπορεί να παρασκευάσει μια μεγάλη ποικιλία φαγητών.

## Τηγάνισμα με ζεστό αέρα

1. Συνδέστε το φιν σε μια γειωμένη πρίζα.
2. Τραβήξτε προσεκτικά τον κάδο ώστε να τον βγάλετε από τη φριτέζα ζεστού αέρα (Εικ. 6)

3. Τοποθετήστε τα υλικά στον κάδο. (Εικ.5)
4. Σύρετε τον κάδο ώστε να μπει ξανά στη φριτέζα ζεστού αέρα (Εικ. 4)  
Προσέξτε να τον ευθυγραμμίσετε προσεκτικά με τους οδηγούς που υπάρχουν στο σώμα της φριτέζας.

**Προσοχή: Μην αγγίζετε τον κάδο κατά τη διάρκεια και λίγο μετά τη χρήση, καθώς ζεσταίνεται πολύ. Κρατήστε τον κάδο μόνο από τη λαβή του.**

5. Προσδιορίστε τον απαιτούμενο χρόνο προετοιμασίας για το υλικό (βλ. ενότητα «Ρυθμίσεις» σε αυτό το κεφάλαιο).

6. Ορισμένα υλικά απαιτούν ανακίνηση στα μισά του χρόνου μαγειρέματος (βλ. ενότητα "Ρυθμίσεις" σε αυτό το κεφάλαιο). Για να ανακινήσετε τα υλικά, τραβήξτε τον κάδο από τη λαβή ώστε να βγει από τη συσκευή και ανακινήστε τον. Στη συνέχεια, σύρετε τον κάδο ώστε να μπει ξανά μέσα στη φριτέζα αέρα

7. Όταν ακούσετε το βομβητή του χρονόμετρου, σημαίνει ότι ο καθορισμένος χρόνος μαγειρέματος έχει παρέλθει. Τραβήξτε τον κάδο ώστε να τον αφαιρέσετε από τη συσκευή.

Σημείωση: Μπορείτε επίσης να απενεργοποιήσετε τη συσκευή χειροκίνητα. Για να το κάνετε αυτό, ορίστε την ώρα σε 1.

*Συμβουλή: Μπορείτε να προσαρμόσετε τη θερμοκρασία ή την ώρα κατά τη χρήση, ανάλογα με τις προτιμήσεις σας. Οι ρυθμίσεις σας θα διατηρηθούν για περίπου 10 λεπτά αφού τραβήξετε τον κάδο έξω από το σώμα της φριτέζας αέρα.*

8. Ελέγξτε αν είναι έτοιμα τα υλικά.

Εάν τα υλικά δεν είναι ακόμη έτοιμα, απλώς σύρετε τον κάδο ώστε να μπει ξανά στη συσκευή και ρυθμίστε το χρονόμετρο σε μερικά επιπλέον λεπτά.

9. Για να αφαιρέσετε τα υλικά (π.χ. τηγανητές πατάτες), τραβήξτε τον κάδο από τη φριτέζα ζεστού αέρα και τοποθετήστε τον σε σημείο ανθεκτικό στη θερμότητα, και ανασηκώστε τη σχάρα τηγανίσματος ώστε να την βγάλετε από τον κάδο.

**Μην αναποδογυρίσετε τη σχάρα τηγανίσματος ενόσω είναι ακόμα τοποθετημένη μέσα στον κάδο, καθώς τυχόν επιπλέον λάδι που έχει συσσωρευτεί στον πάτο του κάδου θα διαρρεύσει στα υλικά.**

**Ο κάδος και τα υλικά είναι ζεστά. Ανάλογα με τον τύπο των συστατικών που βρίσκονται μέσα στη φριτέζα αέρα, μπορεί να βγει ατμός από τον κάδο.**

10. Αδειάστε τον κάδο σε ένα μπολ ή σε ένα πιάτο.



11. Όταν ετοιμαστεί μια παρτίδα υλικών, η φριτέζα ζεστού αέρα είναι αμέσως έτοιμη για την προετοιμασία άλλης παρτίδας.



## ΟΔΗΓΙΕΣ ΓΙΑ ΤΟΝ ΠΙΝΑΚΑ ΕΛΕΓΧΟΥ









## Περιγραφή λειτουργιών:

1. Μόλις συνδέσετε τη συσκευή στο ρεύμα, όλες οι βοηθητικές ενδείξεις ενεργοποιούνται και αναβοσβήνουν για 3 δευτερόλεπτα. Στη συνέχεια απενεργοποιούνται. Ο βομβητής παράγει τρεις φορές ηχητική ειδοποίηση, και στη συνέχεια ανάβει συνεχόμενα η ένδειξη ενεργοποίησης .



2. Ενεργοποιήστε τη συσκευή πιέζοντας το πλήκτρο ενεργοποίησης/ απενεργοποίησης  για μισό δευτερόλεπτο. Μετά την ενεργοποίηση, δεν φωτίζονται τα σύμβολα θερμοκρασίας και ώρας και τα  ,  . Όλα τα υπόλοιπα σύμβολα φωτίζονται και οι δύο οθόνες δείχνουν «.....».



3. Σ' αυτή τη χρονική στιγμή μπορείτε να επιλέξετε τον κάδο 1 ή τον κάδο 2, ανάλογα με τον κάδο στον οποίο θέλετε να μαγειρέψετε. Αν επιλέξετε  , οι ενδείξεις  και  θα αναβοσβήσουν, η αντίστοιχη ένδειξη του μενού αναβοσβήνει, ανάβει η οθόνη που αντιστοιχεί στον κάδο 1 και εμφανίζεται η προεπιλεγμένη ρύθμιση θερμοκρασίας και ώρας, δηλαδή 180°C/ 15 λεπτά (360°F/ 15 λεπτά). Ανάβει εναλλάξ η ρύθμιση θερμοκρασίας και ώρας και αντίστοιχα ανάβει η δεξιά και η αριστερή ένδειξη της οθόνης. Η οθόνη που αντιστοιχεί στον κάδο 2 δείχνει «.....».

4. Πιέστε  για να επιλέξετε το μενού. Αναβοσβήνει η αντίστοιχη επιλεγμένη ένδειξη του μενού. Οι υπόλοιπες ενδείξεις παραμένουν σταθερά αναμμένες. Αν δεν κάνετε κάποια ενέργεια μετά από 3 δευτερόλεπτα, οι ενδείξεις θερμοκρασίας και ώρας εμφανίζονται εναλλάξ . Ρυθμίστε την ημερομηνία και την ώρα εφόσον απαιτείται. Μπορείτε να επιλέξετε την θερμοκρασία πιέζοντας το πλήκτρο  . Οι αντίστοιχες ενδείξεις στο πλάι της οθόνης ανάβουν.

Πιέστε τα πλήκτρα   για να ρυθμίσετε τη θερμοκρασία και την ώρα. Μετά από τη ρύθμιση, πιέστε το πλήκτρο έναρξης/ παύσης  . Η ένδειξη  ανάβει. Οι υπόλοιπες ενδείξεις σβήνουν και η φριτζά ξεκινά να λειτουργεί. Η οθόνη δείχνει εναλλάξ τη θερμοκρασία και την ώρα και δεν θα μπορείτε (ενόσω λειτουργεί) να πιέσετε το πλήκτρο μενού .



5. Για την επιλογή κάδου, επαναλάβετε τα βήματα 3 και 4.



6. Αν επιλέξετε τον κάδο 1 μέσω του μενού και κάνετε την ίδια επιλογή θερμοκρασίας και ώρας για τον κάδο 2, το πλήκτρο  ανάβει, η ένδειξη  ανάβει επίσης και η αντίστοιχη ένδειξη θερμοκρασίας και ώρας για τον κάδο

1 δείχνει την θερμοκρασία και την ώρα. Η ένδειξη συγχρονισμού  ανάβει. Ακολουθήστε τα βήματα 3 και 4 για επιλογή του κάδου 2 και στη συνέχεια πιέστε το πλήκτρο παύσης  . Και οι δύο κάδοι ξεκινούν να λειτουργούν ταυτόχρονα. Η οθόνη δείχνει εναλλάξ τη θερμοκρασία και την ώρα για κάθε κάδο. Αν θέλετε στη συνέχεια να ρυθμίσετε ξανά τον κάδο 1, πιέστε πρώτα το πλήκτρο  ώστε να μπειτε σε λειτουργία ρύθμισης του κάδου 1. Κάντε

τις επιθυμητές ρυθμίσεις θερμοκρασία και ώρας και στη συνέχεια πιέστε το πλήκτρο  . Και οι δύο κάδοι θα λειτουργήσουν ταυτόχρονα.









7. Ενώ λειτουργεί η φριτζά αέρος, πιάστε το πλήκτρο . Η ένδειξη , η αντίστοιχη ένδειξη του μενού και ο αριθμός κάδοι θα αναβοσβήσουν. Οι υπόλοιπες ενδείξεις παραμένουν σταθερά αναμμένες. Η φριτζά κάνει παύση στη λειτουργία της. Ο ανεμιστήρας σταματά να λειτουργεί μετά από 20 δευτερόλεπτα. Και οι δύο κάδοι λειτουργούσαν οπότε και οι δύο κάδοι σταματούν ταυτόχρονα. Αν θέλετε να κάνετε παύση στον κάδο 1, θα πρέπει να επιλέξετε

πρώτα τον κάδο 1 πιέζοντας το πλήκτρο . Στη συνέχεια πιάστε ξανά το πλήκτρο  για παύση. Κάντε την επιθυμητή ρύθμιση και στη συνέχεια η οθόνη θα δείχνει εναλλάξ τη θερμοκρασία και την ώρα. Η ίδια διαδικασία ισχύει αντίστοιχα για να κάνετε παύση στον κάδο 2.



8. Για να απενεργοποιήσετε τη φριτζά αέρος, ενώ λειτουργεί, κρατήστε πατημένο το πλήκτρο  για 2 δευτερόλεπτα. Ακούγεται μια μακρόσυρτη ηχητική ειδοποίηση. Και οι δύο κάδοι σταματούν να λειτουργούν και η οθόνη

δείχνει OFF (Απενεργοποίηση). Παραμένει αναμμένη μόνο η ένδειξη  και όλες οι υπόλοιπες σβήνουν. Αν θέλετε να απενεργοποιήσετε ξεχωριστά τον κάδο 1 ή τον κάδο 2, πρώτα επιλέξτε τον επιθυμητό κάδο πιέζοντας



τα πλήκτρα  ή  και στη συνέχεια πιάστε και κρατήστε πατημένο το πλήκτρο ενεργοποίησης/ απενεργοποίησης  για 2 δευτερόλεπτα. Ο αντίστοιχος κάδος σταματά να λειτουργεί και η αντίστοιχη οθόνη δείχνει OFF.



9. Ενώ λειτουργεί η φριτζά αέρος, μπορείτε να ρυθμίσετε ξανά τη θερμοκρασία εφόσον επιθυμείτε. Επιλέξτε  ή  και στη συνέχεια επιλέξτε αντίστοιχα τα πλήκτρα θερμοκρασίας και ώρας  για να κάνετε την επιθυμητή ρύθμιση θερμοκρασίας και ώρας. Αν δεν κάνετε κάποια ενέργεια, πραγματοποιείται έξοδος από τη λειτουργία ρύθμισης μετά από 5 δευτερόλεπτα.



10. Ο ήχος του βομβητή ακούγεται κάθε φορά που πατάτε κάποιο πλήκτρο. Πιάστε σύντομα για σύντομο κουδούνισμα του βομβητή, κρατήστε πατημένο για μακρόσυρτο κουδούνισμα του βομβητή. Μόλις απενεργοποιήσετε κάποια λειτουργία ακούγεται αντίστοιχα ο βομβητής (υπάρχουν συνολικά 5 ήχοι), η αντίστοιχη οθόνη δείχνει OFF (Απενεργοποίηση) και σβήνει η αντίστοιχη ένδειξη.

11. Αν επιλέξετε τον κάδο 1 ή τον κάδο 2 και στη συνέχεια θέλετε να ακυρώσετε αυτή την επιλογή, πιάστε αντίστοιχα τα πλήκτρα  ή  για ακύρωση.

12. Λειτουργία μνήμης: Η συσκευή διαθέτει λειτουργία μνήμης. Αν για παράδειγμα τηγανίσετε φτερούγες κοτόπουλου στους 180 βαθμούς για 18 λεπτά στον κάδο 2 και στη συνέχεια δεν απενεργοποιήσετε τη φριτζά αέρος, την επόμενη φορά που θα επιλέξετε τον κάδο 2, θα εμφανιστεί το πρόγραμμα μαγειρέματος για φτερούγες κοτόπουλου που είχατε επιλέξει προηγουμένως. Αν απενεργοποιήσετε τη φριτζά αέρος για μία ώρα, η μνήμη διαγράφεται.

13. Ενόσω λειτουργούν και οι δύο κάδοι ταυτόχρονα, η ένδειξη  και η αντίστοιχη ένδειξη του μενού για τον κάδο 1 αναβοσβήνουν μία φορά ανά 6 δευτερόλεπτα ταυτόχρονα για 0,5 δευτερόλεπτα. Μετά από 3 δευτερόλεπτα, η ένδειξη  και η αντίστοιχη ένδειξη του μενού για τον κάδο 2 αναβοσβήνουν μία φορά ανά 6 δευτερόλεπτα ταυτόχρονα για 0,5 δευτερόλεπτα.

14. Τερματισμός της λειτουργίας συγχρονισμού: Αφού ενεργοποιήσετε τη συσκευή και επιλέξετε τον κάδο  και τον κάδο  αντίστοιχα, μπορείτε να επιλέξετε διαφορετικό χρόνο μαγειρέματος για τον κάθε κάδο. Πιάστε το

πλήκτρο . Η ένδειξη  αναβοσβήνει. Πιάστε το πλήκτρο έναρξης  και ο κάδος που έχει τη ρύθμιση μεγαλύτερου χρόνου μαγειρέματος ξεκινά να λειτουργεί. Ο κάδος που έχει τη ρύθμιση μικρότερου χρόνου μαγειρέματος δείχνει «HOLD» και δεν ξεκινά να λειτουργεί. Μόλις περάσει ο αντίστοιχος χρόνος και ο χρόνος που απομένει και στους δύο κάδους είναι ίδιος, ξεκινά να λειτουργεί και ο δεύτερος κάδος. Πλέον και οι δύο κάδοι λειτουργούν ταυτόχρονα.



A) Αν επιλέξετε μόνο έναν κάδο, το πλήκτρο συγχρονισμού σβήνει. Αν επιλέξετε και τους δύο κάδους, το πλήκτρο συγχρονισμού αναβοσβήνει. Αν πιέσετε το πλήκτρο συγχρονισμού θα παραμείνει αναμμένο. Αφού πιέσετε το πλήκτρο συγχρονισμού, στη συνέχεια πιέστε το πλήκτρο ενεργοποίησης/ απενεργοποίησης για να ξεκινήσει να λειτουργεί η φριτέζα. Η ένδειξη HOLD εμφανίζεται για σύντομο χρονικό διάστημα.

B) Σε συγχρονισμένη λειτουργία και των δύο κάδων, μπορείτε να ρυθμίσετε το χρόνο λειτουργίας. Αν επιλέξετε διαφορετικό χρόνο για τον κάθε κάδο, γίνεται έξοδος από τη συγχρονισμένη λειτουργία και η ένδειξη συγχρονισμού σβήνει.

Γ) Ενώ λειτουργούν και οι δύο κάδοι δεν θα μπορείτε να πιέσετε το πλήκτρο συγχρονισμού. Η αντίστοιχη ένδειξη σβήνει.

Δ) Ενώ λειτουργούν και οι δύο κάδοι, αν αφαιρέσετε τον ένα κάδο από τη φριτέζα, θα σταματήσει να λειτουργεί και ο άλλος κάδος. Η μία σθόνη θα δείχνει OPEN (ΑΝΟΙΓΜΑ), ή άλλη θα δείχνει HOLD (αναμονή).

15. Λειτουργία αντιγραφής: Μπορείτε να ρυθμίσετε τη θερμοκρασία και την ώρα για κάποιον κάδο και στη συνέχεια

να αντιγράψετε τις ίδιες ρυθμίσεις και για τον άλλο κάδο. Πιέστε το πλήκτρο . Η ένδειξη  αναβοσβήνει. Θα πραγματοποιηθεί αντιγραφή των ρυθμίσεων θερμοκρασίας και χρόνου μαγειρέματος από τον κάδο που είχατε

ρυθμίσει προηγουμένως, στον κάδο που δεν είχατε ρυθμίσει. Πιέστε το πλήκτρο έναρξης  και οι δύο κάδοι θα ξεκινήσουν να λειτουργούν ταυτόχρονα.

A) Αν έχετε επιλέξει μόνο έναν κάδο, η ένδειξη του πλήκτρου αντιγραφής  ανάβει. Αν είναι επιλεγμένοι και οι δύο κάδοι, το πλήκτρο αντιγραφής σβήνει και αυτή η λειτουργία δεν μπορεί να επιλεγεί.

B) Αφού ξεκινήσουν να λειτουργούν και οι δύο κάδοι, το πλήκτρο αντιγραφής  σβήνει και αυτή η λειτουργία δεν μπορεί να επιλεγεί.

**Λειτουργία μνήμης:** Αυτή η φριτέζα αέρος διαθέτει λειτουργία μνήμης. Αν για παράδειγμα τηγανίσετε φτερούγες κοτόπουλου στους 180 βαθμούς για 18 λεπτά στον κάδο 2 και στη συνέχεια δεν απενεργοποιήσετε τη φριτέζα αέρος, την επόμενη φορά που θα επιλέξετε τον κάδο 2, θα εμφανιστεί το πρόγραμμα μαγειρέματος για φτερούγες κοτόπουλου, με την ίδια θερμοκρασία των 180 βαθμών και χρόνο μαγειρέματος των 18 λεπτών. Αν απενεργοποιήσετε τη φριτέζα αέρος για μία ώρα, η μνήμη διαγράφεται και την επόμενη φορά που θα την ενεργοποιήσετε, εμφανίζονται οι προεπιλεγμένες ρυθμίσεις θερμοκρασίας και χρόνου.

**Λειτουργία μνήμης σε περίπτωση διακοπής ρεύματος:** Αν υπάρξει διακοπή ρεύματος κατά τη διάρκεια της χρήσης, εφόσον το ρεύμα επανέλθει εντός 30 λεπτών, η συσκευή θα συνεχίσει να λειτουργεί στην κατάσταση που ήταν πριν από τη διακοπή ρεύματος. Αν η διακοπή ρεύματος υπερβεί τα 30 λεπτά, οι ρυθμίσεις μαγειρέματος διαγράφονται και θα πρέπει να τις κάνετε εξαρχής μόλις επανέλθει το ρεύμα.

**Σφάλμα:** Σε περίπτωση σφάλματος της φριτέζας αέρος, θα εμφανιστεί ο αντίστοιχος κωδικός σφάλματος. E1: Ανοικτό κύκλωμα αισθητήρα. E2: Βραχυκύκλωμα αισθητήρα.

## Πίνακας ρυθμίσεων μαγειρέματος:

Ο παρακάτω πίνακας θα σας βοηθήσει να επιλέξετε τις βασικές ρυθμίσεις μαγειρέματος για το φαγητό που θέλετε να μαγειρέψετε.

Σημείωση: Λάβετε υπόψη ότι αυτές οι ρυθμίσεις είναι ενδεικτικές. Καθώς τα υλικά διαφέρουν ως προς την προέλευση, το μέγεθος, το σχήμα καθώς και τη μάρκα, δεν μπορούμε να εγγυηθούμε ότι θα έχετε πάντα την καλύτερη ρύθμιση για τα υλικά σας.

Η τεχνολογία Rapid Air θερμαίνει αμέσως τον αέρα μέσα στη συσκευή.

Αν βγάλετε για λίγο τον **κάδο** από τη συσκευή κατά τη διάρκεια του τηγανίσματος με ζεστό αέρα δεν θα διαταραχθεί ιδιαίτερα η διαδικασία.

Συμβουλές:

- Τα μικρότερα υλικά απαιτούν συνήθως λίγο λιγότερο χρόνο προετοιμασίας από τα μεγαλύτερα υλικά.
- Μια μεγαλύτερη ποσότητα υλικών απαιτεί λίγο περισσότερο χρόνο προετοιμασίας, μια μικρότερη ποσότητα υλικών απαιτεί λίγο λιγότερο χρόνο προετοιμασίας.
- Η ανακίνηση των μικρότερων υλικών στα μισά του χρόνου προετοιμασίας βελτιστοποιεί το τελικό αποτέλεσμα και μπορεί να βοηθήσει στην αποφυγή ανομοιομορφου τηγανίσματος των υλικών.
- Προσθέστε λίγο λάδι στις φρέσκες πατάτες για ένα τραγανό αποτέλεσμα. Τηγανίστε τα υλικά σας με τη φριτέζα ζεστού αέρα εντός λίγων λεπτών αφού προσθέσετε το λάδι.
- Μην μαγειρεύετε στη φριτέζα ζεστού αέρα εξαιρετικά λιπαρά φαγητά, όπως είναι τα λουκάνικα.
- Τα σνακ που μπορούν να παρασκευαστούν σε κανονικό φούρνο μπορούν να παρασκευαστούν και στη φριτέζα ζεστού αέρα.
- Η βέλτιστη ποσότητα για τραγανές τηγανιτές πατάτες είναι 500 γραμμάρια.
- Χρησιμοποιήστε έτοιμη ζύμη για να ετοιμάσετε γεμιστά σνακ γρήγορα και εύκολα. Η έτοιμη ζύμη απαιτεί και μικρότερο χρόνο προετοιμασίας από τη σπιτική ζύμη.
- Τοποθετήστε σκεύη φούρνου στη φριτέζα ζεστού αέρα εάν θέλετε να ψήσετε κέικ ή κίς ή αν θέλετε να τηγανίσετε εύθραυστα υλικά ή γεμιστά υλικά
- Μπορείτε επίσης να χρησιμοποιήσετε τη φριτέζα ζεστού αέρα για να ζεσάνετε φαγητό. Για να ζεσάνετε ξανά φαγητό, θέστε τη θερμοκρασία στους 150°C και επιλέξτε χρόνο μαγειρέματος έως και 10 λεπτά.

	Ελάχιστη- μέγιστη πο- σότητα (γρ.)	Χρόνος (λεπτά)	Θερμοκρασία (βαθμοί Κελ- σίου °C)	Ανακίνηση	Επιπλέον πληροφο- ρίες
Κατεψυγμένες πατάτες	100-400	20	200	Ανακίνηση	
Ψάρια	100-400	18	200		
Γαρίδες	100-400	20	180		
Μπριζόλες	100-400	20	180		
Πίτσα	100-400	20	200		
Κέικ	100-400	30	160		
Μορίνγκα	100-400	20	200	Ανακίνηση	
Λαχανικά	100-400	18	160		

Σημείωση: Προσθέστε 3 λεπτά στον χρόνο μαγειρέματος όταν ξεκινάτε το τηγάνισμα ενώ η φριτέζα ζεστού αέρα είναι ακόμα κρύα. Όταν και οι δύο κάδοι λειτουργούν ταυτόχρονα, παρατείνετε τον χρόνο μαγειρέματος κατά 5 λεπτά.

## Καθάρισμα

Να καθαρίζετε τη συσκευή μετά από κάθε χρήση.

**Για τον κάδο και τη σχάρα τηγανίσματος. Μην χρησιμοποιείτε μεταλλικά σκεύη κουζίνας ή αποξεστικά υλικά καθαρισμού για να τα καθαρίσετε, καθώς σε αντίθετη περίπτωση μπορεί να καταστραφεί η αντικολλητική επίστρωση.**

1. Αποσυνδέστε το φινι από την πρίζα ρεύματος και αφήστε τη συσκευή να κρυώσει.

Σημείωση: Αφαιρέστε τον κάδο αν θέλετε να κρυώσει πιο γρήγορα η φριτέζα ζεστού αέρα.

2. Σκουπίστε το εξωτερικό της συσκευής χρησιμοποιώντας ένα νοτισμένο πανί.

3. Καθαρίστε τον κάδο και τη σχάρα τηγανίσματος με ζεστό νερό, λίγο απορρυπαντικό και ένα μη αποξεστικό σφουγγάρι.

Μπορείτε να χρησιμοποιήσετε υγρό αφαίρεσης λιπών για να αφαιρέσετε τυχόν υπολείμματα λίπους.

Συμβουλή: Εάν έχει κολλήσει λίπος στη σχάρα ή στον κάδο, γεμίστε τον κάδο με ζεστό νερό και λίγο υγρό απορρυπαντικό. Βάλτε τη σχάρα στον κάδο και αφήστε τα να μουλιάσουν για περίπου 10 λεπτά.

4. Καθαρίστε το εσωτερικό της συσκευής με ζεστό νερό και μη αποξεστικό σφουγγάρι.

5. Καθαρίστε το θερμαντικό εξάρτημα με μια βούρτσα καθαρισμού για να αφαιρέσετε τυχόν υπολείμματα τροφών.

## Αποθήκευση

1. Αποσυνδέστε τη συσκευή και αφήστε τη να κρυώσει.

2. Βεβαιωθείτε ότι όλα τα εξαρτήματα είναι καθαρά και στεγνά.

## Περιβάλλον

Αν σας είναι πλέον άχρηστη η συσκευή, μην την πετάξετε στα οικιακά απορρίμματα, αλλά παραδώστε την σε εξουσιοδοτημένο σημείο συλλογής τέτοιων απορριμμάτων για ανακύκλωση. Χάρη σ' αυτήν την κίνηση, βοηθάτε στη διατήρηση καθαρού περιβάλλοντος.

## Εγγύηση και σέρβις

Εάν χρειάζεστε σέρβις ή πληροφορίες ή εάν αντιμετωπίζετε κάποιο πρόβλημα, επικοινωνήστε με το τοπικό εξουσιοδοτημένο κέντρο σέρβις.

## Αντιμετώπιση προβλημάτων

Πρόβλημα	Πιθανή αιτία	Λύση
Η φριτέζα ζεστού αέρα δεν λειτουργεί	Η συσκευή δεν είναι συνδεδεμένη στο ρεύμα	Συνδέστε το φινι ρεύματος σε γειωμένη πρίζα ρεύματος.
	Δεν έχετε ρυθμίσει το χρονόμετρο	Ρυθμίστε το χρονόμετρο ανάλογα με το χρόνο μαγειρέματος που απαιτείται από την συνταγή, ώστε να ενεργοποιηθεί η συσκευή.
Τα υλικά που μαγειρεύονται δεν ψήνονται σωστά	Η ποσότητα των υλικών που έχετε τοποθετήσει στον κάδο είναι πολύ μεγάλη	Τοποθετήστε μικρότερες παρτίδες υλικών στον κάδο. Οι μικρότερες παρτίδες μαγειρεύονται πιο ομοιόμορφα.
	Έχετε θέσει τη θερμοκρασία σε πολύ χαμηλή τιμή	Θέστε τη θερμοκρασία στην κατάλληλη τιμή (δείτε την παράγραφο Πίνακας Ρυθμίσεων Μαγειρέματος στο κεφάλαιο «Χρήση της συσκευής»)
	Ο χρόνος μαγειρέματος είναι πολύ σύντομος	Θέστε το χρονόμετρο στην κατάλληλη τιμή (δείτε την παράγραφο Πίνακας Ρυθμίσεων Μαγειρέματος στο κεφάλαιο «Χρήση της συσκευής»)

Τα υλικά τηγανίζονται ανομοιόμορφα στο εσωτερικό της φριτέζας αέρα	Ορισμένα είδη υλικών θα πρέπει να τα ανακινήσετε κατά τη μέση του χρόνου μαγειρέματος.	Τα υλικά που επικαλύπτουν το ένα το άλλο (π.χ. τηγανιτές πατάτες) θα πρέπει να ανακινήθούν στη μέση του χρόνου μαγειρέματος (δείτε την παράγραφο Πίνακας Ρυθμίσεων Μαγειρέματος στο κεφάλαιο «Χρήση της συσκευής»)
Τα τηγανιτά σνακ δεν είναι τραγανά όταν τα βγάξετε από τη φριτέζα αέρα	Χρησιμοποιήσατε τύπο σνακ που μπορεί να μαγειρευτεί μόνο σε κανονική φριτέζα λαδιού.	Χρησιμοποιήσατε σνακ για φούρνους ή απλώσατε λίγο λάδι στα σνακ, για πιο τραγανό αποτέλεσμα
Ο κάδος δεν μπαίνει καλά μέσα στη συσκευή	Υπάρχουν πάρα πολλά υλικά μέσα στον κάδο	Μη γεμίζετε τον κάδο περισσότερο από την ένδειξη MAX
Βγαίνει άσπρος καπνός από τη φριτέζα αέρα	Μαγειρεύετε λιπαρά υλικά	Όταν τηγανίζετε λιπαρά υλικά στη φριτέζα αέρα, θα διαρρεύσει μεγάλη ποσότητα λίπους στον κάδο. Το λίπος παράγει λευκό καπνό και ο κάδος μπορεί να ζεσταθεί περισσότερο από το συνηθισμένο. Αυτό δεν επηρεάζει τη συσκευή ή το τελικό αποτέλεσμα
	Ο κάδος έχει ακόμα υπολείμματα από προηγούμενη χρήση.	Ο λευκός καπνός προκαλείται από λίπος το οποίο ζεσταίνεται πολύ μέσα στον κάδο. Βεβαιωθείτε ότι θα καθαρίζετε καλά τον κάδο πριν από κάθε χρήση
Οι τηγανιτές πατάτες ψήνονται ανομοιόμορφα μέσα στη φριτέζα αέρα	Δεν χρησιμοποιήσατε το σωστό είδος πατάτας	Χρησιμοποιήσατε φρέσκιες πατάτες και βεβαιωθείτε ότι θα τις ανακατέψετε κατά τη διάρκεια του μαγειρέματος
	Δεν ξεπλύνετε καλά τις πατάτες πριν να τις τηγανίσετε	Ξεπλύνετε τις κομμένες πατάτες ώστε να αφαιρέσετε το άμυλο από την εξωτερική επιφάνειά τους
Οι τηγανιτές πατάτες δεν είναι τραγανές όταν τις βγάξετε από τη φριτέζα αέρα	Το πόσο τραγανές θα είναι οι πατάτες εξαρτάται από την ποσότητα λαδιού και νερού που έχουν οι πατάτες	Βεβαιωθείτε ότι θα στεγνώσατε καλά τις πατάτες πριν βάλετε το λάδι
		Κόψτε τις πατάτες σε μικρότερα κομμάτια για πιο τραγανό αποτέλεσμα
		Προσθέστε λίγο περισσότερο λάδι για πιο τραγανό αποτέλεσμα

### Σωστή απόρριψη αυτού του προϊόντος



Αυτή η σήμανση υποδεικνύει ότι το συγκεκριμένο προϊόν δεν πρέπει να απορρίπτεται μαζί με άλλα οικιακά απορρίμματα σε ολόκληρη την Ε. Ε. Για να αποτρέψετε πιθανές αρνητικές επιπτώσεις στο περιβάλλον ή στην δημόσια υγεία από την ανεξέλεγκτη διάθεση απορριμμάτων, ανακυκλώστε το προϊόν υπεύθυνα για να προωθήσετε τη βιώσιμη επαναχρησιμοποίηση των υλικών πόρων. Για να επιστρέψετε το προϊόν σας, χρησιμοποιήστε τα συστήματα επιστροφής και αποκομιδής απορριμμάτων για ανακύκλωση του Δήμου σας ή επικοινωνήστε με το κατάστημα λιανικής από όπου αγοράσατε το προϊόν. Εκείνοι μπορούν να αναλάβουν την αποκομιδή αυτού του προϊόντος για ασφαλή ανακύκλωση με σεβασμό προς το περιβάλλον.

 DOSETTE®