

ΠΛΥΝΤΗΡΙΟ ΡΟΥΧΩΝ

ΕΓΧΕΙΡΙΔΙΟ ΧΡΗΣΤΗ

Φορτωτής Μπροστά

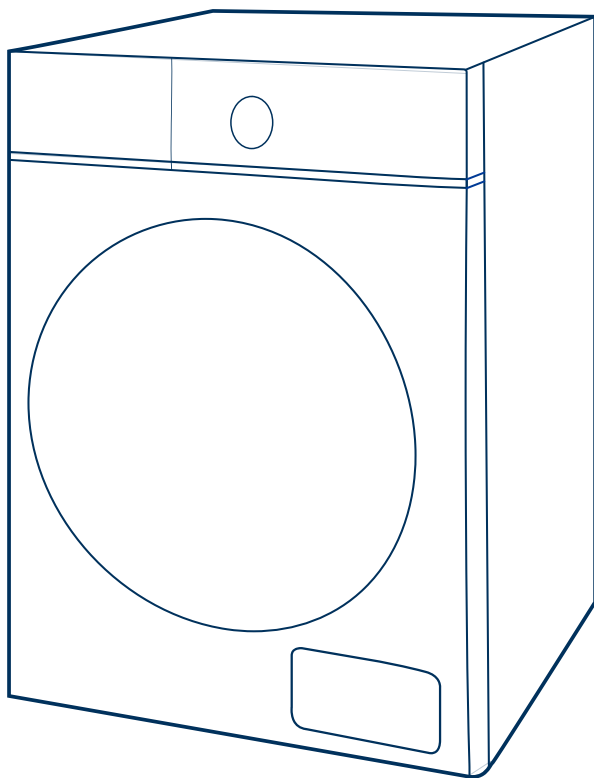

Μοντέλο: Kendrix MFM90

Συγχαρητήρια για τη νέα σας μηχανή!

Αυτό το εγχειρίδιο χρήστη θα σας βοηθήσει να ανακαλύψετε όλα τα πλεονεκτήματα της μηχανής σας και να τη χρησιμοποιήσετε όπως επιθυμείτε .



Σας συνιστούμε ανεπιφύλακτα να διαβάσετε προσεκτικά αυτό το εγχειρίδιο πριν χρησιμοποιήσετε το πλυντήριο ρούχων για πρώτη φορά. Περιέχει σημαντικές οδηγίες ασφαλείας και πληροφορίες σχετικά με την εγκατάσταση, τη λειτουργία και τη συντήρηση. Η σωστή χρήση συμβάλλει στην αποτελεσματική, περιβαλλοντικά φιλική και ασφαλή χρήση και ελαχιστοποιεί την κατανάλωση ενέργειας κατά τη λειτουργία. Παρακαλούμε να κρατάτε πάντα την απόδειξη αγοράς για να διατηρήσετε οποιαδήποτε αξίωση εγγύησης.

Αυτές οι οδηγίες χρήσης είναι γενικές. Αυτό σημαίνει: Κάποιες λειτουργίες ισχύουν για τη μηχανή σας, ενώ άλλες όχι. Εργαζόμαστε συνεχώς για την περαιτέρω ανάπτυξη και βελτίωση των τύπων μονάδων και μοντέλων μας. Γι' αυτό, διατηρούμε το δικαίωμα να πραγματοποιούμε αλλαγές στον σχεδιασμό, τα χαρακτηριστικά και τα αξεσουάρ όλων των τύπων και μοντέλων χωρίς προηγούμενη ειδοποίηση.

Εξήγηση συμβόλων



Κίνδυνος

Αυτό το σύμβολο υποδεικνύει ότι υπάρχουν κινδύνοι για τη ζωή και την υγεία των ατόμων λόγω ακατάλληλου αερίου.



Προειδοποίηση ηλεκτρικής τάσης

Αυτό το σύμβολο υποδεικνύει ότι υπάρχει κίνδυνος για τη ζωή και την υγεία των ατόμων λόγω τάσης.



Προειδοποίηση

Η λέξη-σήμα υποδεικνύει κίνδυνο με μέτριο επίπεδο κινδύνου που, αν δεν αποφευχθεί, μπορεί να οδηγήσει σε θάνατο ή σοβαρό τραυματισμό.



Προσοχή

Η λέξη-σήμα υποδεικνύει κίνδυνο με χαμηλό βαθμό κινδύνου που, αν δεν αποφευχθεί, μπορεί να οδηγήσει σε μικρό ή μέτριο τραυματισμό.



Προσοχή

Η λέξη-σήμα υποδεικνύει σημαντικές πληροφορίες (π.χ. ζημιά στην περιουσία), αλλά όχι κίνδυνο.



Τήρηση οδηγιών

Οι σημειώσεις με αυτό το σύμβολο υποδεικνύουν ότι πρέπει να διαβάσετε προσεκτικά τις οδηγίες χρήσης.



Τήρηση οδηγιών

Αυτό το σύμβολο υποδεικνύει ότι μόνο εξειδικευμένο τεχνικό προσωπικό πρέπει να λειτουργεί και να συντηρεί αυτή τη συσκευή σύμφωνα με τις οδηγίες χρήσης.

ΠΕΡΙΕΧΟΜΕΝΑ

1 ΑΣΦΑΛΕΙΑ	ΟΔΗΓΙΕΣ	3	4 ΣΥΝΤΗΡΗΣΗ	32
1.1	Οδηγίες Ασφαλείας	3	4.1 Καθαρισμός και Φροντίδα	32
			Καθαρισμός του Καμπινέ.....	32
			Καθαρισμός του Τύμπανου	32
2 ΕΓΚΑΤΑΣΤΑΣΗ		11	Καθαρισμός της Σφραγίδας και του Γυαλιού της Πόρτας	32
2.1	Περιγραφή Προϊόντος	11	Καθαρισμός του Φίλτρου Εισόδου	33
	Αξεσουάρ	11	Καθαρισμός του Διανομέα Απορρυπαντικού	34
2.2	Εγκατάσταση	12	Καθαρισμός του Φίλτρου της Αντλίας Αποστράγγισης.....	35
	Περιοχή Εγκατάστασης	12	4.2 Αντιμετώπιση Προβλημάτων.....	36
	Αποσυσκευασία της συσκευής.....	13	4.3 Εξυπηρέτηση Πελατών.....	37
	Αφαίρεση βιδών μεταφοράς	13	5 ΤΕΧΝΙΚΕΣ ΠΡΟΔΙΑΓΡΑΦΕΣ	38
	Επίπεδωση της συσκευής.....	14	6 ΦΥΛΛΟ ΠΡΟΪΟΝΤΟΣ	39
	Σύνδεση του εύκαμπτου σωλήνα παροχής νερού	14		
	Σωλήνας Αποστράγγισης	14		
	Ακουστική Σφουγγαρίστρα	15		
3 ΛΕΙΤΟΥΡΓΙΑ		16		
3.1	Γρήγορη Εκκίνηση	16		
	Βαθμονόμηση	16		
3.2	Πριν από κάθε πλύσιμο	19		
3.3	Διανομέας Απορρυπαντικού	20		
	Σύσταση Απορρυπαντικού	21		
3.4	Πίνακας Ελέγχου	22		
3.5	Οθόνη	23		
3.6	Προγράμματα	24		
3.7	Επιλογή	28		

1 ΟΔΗΓΙΕΣ ΑΣΦΑΛΕΙΑΣ

ΠΡΟΟΡΙΣΜΟΣ ΧΡΗΣΗΣ

Το προϊόν προορίζεται μόνο για οικιακή χρήση και για υφάσματα σε οικιακές ποσότητες κατάλληλες για πλύσιμο. Αυτή η συσκευή προορίζεται μόνο για εσωτερική χρήση και δεν προορίζεται για εντοιχισμό. Χρησιμοποιήστε μόνο σύμφωνα με αυτές τις οδηγίες. Η συσκευή δεν προορίζεται για εμπορική χρήση.

Οποιαδήποτε άλλη χρήση θεωρείται ως αναρμωστη χρήση. Ο παραγωγός δεν φέρει ευθύνη για οποιαδήποτε ζημιά ή τραυματισμούς που μπορεί να προκύψουν από αυτήν.

- Αυτή η συσκευή προορίζεται για χρήση σε νοικοκυριά και παρόμοιες εφαρμογές όπως:
 - Περιοχές κουζίνας προσωπικού σε καταστήματα, γραφεία και άλλα περιβάλλοντα εργασίας;
 - Αγροτικά σπίτια;
 - Από πελάτες σε ξενοδοχεία, μοτέλ και άλλα περιβάλλοντα τύπου κατοικίας;
 - Κρεβατοκάμαρες και πρωινό τύπου καταλύματα;
 - Χώροι κοινής χρήσης σε πολυκατοικίες ή σε καθαριστήρια.

1.1 Οδηγίες Ασφαλείας

Παρακαλούμε διαβάστε προσεκτικά τις παρακάτω πληροφορίες ασφαλείας και ακολουθήστε τις αυστηρά για να μειώσετε τον κίνδυνο πυρκαγιάς ή έκρηξης, ηλεκτροπληξίας και να αποτρέψετε ζημιές στην ιδιοκτησία, προσωπικούς τραυματισμούς ή απώλεια ζωής. Η μη τήρηση αυτών των οδηγιών θα ακυρώσει οποιαδήποτε εγγύηση.

Προειδοποίηση!

Αυτός ο συνδυασμός συμβόλου και λέξης σήμανσης υποδηλώνει μια ενδεχομένως επικίνδυνη κατάσταση που μπορεί να οδηγήσει σε θάνατο ή σοβαρούς τραυματισμούς εκτός εάν αποφευχθεί.

Προσοχή!

Αυτός ο συνδυασμός συμβόλου και λέξης σήμανσης υποδηλώνει μια ενδεχομένως επικίνδυνη κατάσταση που μπορεί να οδηγήσει σε ελαφρούς ή μικρούς τραυματισμούς ή ζημιές στην ιδιοκτησία και το περιβάλλον.

Σημείωση!

Αυτός ο συνδυασμός συμβόλου και λέξης σήμανσης υποδηλώνει μια ενδεχομένως επικίνδυνη κατάσταση που μπορεί να οδηγήσει σε ελαφρούς ή μικρούς τραυματισμούς.

1 ΟΔΗΓΙΕΣ ΑΣΦΑΛΕΙΑΣ

Προειδοποίηση!

ΚΙΝΔΥΝΟΣ ΗΛΕΚΤΡΟΠΛΗΞΙΑΣ

- Εάν το καλώδιο τροφοδοσίας είναι φθαρμένο, πρέπει να αντικατασταθεί από τον κατασκευαστή, τον αντιπρόσωπό του ή ανάλογα εξειδικευμένα άτομα προκειμένου να αποφευχθεί κίνδυνος.

Εάν το πλυντήριο είναι φθαρμένο, δεν πρέπει να λειτουργεί

- εκτός εάν επισκευαστεί από τον κατασκευαστή, τον αντιπρόσωπό του ή ανάλογα εξειδικευμένα άτομα.

Κίνδυνος ηλεκτροπληξίας!

- Το συγκεκριμένο ηλεκτρικό είδος μπορεί να χρησιμοποιηθεί από παιδιά ηλικίας 8 ετών και άνω και άτομα με μειωμένες φυσικές, αισθητηριακές ή νοητικές ικανότητες ή έλλειψη εμπειρίας και γνώσης εάν έχουν λάβει επίβλεψη ή οδηγίες σχετικά με τη χρήση του είδους με ασφαλή τρόπο.

και να κατανοήσετε τους κινδύνους που εμπλέκονται.

Τα παιδιά δεν πρέπει να παίζουν με τη συσκευή. Η καθαριότητα και η συντήρηση του χρήστη δεν πρέπει να γίνεται από παιδιά χωρίς επίβλεψη.

- Τα παιδιά πρέπει να είναι υπό επίβλεψη ώστε να μην παίζουν με τη συσκευή.
- Τα παιδιά 3 ετών και κάτω πρέπει να κρατούνται μακριά από τη συσκευή ή να είναι συνεχώς υπό επίβλεψη.
- Τα ζώα και τα παιδιά μπορεί να ανέβουν μέσα στη μηχανή. Ελέγξτε τη μηχανή πριν από κάθε λειτουργία. Μην ανεβαίνετε ή καθίσετε στη συσκευή.

•

1 ΟΔΗΓΙΕΣ ΑΣΦΑΛΕΙΑΣ

ΤΟΠΟΘΕΣΙΑ ΕΓΚΑΤΑΣΤΑΣΗΣ ΚΑΙ ΠΕΡΙΒΑΛΛΟΝ

- Όλα τα απορρυπαντικά και επιπλέον ουσίες πρέπει να φυλάσσονται σε ασφαλές μέρος εκτός της εμβέλειας των παιδιών.
Μην εγκαθιστάτε τη μηχανή σε πάτωμα χαλιού. Η φραγή
- των ανοιγμάτων από ένα χαλί μπορεί να προκαλέσει ζημιά στη μηχανή.
Διατηρήστε τη συσκευή μακριά από πηγές θέρμανσης και
- άμεσο ηλιακό φως για να αποφύγετε τη διάβρωση των πλαστικών και ελαστικών μερών.
Μην χρησιμοποιείτε τη συσκευή σε υγρές περιβάλλοντα ή δωμά
- τια που περιέχουν εκρηκτικά ή καυστικά αέρια. Σε περίπτωση διαρροής νερού ή πιτσιλίσματος νερού αφήστε τη συσκευή να στεγνώσει στον ανοικτό αέρα.
- Το μηχάνημα δεν πρέπει να εγκατασταθεί πίσω από μια κλειδωτή πόρτα, μια συρόμενη πόρτα ή μια πόρτα με μετεσέ στην αντίθετη πλευρά από αυτή του πλυντηρίου.
- Μην λειτουργείτε τη μηχανή σε δωμάτια με θερμοκρασία κάτω από 5°C. Αυτό μπορεί να προκαλέσει ζημιές σε μέρη του. Αν είναι αναπόφευκτο, βεβαιωθείτε ότι αδειάζετε πλήρως το νερό από το μηχάνημα μετά από κάθε χρήση (βλ. "Συντήρηση - Καθαρισμός του φίλτρου αντλίας αποχέτευσης") για να αποφύγετε ζημιές που προκαλούνται από το πάγο. Ποτέ μη χρησιμοποιείτε εύφλεκτα αεροζόλ ή ουσίες
- στην άμεση γειτνίαση του μηχανήματος.

1 ΟΔΗΓΙΕΣ ΑΣΦΑΛΕΙΑΣ

ΕΓΚΑΤΑΣΤΑΣΗ

- Αφαιρέστε όλο το υλικό συσκευασίας και τις βίδες μεταφοράς πριν από τη χρήση της συσκευής. Διαφορετικά, μπορεί να προκύψουν σοβαρές ζημιές.
- Αυτή η συσκευή είναι εξοπλισμένη με μονή εισροή βαλβίδας και μπορεί να συνδεθεί μόνο στην ψυχρή παροχή νερού.
Το φιλτράρισμα τροφοδοσίας πρέπει να είναι προσβάσιμο μετά την εγκατάσταση.
- Πριν πλύνετε ρούχα για πρώτη φορά, το προϊόν πρέπει να λειτουργήσει μια φορά μέσω όλων των διαδικασιών χωρίς ρούχα μέσα.

Πριν χρησιμοποιήσετε το πλυντήριο, το προϊόν πρέπει να βαθμονομηθεί.

- Μην τοποθετείτε κανένα υπερβολικά βαρύ αντικείμενο στη συσκευή, όπως δοχεία νερού ή θερμοκρασιακές συσκευές.

Τα νέα σετ σωλήνων που παρέχονται με τη συσκευή πρέπει να χρησιμοποιούνται και τα παλιά σετ σωλήνων δεν πρέπει να επαναχρησιμοποιούνται.

- Μέγ. Πίεση εισόδου νερού 1 MPa. Ελάχ. πίεση εισόδου νερού 0,05 MPa.

•

ΗΛΕΚΤΡΙΚΗ ΣΥΝΔΕΣΗ

- Βεβαιωθείτε ότι το καλώδιο τροφοδοσίας δεν είναι παγιδευμένο από τη μηχανή, μπορεί να υποστεί ζημιά.
- Συνδέστε το προϊόν σε μια γειωμένη πρίζα που προστατεύεται από ένα ασφαλιστήρα που συμμορφώνεται με τις τιμές στον πίνακα «Τεχνικές προδιαγραφές». Η εγκατάσταση γείωσης πρέπει να γίνει από εξειδικευμένο ηλεκτρολόγο. Βεβαιωθείτε ότι η μηχανή είναι εγκατεστημένη σύμφωνα με τους τοπικούς

1 ΟΔΗΓΙΕΣ ΑΣΦΑΛΕΙΑΣ

κανονισμοί.

- Οι συνδέσεις νερού και ηλεκτρικού ρεύματος πρέπει να πραγματοποιούνται από ειδικευμένο τεχνικό σύμφωνα με τις οδηγίες του κατασκευαστή και τους τοπικούς κανονισμούς ασφαλείας.



Προειδοποίηση!

- Μην χρησιμοποιείτε πολλαπλές πρίζες ή προέκταση καλωδίων.
- Η συσκευή δεν πρέπει να έχει εξωτερική συσκευή εναλλαγής όπως χρονοδιακόπτη ή να συνδέεται σε ένα κύκλωμα που ενεργοποιείται και απενεργοποιείται τακτικά. Μην τραβάτε το φως από την πρίζα αν υπάρχει εύφλεκτο αέριο στην περιοχή.
Ποτέ μην τραβάτε το φως με βρεγμένα χέρια.
- Πάντα τραβάτε το φως, όχι το καλώδιο.
- Αποσυνδέστε πάντα τη συσκευή αν δεν χρησιμοποιείται.

ΣΥΝΔΕΣΕΙΣ ΝΕΡΟΥ

- Ελέγξτε τις συνδέσεις των σωλήνων εισόδου νερού, της βρύσης και του εξαγωγικού σωλήνα για πιθανά προβλήματα λόγω αλλαγών στην πίεση του νερού. Αν οι συνδέσεις χαλαρώσουν ή διαρρεύσουν, κλείστε τη βρύση και επισκευάστε τις. Μην χρησιμοποιείτε τη συσκευή πριν οι σωλήνες και οι μάνικες είναι εγκατεστημένοι σωστά από ειδικευμένα άτομα. Η γυάλινη πόρτα μπορεί να γίνει πολύ ζεστή κατά τη λειτουργία. Διατηρήστε τα παιδιά και τα κατοικίδια μακριά από τη μηχανή κατά τη λειτουργία της. Οι σωλήνες εισόδου και εξόδου νερού πρέπει να είναι εγκατεστημένοι με ασφάλεια και να παραμένουν ανέπαφοι. Αλλιώς, μπορεί να προκληθεί διαρροή νερού.

1 ΟΔΗΓΙΕΣ ΑΣΦΑΛΕΙΑΣ

- Μην αφαιρείτε το φίλτρο της αντλίας αποστράγγισης όσο υπάρχει ακόμα νερό στη συσκευή. Μεγάλες ποσότητες νερού μπορεί να διαρρεύσουν, και υπάρχει κίνδυνος εγκαύματος λόγω ζεστού νερού.

ΛΕΙΤΟΥΡΓΙΑ ΚΑΙ ΣΥΝΤΗΡΗΣΗ

- Ποτέ μη χρησιμοποιείτε οποιαδήποτε εύφλεκτα, εκρηκτικά ή τοξικά διαλύματα. Μη χρησιμοποιείτε βενζίνη και αλκοόλ κλπ. ως απορρυπαντικά. Επιλέγετε μόνο απορρυπαντικά που είναι κατάλληλα για πλυντήριο.
- Βεβαιωθείτε ότι όλες οι τσέπες είναι άδειες. Αιχμηρά και σκληρά αντικείμενα όπως νομίσματα, καρφίτσες, καρφιά, βίδες, πέτρες κλπ. μπορεί να προκαλέσουν σοβαρές ζημιές σε αυτό το πλυντήριο.
- Αφαιρέστε όλα τα αντικείμενα από τις τσέπες όπως αναπτήρες και αναματιές πριν χρησιμοποιήσετε τη συσκευή. Ξεπλύνετε καλά τα αντικείμενα που έχουν πλυθεί με το χέρι.
- Τα αντικείμενα που έχουν λερωθεί με ουσίες όπως λάδι μαγειρικής, ασετόν, αλκοόλ, βενζίνη, πετρέλαιο, αφαιρετές λεκέδων, τερεβινθίνη, κεριά και αφαιρετές κεριών πρέπει να πλυθούν σε ζεστό νερό με μεγαλύτερη ποσότητα απορρυπαντικού πριν στεγνωθούν στη συσκευή.
- Τα αντικείμενα που περιέχουν αφρό καουτσούκ (αφρό λάτεξ), στεγνοκάλυμμα ντους, αδιάβροχα υφάσματα, αντιολισθητικά άρθρα με καουτσούκ ή ρούχα ή μαξιλάρια με επικαλυμμένα μαξιλάρια από αφρό καουτσούκ δεν πρέπει να πλένονται στο πλυντήριο.
- Τα μαλακτικά υφασμάτων ή παρόμοια προϊόντα πρέπει να χρησιμοποιούνται σύμφωνα με τις οδηγίες τους. Ποτέ μην προσπαθείτε να ανοίξετε την πόρτα με βία.

1 ΟΔΗΓΙΕΣ ΑΣΦΑΛΕΙΑΣ

- Η πόρτα θα ξεκλειδωθεί λίγο μετά το τέλος ενός κύκλου. Παρακαλούμε μην κλείνετε την πόρτα με υπερβολική δύναμη. Αν δυσκολεύεστε να κλείσετε την πόρτα, παρακαλούμε ελέγξτε αν τα ρούχα είναι σωστά τοποθετημένα και κατανεμημένα. Αποσυνδέστε πάντα τη συσκευή και κλείστε τη βρύση πριν από τον καθαρισμό και τη συντήρηση και μετά
- από κάθε χρήση.
- Ποτέ μην ρίχνετε νερό πάνω στη συσκευή για καθαρισμό. Κίνδυνος ηλεκτροπληξίας! Οι επισκευές πρέπει να πραγματοποιούνται μόνο από τον κατασκευαστή, τον αντιπρόσωπό του ή εξίσου εξειδικευμένα άτομα προκειμένου να αποφευχθεί κίνδυνος. Ο παραγωγός δεν θα ευθύνεται για ζημιές που προκαλούνται από την παρέμβαση μη εξουσιοδοτημένων ατόμων.

ΜΕΤΑΦΟΡΑ

- Πριν τη Μεταφορά:
 - Οι βίδες πρέπει να τοποθετηθούν ξανά στη μηχανή από εξειδικευμένο άτομο;
 - Το συσσωρευμένο νερό πρέπει να αδειάσει από τη μηχανή.
- Αυτή η συσκευή είναι βαριά. Μεταφέρετε με προσοχή. Ποτέ μην κρατάτε κάποιο προεξέχον μέρος της μηχανής όταν την ανεβάζετε. Η πόρτα της μηχανής δεν μπορεί να χρησιμοποιηθεί ως χερούλι.

1 ΟΔΗΓΙΕΣ ΑΣΦΑΛΕΙΑΣ

ΠΕΡΙΒΑΛΛΟΝ

Απόρριψη παλαιών συσκευών
(Μόνο για χώρες της ΕΕ)

Αυτή η συσκευή φέρει ετικέτα σύμφωνα με την Ευρωπαϊκή Οδηγία 2012/19/ΕΕ για τα απόβλητα ηλεκτρικού και ηλεκτρονικού εξοπλισμού (ΑΗΗΕ). Η οδηγία παρέχει το πλαίσιο για την ευρωπαϊκή επιστροφή και ανακύκλωση του αποβληματικού εξοπλισμού.



**Οι συσκευές που φέρουν αυτό το σύμβολο
δεν πρέπει να απορρίπτονται στα οικιακά απορρίμματα!**

Ως κατασκευαστής, εξασφαλίζουμε την περιβαλλοντικά φιλική μεταχείριση και ανακύκλωση των παλαιών συσκευών στο πλαίσιο της ευθύνης για το προϊόν. Τα προϊόντα μας είναι εγγεγραμμένα στις αρχές για τις ηλεκτρικές συσκευές και τη συσκευασία. Για περισσότερες πληροφορίες σχετικά με τη συλλογή και την απόρριψη, παρακαλούμε επικοινωνήστε με την τοπική αρχή, το δημοτικό συμβούλιο ή τον

(εξειδικευμένο) λιανοπωλητή. Ήδη κατά την ανάπτυξη νέων συσκευών, δίνουμε έμφαση στην υψηλή ανακυκλώσιμότητα των υλικών που χρησιμοποιούνται. Υψηλές ποσοστώσεις ανακύκλωσης επιτυγχάνονται μέσω του συστήματος επιστροφής για τη μείωση του φόρτου στις χωματερές και το περιβάλλον. Μαζί, κάνουμε μια σημαντική συνεισφορά στην προστασία του περιβάλλοντος.

2 ΕΓΚΑΤΑΣΤΑΣΗ

2.1 Περιγραφή Προϊόντος

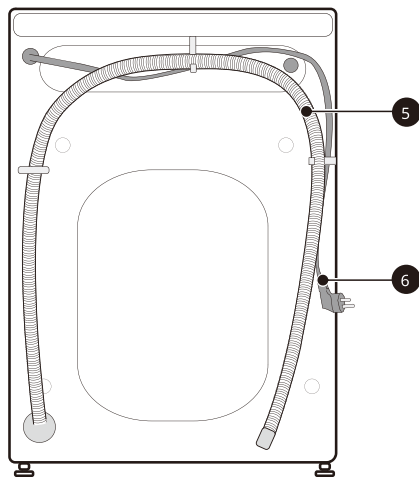
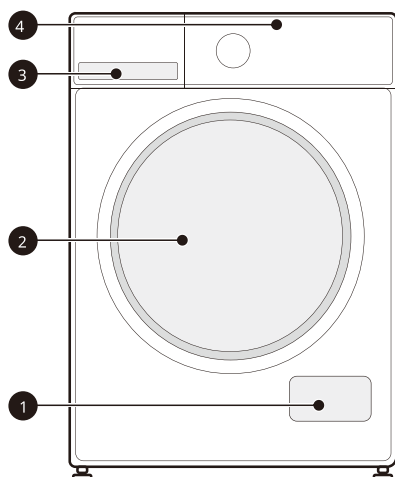

1 Πτερύγιο εξυπηρέτησης

2 Πόρτα

3 Διανομέας απορρυπαντικού

4 Πίνακας ελέγχου

5 Σωλήνας αποστράγγισης

6 Καλώδιο τροφοδοσίας ρεύματος

Σημείωση!

- Η εικόνα του προϊόντος είναι μόνο για εικονογράφηση, παρακαλούμε ανατρέξτε στο πραγματικό προϊόν ως αναφορά.

Εξαρτήματα

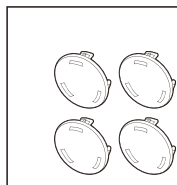

4 x Καπάκια
κάλυψης



1 x Σωλήνας παροχής
νερού κρύου



1 x Εγχειρίδιο
κατόχου



Ακουστική σφουγγάρι

2 ΕΓΚΑΤΑΣΤΑΣΗ

2.2 Εγκατάσταση



Εργαλεία που χρειάζονται αν εγκαταστήσετε μόνοι σας (δεν περιλαμβάνονται)

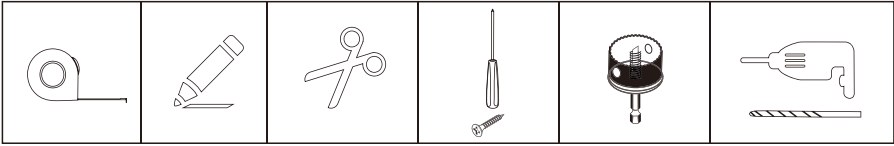

Περιοχή εγκατάστασης



Προειδοποίηση!

- Η σταθερότητα είναι σημαντική για να αποτραπεί η περιπλάνηση του προϊόντος
- ! Βεβαιωθείτε ότι το μηχάνημα είναι τοποθετημένο επίπεδα και σταθερά.
- Βεβαιωθείτε ότι το προϊόν δεν βρίσκεται πάνω στο καλώδιο τροφοδοσίας.
- Βεβαιωθείτε ότι διατηρείτε τις ελάχιστες αποστάσεις από τους τοίχους όπως φαίνεται στην εικόνα.

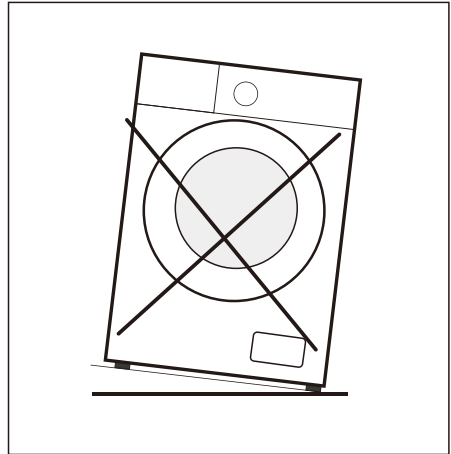
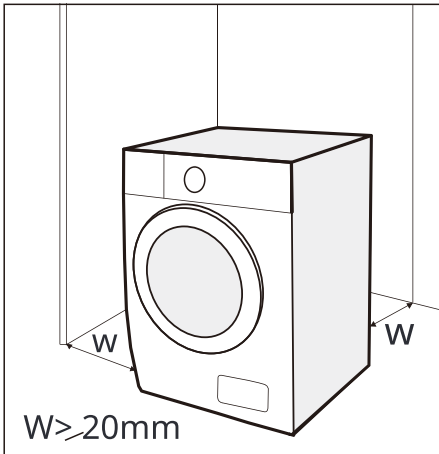

- Πριν από την εγκατάσταση της μηχανής, θα πρέπει να επιλεγεί η τοποθεσία που χαρακτηρίζεται ως εξής:
1. Σταθερή, ξηρή και επίπεδη επιφάνεια.
 2. Αποφύγετε την άμεση ηλιακή ακτινοβολία.
 3. Επαρκής αερισμός.
 4. Η θερμοκρασία του δωματίου να είναι πάνω από 5°C.
 5. Διατηρήστε απόσταση μακριά από πηγές θερμότητας όπως σόμπες ή συσκευές καύσης αερίου.

2 ΕΓΚΑΤΑΣΤΑΣΗ

Αποσυσκευασία της συσκευής

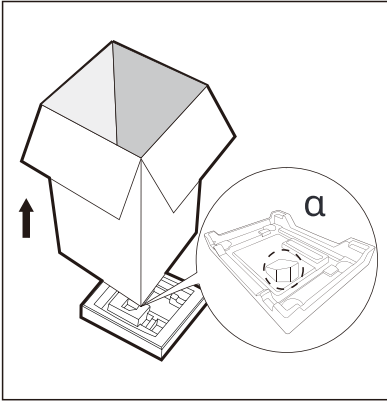

Προειδοποίηση!

- Το υλικό συσκευασίας (π.χ. Μεμβράνες, Στυροφόαμ) μπορεί να είναι επικίνδυνο για παιδιά.
- Υπάρχει κίνδυνος ασφυξίας ! Διατηρήστε όλη τη συσκευασία μακριά από τα παιδιά.

1. Αφαιρέστε το κουτί από χαρτόνι και τη συσκευασία από στυροφόαμ.
2. Ανυψώστε το πλυντήριο και αφαιρέστε τη συσκευασία βάσης. Βεβαιωθείτε ότι το μικρό τριγωνικό αφρώδες υλικό (α) αφαιρείται μαζί με την κάτω συσκευασία.
Αν όχι, τοποθετήστε τη μονάδα στην πλευρική επιφάνεια και αφαιρέστε το χειροκίνητα.
3. Αφαιρέστε την ταινία που στερεώνει το καλώδιο τροφοδοσίας και την λεκάνη αποχέτευσης.
4. Αφαιρέστε την εισαγωγική μάνικα από τον κάδο.

Αφαιρέστε τις βίδες μεταφοράς

Προειδοποίηση!

- Πρέπει να αφαιρέσετε τις βίδες μεταφοράς από το πίσω μέρος πριν χρησιμοποιήσετε το προϊόν.

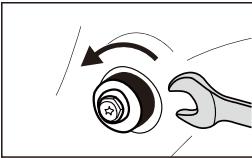

Χαλαρώστε τις 4 βίδες μεταφοράς με ένα κλειδί.

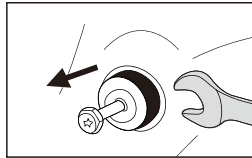

Αφαιρέστε τις βίδες συμπιεσμένων των ελαστικών μερών και κρατήστε τις για μελλοντική χρήση.

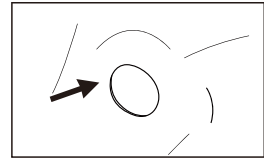

Κλείστε τις τρύπες χρησιμοποιώντας τα καπάκια.

2 ΕΓΚΑΤΑΣΤΑΣΗ

Επίπεδωση της συσκευής

⚠ Προειδοποίηση!

- Οι κλειδωτές με παξιμάδια σε όλα τα τέσσερα πόδια πρέπει να είναι σφιγμένοι στερεά ενάντια στην κατοκία.

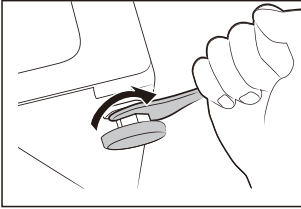

1. Χαλαρώστε το κλειδωτό παξιμάδι.
2. Στρίψτε το πόδι μέχρι να φτάσει στο πάτωμα.
3. Ρυθμίστε τα πόδια και κλειδώστε τα παξιμάδια με ένα κλειδί. Βεβαιωθείτε ότι το πλυντήριο είναι επίπεδο χρησιμοποιώντας ένα επίπεδο πνεύματος.

Σύνδεση του εύκαμπτου σωλήνα παροχής νερού

⚠ Προειδοποίηση!

Για να αποτρέψετε διαρροή ή ζημιά από νερό, ακολουθήστε τις οδηγίες σε αυτό το κεφάλαιο.

- Μην κάνετε κόμπο, συνθλίβετε ή τροποποιείτε την εισαγωγική μάνικα νερού.

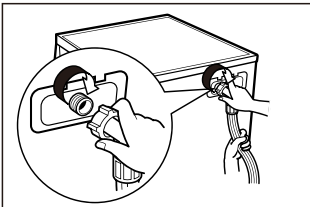

Συνδέστε την εισαγωγική μάνικα παροχής νερού στη βαλβίδα εισαγωγής νερού και σε ένα βρύσι με κρύο νερό όπως υποδεικνύεται.

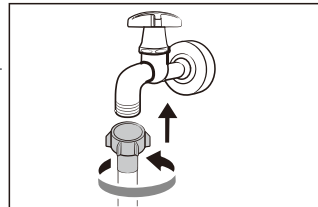

🔧 Σημείωση!

- Συνδέστε χειροκίνητα, μην χρησιμοποιείτε εργαλεία. Ελέγξτε αν οι συνδέσεις είναι σφιχτές.

Σωλήνας Αποστράγγισης

⚠ Προειδοποίηση!

- Μην κάνετε κόμπο ή επεκτείνετε τον σωλήνα αποστράγγισης.
- Τοποθετήστε σωστά τον σωλήνα αποστράγγισης, διαφορετικά μπορεί να προκληθεί ζημιά από διαρροή νερού.
- Απαγορεύεται η αφαίρεση της αγκύρωσης του σωλήνα αποστράγγισης.

2 ΕΓΚΑΤΑΣΤΑΣΗ

Υπάρχουν δύο τρόποι για να τοποθετήσετε το άκρο του σωλήνα αποστράγγισης:

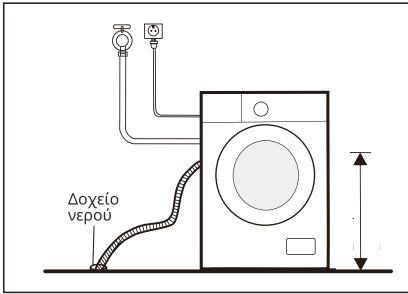

1. Τοποθετήστε το στο δοχείο νερού.

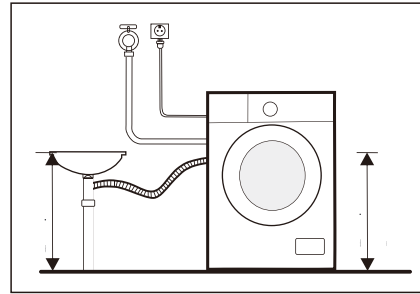

2. Συνδέστε τον στον κλαδικό σωλήνα αποστράγγισης του τρούγκ.

Ακουστική Σφουγγαρίστρα

📌 Σημείωση!

- Βεβαιωθείτε ότι έχετε συναρμολογήσει τις ακουστικές σφουγγαρίστρες, οι οποίες μπορούν μειώστε αποτελεσματικά το θόρυβο που προκαλείται από το μηχάνημα κατά τη λειτουργία του, προκειμένου να σας παρέχει ένα πιο ήσυχο και γαλήνιο περιβάλλον διαβίωσης.

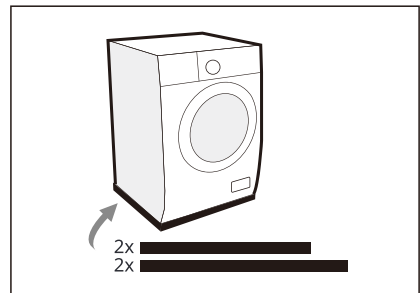
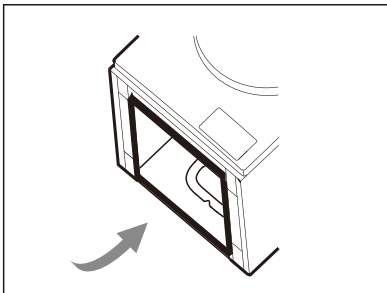

1. Τοποθετήστε το μηχάνημα στο πάτωμα, χρησιμοποιώντας κάποιο μαλακό υλικό όπως αφρό ή ρούχα μεταξύ του μηχανήματος και του πατώματος για προστασία.
2. Κολλήστε τις 2x μακρύτερες σφουγγαρίστρες στις μακρύτερες κάτω ακμές του μηχανήματος, και τις 2x πιο κοντές σφουγγαρίστρες στις πιο κοντές κάτω ακμές.

3 ΛΕΙΤΟΥΡΓΙΑ

3.1 Γρήγορη Έναρξη



Προσοχή!

- Πριν από το πλύσιμο, βεβαιωθείτε ότι το πλυντήριο είναι εγκατεστημένο σωστά.
- Η συσκευή σας ελέγχθηκε προσεκτικά πριν φύγει από το εργοστάσιο. Για να αφαιρέσετε οποιοδήποτε υπολειμματικό νερό και να αντιμετωπίσετε πιθανές μυρωδιές, συνιστάται να καθαρίσετε τη συσκευή σας πριν από την πρώτη χρήση. Για αυτό το λόγο, συνιστάται να καθαρίσετε τον εσωτερικό κάδο εκτελώντας το πρόγραμμα "Καθαρισμός Κάδου" ή άλλο πρόγραμμα με την προαιρετική θερμοκρασία των 90 °C. Προσέξτε να μην βάλετε ρούχα και απορρυπαντικό στο μηχάνημα.

Βαθμονόμηση

Συνιστάται να ρυθμίσετε το πλυντήριο, ώστε να παρέχει την καλύτερη απόδοση

Η συσκευή είναι σε θέση να ανιχνεύσει την ποσότητα των ρούχων που φορτώθηκαν. Αυτή η λειτουργία βελτιστοποιεί την απόδοση του προϊόντος με τη μείωση της κατανάλωσης ενέργειας και νερού, εξοικονομώντας χρήμα και χρόνο. Για αυτό το λόγο συνιστάται να ρυθμίσετε τη συσκευή για την καλύτερη χρήση.

1. Αφαιρέστε όλα τα αξεσουάρ από τον κάδο και κλείστε την πόρτα;
2. Εισάγετε το φιλτράκι στην πρίζα;
3. Ενεργοποιήστε το πλυντήριο, και εντός 10 δευτερολέπτων, πατήστε ταυτόχρονα και συνεχώς τα κουμπιά "Θερμοκρασία" και "Αυτόματη Δόση" (συνήθως 3 δευτερόλεπτα) μέχρι να εμφανιστεί το "t19" στον διακόπτη.

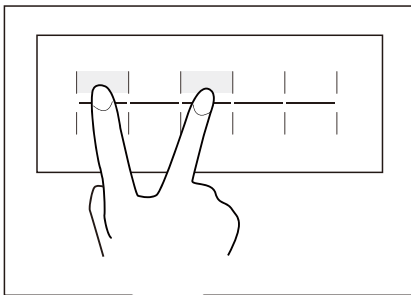

4. Πατήστε **▷||** για να ξεκινήσετε τη συσκευή, αρχικά εμφανίζεται το "--", και στη συνέχεια εμφανίζεται το "***" (όπως το "126") για να υποδείξει την πραγματική ταχύτητα περιστροφής του κάδου. Όταν ο αριθμός φτάσει σε μια συγκεκριμένη τιμή (σταματά να αλλάζει), σημαίνει ότι το πλυντήριο έχει ρυθμιστεί με επιτυχία.

3 ΛΕΙΤΟΥΡΓΙΑ

1. Πριν το Πλύσιμο

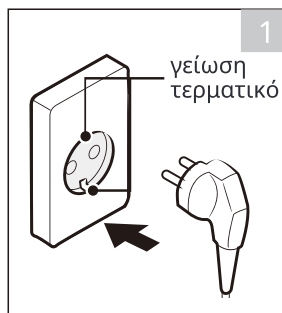

Συνδέστε το φις

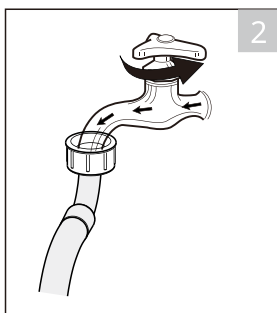

Ανοίξτε τη βρύση

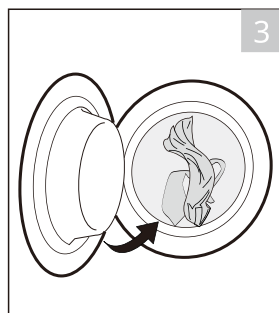

Φορτώστε

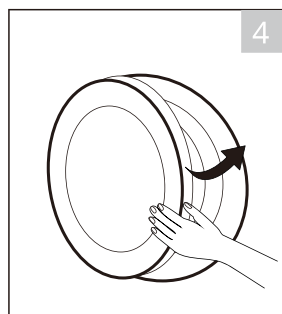

Κλείστε την πόρτα

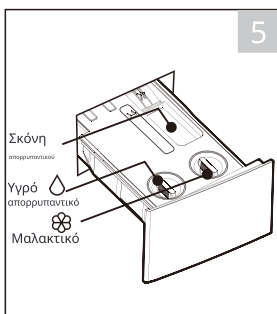

Προσθέστε απορρυπαντικό

3 ΛΕΙΤΟΥΡΓΙΑ

2. Πλύσιμο

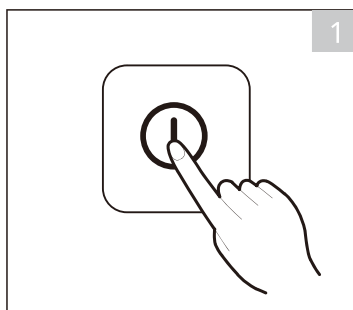

Ενεργοποίηση

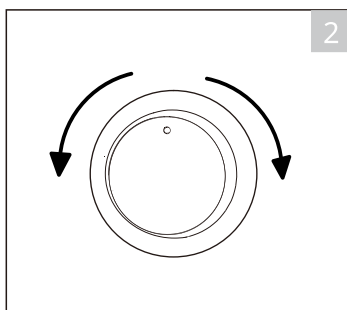

Επιλέξτε πρόγραμμα

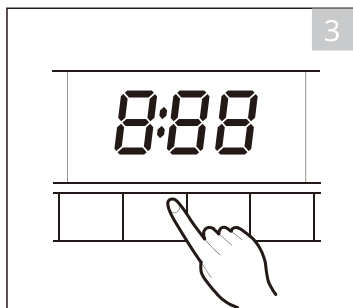

Επιλέξτε λειτουργία ή παραμείνετε στις προεπιλεγμένες ρυθμίσεις

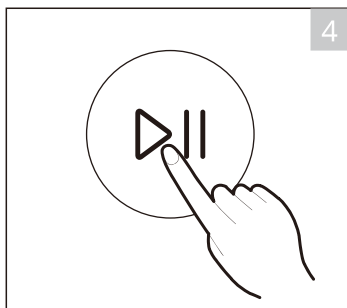

Πατήστε Έναρξη/Παύση για να ξεκινήσει το πρόγραμμα

3. Μετά το Πλύσιμο

Η σειρά θα χτυπήσει και θα εμφανιστεί το "Τέλος" στην οθόνη.

3 ΛΕΙΤΟΥΡΓΙΑ

3.3 Διανομέας Απορρυπαντικού

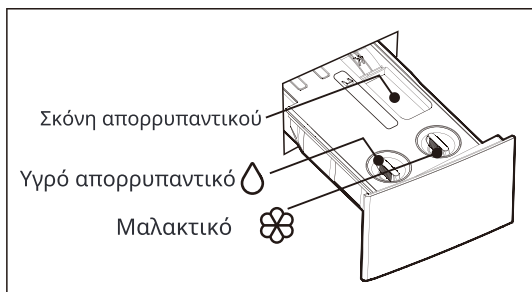

 
Αυτόματο



Προσοχή!

- Το υγρό απορρυπαντικό πρέπει να προστεθεί μετά την επιλογή προπλύσης για τις μηχανές.
- Όταν χρησιμοποιείτε τη λειτουργία Auto Dose, δεν είναι απαραίτητο να προσθέσετε σκόνη απορρυπαντικού στη μηχανή. Η σκόνη απορρυπαντικού δεν μπορεί να τοποθετηθεί αυτόματα. Αν χρειάζεται, παρακαλούμε προσθέστε τη χειροκίνητα πριν από κάθε πλύσιμο.

Πρόγραμμα			Πρόγραμμα		
Βαμβάκι	●	○	Γρήγορο 45'/15'	●	○
Συνθετικά	●	○	Ατμού Υγιεινή	●	○
Μίξη	●	○	Οικολογικό 40-60	●	○
Φροντίδα Μωρού	●	○	20°C	●	○
Αθλητικά	●	○	Μαλλί	●	○
Τζιν	●	○	Μόνο Στύψιμο		
			Καθαρισμός Κάδου		

● Σημαίνει ότι πρέπει

○ Σημαίνει προαιρετικό

3 ΛΕΙΤΟΥΡΓΙΑ

Σύσταση Απορρυπαντικού

Συνιστώμενο απορρυπαντικό πλύσης	Τύπος ρούχων και υφασμάτων	Κύκλοι Πλύσης	Θερμοκρασία Πλύσης
Απορρυπαντικό για βαριά βρώμικα ρούχα με αποχρωματικά και οπτικούς λευκαντές	Λευκά ρούχα από βραστό βαμβάκι ή λινό	Βαμβάκι ECO 40-60, Μείγμα,	40
Απορρυπαντικό χωρίς αποχρωματικά και οπτικούς λευκαντές	Χρωματιστά ρούχα από βαμβάκι ή λινό	Βαμβάκι , ECO 40-60, Μείγμα, Αθλητικά	40
Απορρυπαντικό για χρωματιστά ή μαλακά ρούχα χωρίς οπτικούς λευκαντές	Χρωματιστά ρούχα από εύκολα συντηρούμενες ίνες ή συνθετικά υλικά	20°C	20
Απαλό απορρυπαντικό	Δαντέλα, μετάξι, βισκόζ	Γρήγορο 45'/15'	20

Σημείωση!

- Το συσσωματωποιημένο ή τωρώδες απορρυπαντικό ή πρόσθετο μπορεί να αραιωθεί σε λίγο νερό πριν ρίξετε στο δοχείο απορρυπαντικού, για να αποφευχθεί η φραγή της εισόδου και να προκαλέσει υπερχείλιση νερού.
- Παρακαλούμε επιλέξτε το κατάλληλο είδος απορρυπαντικού για μέγιστη απόδοση πλυσίματος και ελάχιστη κατανάλωση νερού και ενέργειας.
- Για να επιτύχετε τον καλύτερο καθαρισμό, είναι σημαντική η σωστή δοσολογία απορρυπαντικού.
- Χρησιμοποιήστε μειωμένη ποσότητα απορρυπαντικού εάν ο κάδος δεν είναι γεμάτος πλήρως.
- Πάντα προσαρμόστε την ποσότητα απορρυπαντικού στη σκληρότητα του νερού, εάν το νερό της βρύσης είναι μαλακό, χρησιμοποιήστε λιγότερο απορρυπαντικό.
- Δοσολογήστε ανάλογα με το πόσο βρώμικα είναι τα ρούχα σας, λιγότερο βρώμικα ρούχα απαιτούν λιγότερο απορρυπαντικό.
- Τα υψηλής συγκέντρωσης (συμπυκνωμένο απορρυπαντικό) απαιτούν ιδιαίτερα ακριβή δοσολογία.

Τα ακόλουθα συμπτώματα είναι ένδειξη υπερδοσολογίας απορρυπαντικού:

- έντονος σχηματισμός αφρού
- κακό αποτέλεσμα πλύσης και ξεβγάλματος

Τα παρακάτω συμπτώματα είναι ένδειξη υποδοσολογίας απορρυπαντικού:

- τα ρούχα γίνονται γκρι
- επικάλυψη αλάτων στον κάδο, τον θερμοαντήρα και/ή τα ρούχα

3 ΛΕΙΤΟΥΡΓΙΑ

3.4 Πίνακας Ελέγχου

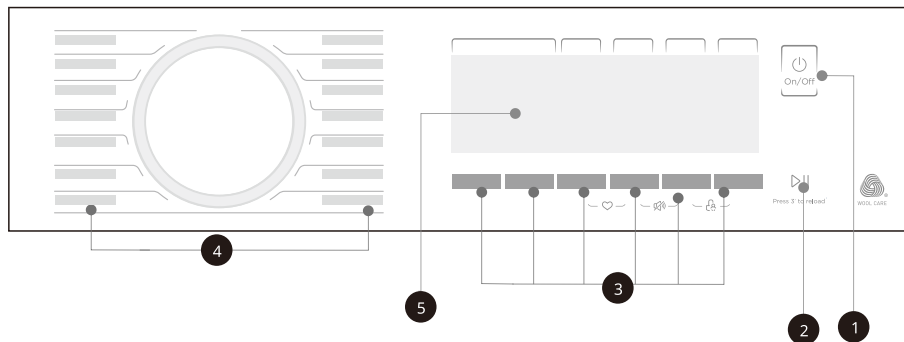

1 Τροφοδοσία

Το προϊόν είναι ενεργοποιημένο/απενεργοποιημένο.

2 Έναρξη/Παύση

Πατήστε το κουμπί για να ξεκινήσετε ή να παύσετε τον κύκλο πλύσης.

3 Επιλογή

Αυτό σας επιτρέπει να επιλέξετε μια επιπλέον λειτουργία και θα φωτίζεται όταν επιλεγεί.

4 Προγράμματα

Διατίθενται ανάλογα με τον τύπο των ρούχων.

5 Οθόνη

Η οθόνη εμφανίζει τις ρυθμίσεις, το εκτιμώμενο χρόνο που απομένει, τις επιλογές και τα μηνύματα κατάστασης για το πλυντήριό σας. Η οθόνη θα παραμείνει ανοιχτή κατά τη διάρκεια του κύκλου.

3 ΛΕΙΤΟΥΡΓΙΑ

■ 3.5 Οθόνη

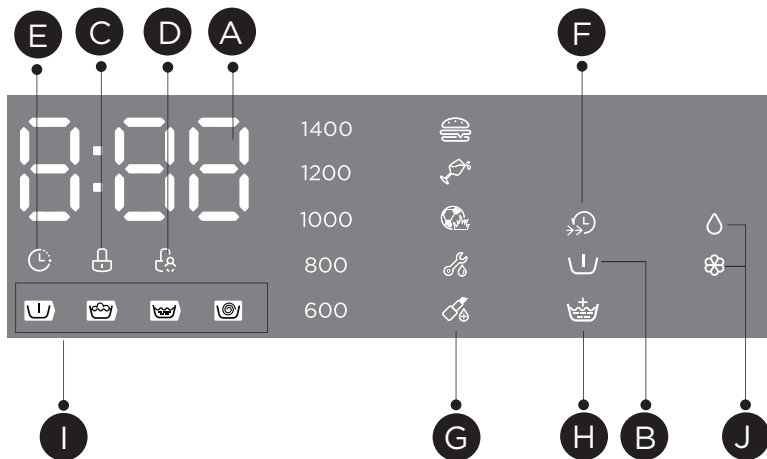

A Οθόνη

Χρόνος Πλύσης
125
Ταχύτητα
600
Τέλος
End

Χρόνος Καθυστέρησης
2H
Σφάλμα
E30
Θερμοκρασία
30

B Προπλύση

C Κλείδωμα Πόρτας

D Κλείδωμα Παιδιών

E Καθυστέρηση

F Ενίσχυση

G ΚΥΡΙΟ ΑΦΡΟΝΤΙΣΤΗΣ

H Επιπλέον Ξέβγαλμα

J Αυτόματη Δόση

I Προπλύση-Πλύση-Ξέβγαλμα-Στύψιμο

3 ΛΕΙΤΟΥΡΓΙΑ

3.6 Προγράμματα

Τα προγράμματα είναι διαθέσιμα ανάλογα με τον τύπο των ρούχων.

Προγράμματα	
Βαμβάκι	Ανθεκτικά υφάσματα, θερμοανθεκτικά υφάσματα από βαμβάκι ή λινό.
Συνθετικά	Πλύντε συνθετικά είδη, για παράδειγμα: πουκάμισα, παλτά, μείγματα. Κατά το πλύσιμο των πλεκτών υφασμάτων, η ποσότητα απορρυπαντικού πρέπει να μειωθεί λόγω της χαλαρής κατασκευής των νημάτων και της εύκολης δημιουργίας φουσκών.
Φροντίδα Μωρού	Πλύνετε τα ρούχα του μωρού, μπορεί να κάνει τα ρούχα του μωρού πιο καθαρά και να βελτιώσει την διαδικασία ξεβγάλματος για να προστατεύσει το δέρμα του μωρού.
Μίξη	Μικτό φορτίο αποτελούμενο από υφάσματα από βαμβάκι και συνθετικά.
20 °C	Ίκανό να καθαρίσει ελαφρώς λερωμένα βαμβακερά ρούχα, σε θερμοκρασία 20 °C.
Οικολογικό 40-60	Ίκανό να καθαρίσει κανονικά λερωμένα βαμβακερά ρούχα που δηλώνεται ότι μπορούν να πλυθούν στους 40 °C ή 60 °C, μαζί στον ίδιο κύκλο.
Ατμού Υγιεινή	Η ατμός είναι εφαρμόσιμη για καθημερινά πλυντήρια. Η ατμός μπορεί να διεισδύσει βαθιά στην ίνα, εξαλείφοντας αποτελεσματικά βακτήρια και μικρόβια, εμποδίζοντας τις οσμές και προστατεύοντας την υγεία σας.
Γρήγορο 45'/15'	Αυτή η διαδικασία προεπιλέγεται στα 45', πατήστε το κουμπί "Λειτουργία" για να μεταβείτε στα 15', το οποίο είναι κατάλληλο για το πλύσιμο λίγων και όχι πολύ βρώμικων ρούχων. Μερικές φορές, μετά την ολοκλήρωση της γρήγορης διαδικασίας 15', το περιεχόμενο υγρασίας των ρούχων είναι υψηλό.
Τζιν	Ειδικά για τζιν.
Αθλητικά	Πλύσιμο των αθλητικών ενδυμάτων.
Καθαρισμός Κάδου	Ειδικά ρυθμισμένο σε αυτό το μηχάνημα για να καθαρίσει τον κάδο και τον σωλήνα. Εφαρμόζει αποστειρωτική θερμοκρασία 90 °C για πιο πράσινο πλύσιμο των ρούχων. Όταν αυτό το πρόγραμμα εκτελείται, τα ρούχα ή άλλο πλύσιμο δεν μπορούν να προστεθούν. Όταν το κατάλληλο ποσό απολυμαντικού χλωρίου τοποθετείται, η επίδραση καθαρισμού του κάδου θα είναι καλύτερη. Ο πελάτης μπορεί να χρησιμοποιήσει αυτό το πρόγραμμα τακτικά σύμφωνα με την ανάγκη.
Μαλλί	Χειροπλύντης ή πλυντήριο-πλενόμενα υφάσματα από μαλλί ή πλούσιο μαλλί. Ειδικό πρόγραμμα πλύσης για να αποτρέψει τη συρρίκνωση, μεγαλύτερες παύσεις προγράμματος (τα υφάσματα ξεκουράζονται στο νερό πλύσης).
Μόνο Στύψιμο	Στρίβει και αδειάζει το νερό.

3 ΛΕΙΤΟΥΡΓΙΑ

Πρόγραμμα	Φορτίο(κιλά)	Προεπιλεγμένος Χρόνος
	9.0	
Γρήγορο 45'/15'	2.0	0:45
Ατμού Υγιεινή	4.5	2:28
Οικολογικό 40-60	9.0	3:48
20°C	4.5	1:01
Μαλλί	2.0	1:07
Μόνο Στύψιμο	9.0	0:12
Καθαρισμός Κάδου	--	1:18
Τζιν	9.0	1:35
Αθλητικά	4.5	0:47
Φροντίδα Μωρού	9.0	2:01
Μίξη	9.0	1:20
Συνθετικά	4.5	3:18
Βαμβάκι	9.0	3:39

Σημείωση!

- Οι παράμετροι σε αυτόν τον πίνακα είναι μόνο για αναφορά του χρήστη. Οι πραγματικές παράμετροι μπορεί να διαφέρουν από τις παραμέτρους στον παραπάνω πίνακα.

3 ΛΕΙΤΟΥΡΓΙΑ

Κύκλος	Ονομαστική χωρητικότητα σε κιλά	Ρύθμιση θερμοκρασίας	Διάρκεια κύκλου σε ώρες:λεπτά	Κατανάλωση ενέργειας σε kWh/κύκλο	Κατανάλωση νερού σε L/κύκλο	Υψηλότερο πλήσιμο θερμοκρασία °C ¹⁾	Υπολειπόμενη υγρασία σε % / ταχύτητα στεφής ²⁾
Γρήγορο 45'/15'	2.0	20	0:45	0.131	31	20	75%/800
20°C	4.5	20	1:01	0.189	48	20	65%/1000
Βαμβάκι 60°C	9.0	60	3:44	1.603	78	60	53%/1400
Μείγμα 40°C	9.0	40	1:20	0.813	78	40	65%/1000
Μείγμα 60°C	9.0	60	1:30	1.368	78	60	65%/1000
Οικολογικό 40-60 ³⁾	9.0	–	3:48	0.825	61	34	53.9%/1350
	4.5	–	2:54	0.426	49	30	53.9%/1350
	2.5	–	2:54	0.258	41	22	53.9%/1350

- Τα παραπάνω δεδομένα είναι για αναφορά μόνο και τα δεδομένα μπορεί να αλλάξουν λόγω διαφορετικών πραγματικών συνθηκών χρήσης.
- Οι βαλβίδες που δίνονται για προγράμματα εκτός από το πρόγραμμα ECO 40-60 είναι ενδεικτικές μόνο.
- 20 Το πρόγραμμα στους °C είναι σε θέση να καθαρίσει ελαφρώς λερωμένα βαμβακερά ρούχα, σε μια ονομαστική θερμοκρασία 20 °C, η οποία συμμορφώνεται με τον κανονισμό (ΕΕ) 2019/2023.
- Σύμφωνα με το EN 60456:2016/A11:2020 Με (ΕΕ) 2019/2014, (ΕΕ) 2019/2023, (ΕΕ)2021/340, (ΕΕ) 2021/341.
 Η ενεργειακή κλάση απόδοσης της ΕΕ είναι: Α
 Πρόγραμμα δοκιμής ενέργειας: ECO 40-60. Άλλα ως προεπιλογή.
 Μισό φορτίο για μηχάνημα 9.0kg: 4.5kg.
 Τέταρτο φορτίο για μηχάνημα 9.0kg: 2.5kg.

3 ΛΕΙΤΟΥΡΓΙΑ

- 1) Η υψηλότερη θερμοκρασία που φτάνουν τα ρούχα κατά τη διάρκεια του κύκλου πλυσίματος για τουλάχιστον 5 λεπτά.
- 2) Υπολειπόμενη υγρασία μετά τον κύκλο πλυσίματος σε ποσοστό περιεχομένου νερού και η ταχύτητα στροφής με την οποία επιτεύχθηκε αυτό.
- 3) Το πρόγραμμα ECO 40-60 είναι σε θέση να καθαρίσει είδη βαμβακερής πλύσης που έχουν δηλωθεί ότι πλένονται στους 40°C ή 60°C, μαζί στον ίδιο κύκλο. Αυτό το πρόγραμμα χρησιμοποιείται για να ελεγχθεί η συμμόρφωση με τους κανονισμούς (ΕΕ) 2019/2014, (ΕΕ) 2019/2023, (ΕΕ)2021/340, (ΕΕ) 2021/341.

Τα πιο αποδοτικά προγράμματα ως προς την κατανάλωση ενέργειας είναι συνήθως αυτά που λειτουργούν σε χαμηλότερες θερμοκρασίες και μεγαλύτερη διάρκεια.

Η φόρτωση του οικιακού μηχανήματος μέχρι τη χωρητικότητα που υποδεικνύεται για τα αντίστοιχα προγράμματα θα συμβάλει στην εξοικονόμηση ενέργειας και νερού.

Ο θόρυβος και το υπόλοιπο ποσοστό υγρασίας επηρεάζονται από την ταχύτητα περιστροφής : όσο υψηλότερη είναι η ταχύτητα περιστροφής στη φάση της περιστροφής, τόσο μεγαλύτερος είναι ο θόρυβος και τόσο χαμηλότερο είναι το υπόλοιπο ποσοστό υγρασίας.



Προσοχή!

- Αν υπάρχει διακοπή στην τροφοδοσία ρεύματος ενώ το μηχάνημα λειτουργεί, μια ειδική μνήμη αποθηκεύει το επιλεγμένο πρόγραμμα. Το μηχάνημα θα συνεχίσει το πρόγραμμα όταν η τροφοδοσία ρεύματος αποκατασταθεί.

3 ΛΕΙΤΟΥΡΓΙΑ

3.7 Επιλογή

Κύκλος	Προεπιλεγμένη Θερμ.(°C)	Προεπιλεγμένη ταχύτητα περιστροφής σε σ.α.λ.	Επιπλέον λειτουργίες
		1400	
Γρήγορο 45'/15'	20	800	☑️ 🌀
Ατμού Υγιεινή	60	1000	☑️ ☑️ 🌀
Οικολογικό 40-60	--	1400	-
20°C	20	1000	☑️ 🌀
Μαλλί	40	600	☑️
Μόνο Στύψιμο	--	1000	-
Καθαρισμός Κάδου	90	--	-
Τζιν	30	800	☑️ ☑️ 🌀
Αθλητικά	20	800	☑️ ☑️
Φροντίδα Μωρού	60	1000	☑️ ☑️ 🌀
Μίξη	40	1000	☑️ ☑️ 🌀
Συνθετικά	40	1200	☑️ ☑️ 🌀
Βαμβάκι	40	1400	☑️ ☑️ 🌀

📌 Σημείωση!

- Για τη μέγιστη ταχύτητα περιστροφής, τον χρόνο προγράμματος και άλλες λεπτομέρειες του προγράμματος ECO 40-60, παρακαλούμε ανατρέξτε στο περιεχόμενο στη σελίδα του Φύλλου Προϊόντος.
- Ο πίνακας δείχνει ποιος κύκλος προσφέρει ποιες επιλογές για ρύθμιση. Αν μια ρύθμιση δεν είναι δυνατή για έναν κύκλο.

3 ΛΕΙΤΟΥΡΓΙΑ

Temp.

Θερμοκρασία.

Όταν χρειάζεται, η θερμοκρασία πλυσίματος μπορεί να προσαρμοστεί πατώντας το κουμπί θερμοκρασίας στα ακόλουθα βήματα: Κρύο - 20°C - 30°C - 40°C - 60°C - 90°C.

Spin

Στροφές

Όταν χρειάζεται, η ταχύτητα στροφής μπορεί να ρυθμιστεί πατώντας το κουμπί Ταχύτητα στα ακόλουθα βήματα: 1400 : 0-600-800-1000-1200-1400

Delay

Καθυστέρηση

1. Επιλέξτε ένα πρόγραμμα

2. Πατήστε το κουμπί Καθυστέρηση για να επιλέξετε τον χρόνο καθυστέρησης 0-24Ω

3. Πατήστε [Έναρξη/Παύση] για να ξεκινήσετε τη λειτουργία καθυστέρησης



Επιλέξτε πρόγραμμα



Ρύθμιση χρόνου



Έναρξη

Για να ακυρώσετε τη λειτουργία Καθυστέρηση, πατήστε το κουμπί "Καθυστέρηση" πριν ξεκινήσετε το πρόγραμμα μέχρι η οθόνη να δείχνει 0 Ω. Αν το πρόγραμμα έχει ήδη ξεκινήσει, απενεργοποιήστε τη συσκευή και μετά επιλέξτε ένα νέο πρόγραμμα.



Πρόπλυση

Επιπλέον λειτουργία πλύσης πριν ξεκινήσει ο κύριος κύκλος πλύσης για αύξηση της απόδοσης πλύσης.



Επιπλέον Ξέβγαλμα

Το πλυντήριο θα υποστεί μια επιπλέον ξεβγάλματα μετά την επιλογή αυτής της λειτουργίας.

Αυτόματη
Δόση

Αυτόματη Δόση

Όταν πατήσετε το κουμπί ενεργοποίησης για να ξεκινήσετε το προϊόν, η οθόνη θα εμφανίσει το εικονίδιο "soft" ή "dete". Όταν η λυχνία αναβοσβήνει σημαίνει ότι το απορρυπαντικό ή η μαλακτική είναι έλλειψη και πρέπει να το προσθέσετε. Ανοίξτε το καπάκι του κουτιού του απορρυπαντικού, προσθέστε το απορρυπαντικό και τη μαλακτική.

Η ποσότητα γεμίσματος δεν πρέπει να υπερβαίνει τη μέγιστη γραμμή.

Πατήστε το Με το πάτημα του κουμπιού [Αυτόματη Δόση], η λειτουργία Αυτόματη Δόση θα ενεργοποιηθεί. Κλειστό.

3 ΛΕΙΤΟΥΡΓΙΑ



Ενίσχυση

Η λειτουργία μπορεί να μειώσει τον χρόνο πλυσίματος.



ΚΥΛΙΚΕΣ ΛΕΚΕΔΩΝ

Οι Κύλικες Λεκέδων προσφέρουν συγκεκριμένες μεθόδους αντιμετώπισης για πέντε σε-νάρια (Φαγητό, Ποτά, Αθλητισμός & Γυμναστική, Εξωτερικό & Εργαζόμενοι, Υγεία & Ομορφιά) για την επαγγελματική επίλυση σύμφωνα με τα προβλήματα πλυντηρίου.

ΜΑΣΤΕΡ ΚΗΛΙΔΩΝ	σενάρια	Κύκλοι Πλύσης	Τυπική λεκέδα
	Φαγητό	Βαμβάκι Συνθετικά , Μίξη , Φροντίδα Μυρού , Τζιν	Φρέσκα Λαχανικά, Φρέσκος Χυμός, Σάλτσα Φαγητού
	Ποτά	Βαμβάκι Συνθετικά , Φροντίδα Μυρού , Μίξη	Κόκκινο κρασί, ζεστό ποτό, αναψυκτικό
	Αθλητισμός & Γυμναστική	Βαμβάκι Συνθετικά , Μίξη , Αθλητικά	Λεκέδες χόρτου, σκόνη, λεκέδες ιδρώτα
	Εξωτερικό & Εργαζόμενοι	Βαμβάκι Συνθετικά Μίξη , , Αθλητικά Τζιν	Λίπος, λάσπη, Άνθρακας Πυμέντου
	Υγεία & Ομορφιά	Βαμβάκι , Συνθετικά , Μίξη	Καλλυντικά, Αίμα, Ναρκωτικά



Οικογενειακός Κύκλος

Για να αποθηκεύσετε το πρόγραμμα που χρησιμοποιείτε συχνά.



Αφού επιλέξετε το πρόγραμμα και ρυθμίσετε

τις επιλογές, πατήστε τα κουμπιά [Στύψιμο] και [ΜΑΣΤΕΡ ΚΗΛΙΔΩΝ] για 3 δευτ. πριν ξεκινήσετε το πλύσιμο.

Η προεπιλεγμένη ρύθμιση είναι Βαμβάκι.



Κλείδωμα Παιδιών

Αυτή η λειτουργία προορίζεται για να κρατήσει τα παιδιά από την κακή χρήση των ελέγχων.



Πατήστε τα κουμπιά [Λειτουργία] και [Αυτόματη Δόση] ταυτόχρονα για 3 δευτ. μέχρι να ακούσετε το βομβητή.

Το ένδειγμα του κλειδώματος παιδιών ανάβει.



Προσοχή!

Όταν ο Κλείδωμα Παιδιών είναι ενεργοποιημένο, η οθόνη θα εμφανίζει εναλλάξ τα "CL" και τον υπολειπόμενο χρόνο. Πατώντας οποιοδήποτε άλλο κουμπί θα προκαλέσει την αναβοσβήνουσα ένδειξη Κλειδώματος Παιδιών.

Όταν το πρόγραμμα τελειώνει, τα "CL" και "Τέλος" θα εναλλάσσονται στην οθόνη.

Το Κλείδωμα Παιδιών απενεργοποιεί τη λειτουργία όλων των κουμπιών εκτός από το κουμπί Ενεργοποίησης/Απενεργοποίησης και το κουμπί Κλειδώματος Παιδιών! Μόνο η ταυτόχρονη πίεση των δύο κουμπιών [Λειτουργία] και [Αυτόματη Δόση] μπορεί να απενεργοποιήσει το Κλείδωμα Παιδιών! Παρακαλούμε απενεργοποιήστε το Κλείδωμα Παιδιών πριν επιλέξετε ένα νέο πρόγραμμα!

3 ΛΕΙΤΟΥΡΓΙΑ



Σίγαση του βομβητή



Επιλέξτε το Πρόγραμμα

Πιέστε το [ΚΥΡΙΟ ΛΕΚΕΔΟΝΙΟ] και [Λειτουργία] κουμπί για 3 δευτερόλεπτα, ο βομβητής είναι σιωπηλός.

Για να ενεργοποιήσετε τη λειτουργία βομβητή, πιέστε ξανά το κουμπί για 3 δευτερόλεπτα.

Η ρύθμιση θα παραμείνει μέχρι την επόμενη επαναφορά.



Προσοχή!

- Μετά τη Σίγαση της λειτουργίας βομβητή, οι ήχοι δεν θα ενεργοποιηθούν πλέον.



Press 3 sec to reload

Επαναφόρτωση

Αυτή η λειτουργία μπορεί να εκτελεστεί κατά τη διάρκεια της προόδου του πλυσίματος. Όταν ο κάδος είναι ακόμα σε λειτουργία και υπάρχει μεγάλη ποσότητα νερού με υψηλή θερμοκρασία στον κάδο.

Η κατάσταση είναι μη ασφαλής και η πόρτα δεν μπορεί να ανοιχτεί με βία.

Για να πιέσετε [Έναρξη/Παύση] για 3 δευτερόλεπτα για επαναφόρτωση και εκκίνηση της προσθήκης ρούχων στη λειτουργία μεσοδρόμιο. Παρακαλώ ακολουθήστε τα βήματα όπως παρακάτω: 1. Περιμένετε μέχρι ο κάδος να σταματήσει την περιστροφή.

2. Το κλείδωμα της πόρτας είναι ξεκλειδωτό.

3. Κλείστε την πόρτα όταν τα ρούχα επαναφορτώνονται και πιέστε το [▶||] κουμπί.



Ρ πιέστε [▶||] ^{3 δευτ.} κ.λπ.

Επαναφόρτωση των ρούχων

Έναρξη



Προσοχή!

- Μην χρησιμοποιείτε τη λειτουργία Επαναφόρτωσης όταν το επίπεδο του νερού ξεπερνά την άκρη του εσωτερικού κάδου ή η θερμοκρασία είναι υψηλότερη.



Σημείωση!

Μετρητής χρήσης 1: Παρακαλώ πιέστε " Καθυστέρηση" και "Αυτόματη Δόση" στο πίνακα ελέγχου ταυτόχρονα και συνεχώς για περίπου 5 δευτερόλεπτα. κάτω από ενεργοποίηση κατάστασης, και στη συνέχεια πατήστε " Καθυστέρηση" δύο φορές αφού ακούσετε έναν έντονο ήχο, το οθόνι της συσκευής εμφανίζει ψηφιακή τιμή που μπορεί να υποδηλώνει τις φορές χρήσης του εξοπλισμού.

2. Πατήστε " Καθυστέρηση" και "Αυτόματη Δόση" στον πίνακα ελέγχου ταυτόχρονα και συνεχώς για περίπου 5 δευτερόλεπτα. και ο πελάτης μπορεί να επανέλθει στην κανονική λειτουργία.

4 ΣΥΝΤΗΡΗΣΗ

4.1 Καθαρισμός και Φροντίδα



Προειδοποίηση!

- Πάντα αποσυνδέετε τη συσκευή και κλείνετε τη βρύση πριν από τον καθαρισμό και τη συντήρηση.

Καθαρισμός του Καμινέ

Η κατάλληλη συντήρηση του πλυντηρίου μπορεί να επεκτείνει τη διάρκεια ζωής του. Η επιφάνεια μπορεί να καθαριστεί με αραιωμένα μη απορρυπαντικά ουδέτερα όταν είναι απαραίτητο. Αν υπάρχει οποιαδήποτε υπέρχειλιση νερού, χρησιμοποιήστε ένα πετσότα για να το σκουπίσετε αμέσως. Ποτέ μη χρησιμοποιείτε αιχμηρά αντικείμενα για τον καθαρισμό της συσκευής.

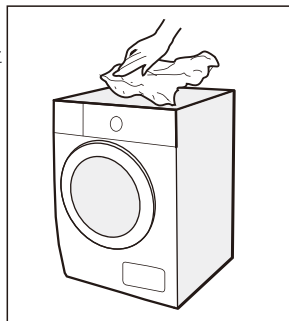

Προσοχή!

- Ποτέ μη χρησιμοποιείτε τραυματικά ή καυστικά προϊόντα. φορμικά οξέα ή τα διαλυμένα διαλύματά του ή παρόμοιες ουσίες, όπως αλκοόλη ή χημικά προϊόντα.

Καθαρισμός του Κάδου

Οποιοσδήποτε στίγμες σκουριάς που αφήνονται μέσα στον κάδο από μεταλλικά αντικείμενα πρέπει να αφαιρούνται αμέσως χρησιμοποιώντας απορρυπαντικά χωρίς χλώριο. Ποτέ μη χρησιμοποιείτε ασάλινο μανταλάκι για τον καθαρισμό του κάδου!



Σημείωση!

- Κρατήστε οποιοδήποτε πλυντήριο μακριά από τη μηχανή κατά τον καθαρισμό του κάδου.

Καθαρισμός του Σφράγισματος και του Γυαλιού της Πόρτας

Σκουπίστε το γυαλί και τον σφραγισμένο χώρο μετά από κάθε πλύσιμο για να αφαιρέσετε τις τρίχες και τις λεκέδες. Αν οι τρίχες συσσωρεύονται μπορεί να προκαλέσουν διαρροές. Αφαιρέστε οποιαδήποτε νομίσματα, κουμπιά και άλλα αντικείμενα από το σφράγισμα μετά από κάθε πλύσιμο. Καθαρίστε το Σφράγισμα Πόρτας και το Γυαλί κάθε μήνα για να εξασφαλίσετε την κανονική λειτουργία της συσκευής.

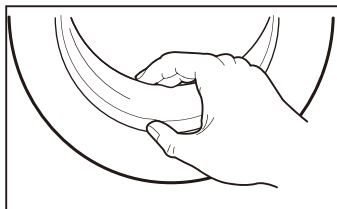

4 ΣΥΝΤΗΡΗΣΗ

Καθαρισμός του Φίλτρου Εισόδου

 Σημείωση!

• Η μείωση της ροής του νερού είναι ένδειξη ότι το φίλτρο πρέπει να καθαριστεί.

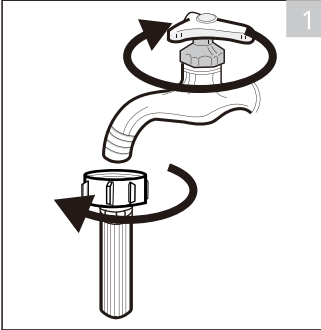

1. Κλείστε τη βρύση και αφαιρέστε την εύκαμπτη σωλήνα παροχής νερού από αυτήν.

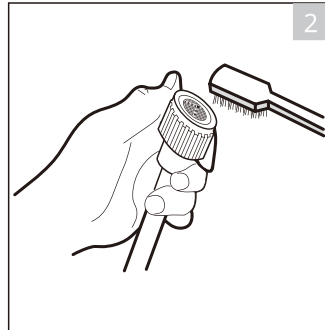

2. Καθαρίστε το φίλτρο με ένα βούρτσα.

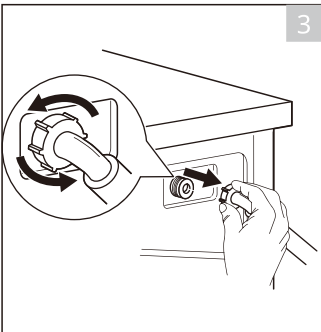

3. Ξεβιδώστε την εύκαμπτη σωλήνα παροχής νερού από το πίσω μέρος της μηχανής. Τραβήξτε το φίλτρο με μακριά μύτη πένσας.

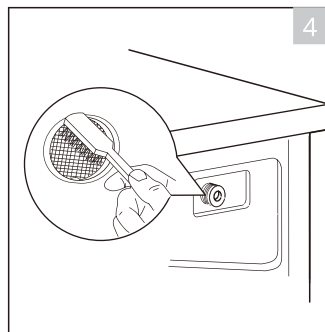

4. Χρησιμοποιήστε ένα πινέλο για να καθαρίσετε το φίλτρο.

5. Επανατοποθετήστε το φίλτρο στην είσοδο του νερού και επανασυνδέστε την εύκαμπτη σωλήνα παροχής νερού.

6. Καθαρίστε το φίλτρο εισόδου κάθε 3 μήνες για να εξασφαλίσετε την κανονική λειτουργία της συσκευής.

4 ΣΥΝΤΗΡΗΣΗ

Καθαρισμός του Διανομέα Απορρυπαντικού

1. Πιέστε προς τα κάτω το κουμπί απελευθέρωσης [] στο κάλυμμα μαλακτικού και τραβήξτε το συρτάρι του διανομέα έξω από την εγκοπή. Καθαρίστε το εσωτερικό της εγκοπής με ένα πινέλο.
2. Ανασηκώστε το κάλυμμα του μαλακτικού από το συρτάρι του διανομέα και πλύντε και τα δύο αντικείμενα με νερό.
3. Επανατοποθετήστε το κάλυμμα του μαλακτικού και πιέστε το συρτάρι πίσω στην εγκοπή.

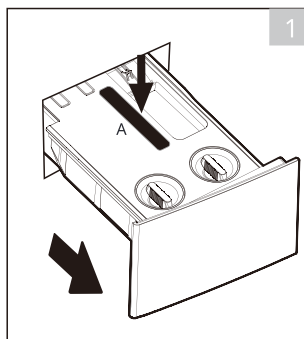

Πιέστε το κουμπί απελευθέρωσης και αφαιρέστε το συρτάρι του διανομέα

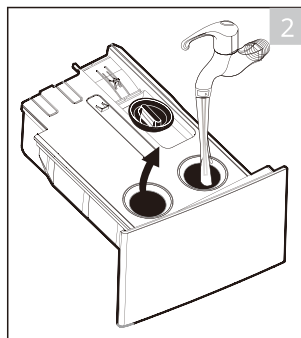

Καθαρίστε το συρτάρι του διανομέα και το κάλυμμα του μαλακτικού κάτω από το νερό

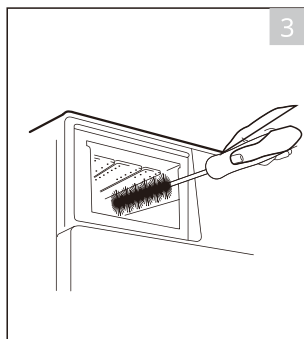

Καθαρίστε την εγκοπή με ένα μαλακό πινέλο

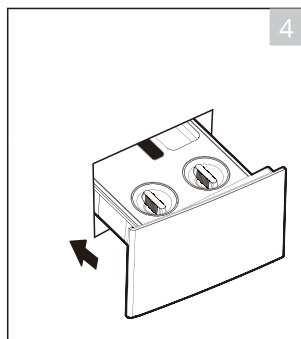

Εισάγετε το συρτάρι του διανομέα

Σημείωση!

- Μην χρησιμοποιείτε τραχεία ή καυστικά προϊόντα για τον καθαρισμό των πλαστικών μερών.
- Καθαρίστε τον διανομέα απορρυπαντικού κάθε 3 μήνες για να εξασφαλίσετε την κανονική λειτουργία της συσκευής

4 ΣΥΝΤΗΡΗΣΗ

Καθαρισμός του Φίλτρου της Αντλίας Αποστράγγισης

⚠ Προειδοποίηση!

- Βεβαιωθείτε ότι το πλυντήριο έχει ολοκληρώσει τον κύκλο πλυσίματος και είναι άδειο. Απενεργοποιήστε το και αποσυνδέστε το πριν καθαρίσετε το φίλτρο της αντλίας αποχέτευσης.
- Να είστε προσεκτικοί με το ζεστό νερό. Περιμένετε να κρυώσει το νερό. Κίνδυνος εγκαύματος!
- Καθαρίστε το φίλτρο περιοδικά κάθε 3 μήνες για να εξασφαλίσετε την κανονική λειτουργία της συσκευής.

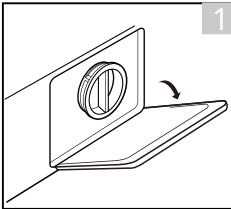

1
Ανοίξετε το κάλυμμα στο κάτω μέρος καπάκι

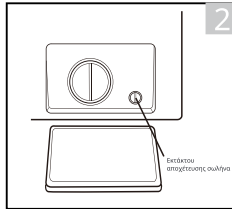

2
Περιστρέψτε 90°C και τραβήξτε έξω τον εκτάκτου αποχέτευσης σωλήνα, και αφαιρέστε το καπάκι του σωλήνα

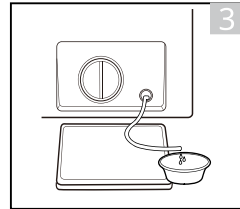

3
Μετά την εκτροπή του νερού, επαναφέρετε τον σωλήνα αποχέτευσης

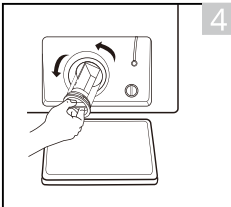

4
Ανοίξετε το φίλτρο περιστρέφοντας αριστερό στρόφα

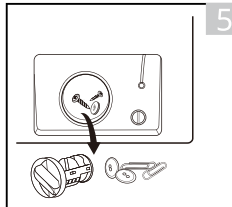

5
Αφαιρέστε παράξενα αντικείμενα

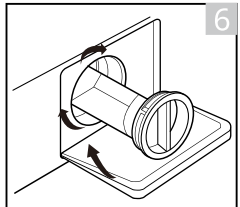

6
Κλείστε το κάτω κάλυμμα καπάκι

⚠ Προσοχή!

- Βεβαιωθείτε ότι το καπάκι της βαλβίδας και ο εκτάκτου σωλήνας αποχέτευσης έχουν εγκατασταθεί σωστά, οι πλάκες του καπακιού πρέπει να εισαχθούν ευθυγραμμίζοντας με τις πλάκες των οπών αλλιώς το νερό μπορεί να διαρρεύσει.
- Κάποια μηχανήματα δεν έχουν εκτάκτου σωλήνα αποχέτευσης, οπότε τα βήματα 2 και 3 μπορούν να παραλειφθούν. Περιστρέψτε απευθείας το κάλυμμα στο κάτω μέρος για να τρέξει το νερό στον νιπτήρα.
- Όταν η συσκευή είναι σε χρήση και ανάλογα με το επιλεγμένο πρόγραμμα μπορεί να υπάρχει ζεστό νερό στην αντλία. Ποτέ μην αφαιρείτε το κάλυμμα της αντλίας κατά τη διάρκεια ενός κύκλου πλυσίματος, πάντα περιμένετε μέχρι τον εξοπλισμό να ολοκληρώσει τον κύκλο, και είναι άδειο. Όταν αντικαθιστάτε το κάλυμμα, βεβαιωθείτε ότι είναι σφικτά επανασημασμένο.

4 ΣΥΝΤΗΡΗΣΗ

4.2 Αντιμετώπιση Προβλημάτων

Κάθε φορά που υπάρχει πρόβλημα με τον εξοπλισμό, ελέγξτε αν μπορείτε να το λύσετε ακολουθώντας τους πίνακες παρακάτω. Αν το πρόβλημα επιμένει, επικοινωνήστε με την εξυπηρέτηση πελατών.

Περιγραφή	Πιθανή αιτία	Λύση
Η συσκευή δεν ξεκινά	Η πόρτα δεν είναι κλειστή σωστά. Τα ρούχα έχουν κολλήσει.	Κλείστε σωστά την πόρτα και επανεκκινήστε. Ελέγξτε τα ρούχα.
Η πόρτα δεν μπορεί να ανοίξει	Η προστασία ασφαλείας ενεργοποιήθηκε.	Αποσυνδέστε την τροφοδοσία και επανεκκινήστε.
Διαρροή νερού	Οι συνδέσεις δεν είναι αρκετά σφιχτές.	Ελέγξτε και σφίξτε τον σωλήνα εισόδου νερού. Ελέγξτε και καθαρίστε τον σωλήνα εξόδου.
Κατάλοιπα απορρυπαντικού στο διανομέα απορρυπαντικού	Το απορρυπαντικό είναι υγρό και/ή συσσωρευμένο.	Καθαρίστε και σκουπίστε τον διανομέα απορρυπαντικού και στεγνώστε τον.
Ο δείκτης ή η οθόνη δεν λειτουργεί	Η πλακέτα PC ή το καλώδιο έχουν προβλήματα σύνδεσης.	Απενεργοποιήστε την τροφοδοσία και ελέγξτε αν η πρίζα είναι συνδεδεμένη σωστά.
Ανώμαλος θόρυβος	Οι βίδες στερέωσης είναι ακόμα στη θέση τους. Το πάτωμα δεν είναι σταθερό ή επίπεδο.	Ελέγξτε αν οι βίδες στερέωσης έχουν αφαιρεθεί. Βεβαιωθείτε ότι το συσκευάσματος είναι εγκατεστημένο σε στερεό και επίπεδο δάπεδο.

Κωδικικοί Σφαλμάτων

Περιγραφή	Πιθανή αιτία	Λύση
E30	Η πόρτα δεν είναι κλειστή σωστά.	Κλείστε σωστά την πόρτα και επανεκκινήστε.
E10	Πρόβλημα εισαγωγής νερού κατά τη διάρκεια του κύκλου πλύσης.	Ελέγξτε αν η πίεση του νερού είναι αρκετά υψηλή. Ισιώστε τον σωλήνα του νερού. Καθαρίστε το φίλτρο της εισόδου της βαλβίδας.
E21	Υπερβολική αποστράγγιση νερού	Ελέγξτε τον σωλήνα αποχέτευσης για φραγμό.
E12	Υπερχείλιση νερού	Επανεκκινήστε τον εξοπλισμό.
EXX	Άλλα	Επανεκκινήστε τον εξοπλισμό. Αν το πρόβλημα επιμένει, επικοινωνήστε με την εξυπηρέτηση πελατών.

4 ΣΥΝΤΗΡΗΣΗ

4.3 Εξυπηρέτηση Πελατών

Τα ανταλλακτικά για τη συσκευή σας είναι διαθέσιμα για τουλάχιστον 10 χρόνια σύμφωνα με τον ΚΑΝΟΝΙΣΜΟ (ΕΕ) 2019/2023 ΠΑΡΑΡΤΗΜΑ ΙΙ Απαιτήσεις Οικολογικού Σχεδιασμού.

Σε περίπτωση αποριών, παρακαλούμε επικοινωνήστε με το τοπικό μας κέντρο εξυπηρέτησης πελατών.



Προειδοποίηση!

Κίνδυνος ηλεκτροπληξίας

- Ποτέ μην προσπαθήσετε να επισκευάσετε μια συσκευή που είναι ελαττωματική ή υποτίθεται ότι είναι ελαττωματική. Μπορείτε να βάλετε σε κίνδυνο τη ζωή σας και των μελλοντικών χρηστών. Μόνο εξουσιοδοτημένοι ειδικοί επιτρέπεται να πραγματοποιήσουν αυτήν την επισκευή.
- Η μη κατάλληλη επισκευή θα ακυρώσει την εγγύηση και οι επόμενες ζημιές δεν μπορούν να αναγνωριστούν!

Μεταφορά

ΣΗΜΑΝΤΙΚΑ ΒΗΜΑΤΑ ΚΑΤΑ ΤΗΝ ΜΕΤΑΚΙΝΗΣΗ ΤΗΣ ΣΥΣΚΕΥΗΣ

- Αποσυνδέστε τη συσκευή και κλείστε τη βρύση εισόδου νερού.
- Ελέγξτε αν η πόρτα και ο διανομέας απορρυπαντικού είναι κλειστοί σωστά.
- Αφαιρέστε τον σωλήνα εισόδου νερού και τον σωλήνα εξόδου από τις εγκαταστάσεις του σπιτιού.
- Αφήστε το νερό να αποστραγγίσει πλήρως από τη συσκευή (βλ. “Συντήρηση Καθαρισμός του φίλτρου αντλίας αποστράγγισης”)
- Σημαντικό: Επανατοποθετήστε τα 4 μπουλόνια μεταφοράς στο πίσω μέρος της συσκευής.
- Αυτή η συσκευή είναι βαριά. Μεταφέρετε τη με προσοχή. Ποτέ μην κρατάτε κάποιο εξέχον μέρος της μηχανής όταν την ανεβάζετε. Η πόρτα της μηχανής δεν μπορεί να χρησιμοποιηθεί ως χερούλι.

5 ΤΕΧΝΙΚΗ ΠΡΟΔΙΑΓΡΑΦΗ

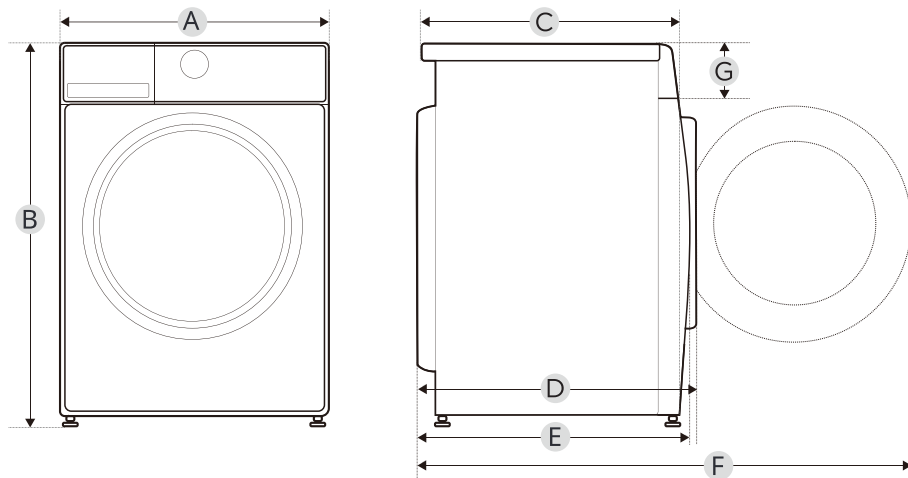

Μοντέλο

Kendrix MFM90

Τροφοδοσία Ρεύματος	220-240V~,50Hz
Μέγιστο Ρεύμα	10A
Τυπική Πίεση Νερού	0.05MPa~1MPa
Χωρητικότητα Πλυσίματος	9.0kg
Διαστάσεις	
A	595χιλ
B	850χιλ
C	535χιλ
Βάρος	65κιλά
Εντοπισμένη Ισχύς	1950W
Διαστάσεις Αναφοράς	
D	599χιλ
E	540χιλ
F	1064χιλ
G	135χιλ

6 ΦΥΛΛΟ ΠΡΟΪΟΝΤΟΣ

Όνομα ή εμπορικό σήμα του προμηθευτή:

Διεύθυνση του προμηθευτή^(*):

Αναγνωριστικό μοντέλου: Kendrix MFM90

Γενικές παράμετροι προϊόντος:

Παράμετρος	Τιμή	Παράμετρος	Τιμή	
Εκτιμώμενη χωρητικότητα (°) (κιλά)	9.0	Διαστάσεις σε εκατοστά	Ύψος	85
			Πλάτος	60
			Βάθος	54
Κλάση ενεργειακής απόδοσης ^(**)	51.9	Κλάση ενεργειακής απόδοσης	A	
Δείκτης αποτελεσματικότητας πλυσίματος ^(*)	1.031	Αποτελεσματικότητα ξεβγάλματος (g/kg)	5.0	
Κατανάλωση ενέργειας σε kWh ανά κύκλο, βασισμένη στο πρόγραμμα eco 40-60. Η πραγματική κατανάλωση ενέργειας θα εξαρτηθεί από τον τρόπο χρήσης της συσκευής.	0.494	Κατανάλωση νερού σε λίτρα ανά κύκλο, βασισμένη στο πρόγραμμα eco 40-60. Η πραγματική κατανάλωση νερού θα εξαρτηθεί από τον τρόπο χρήσης της συσκευής και από τη σκληρότητα του νερού.	50.0	
Μέγιστη θερμοκρασία μέσα στο υφασμά που υποβάλλεται σε επεξεργασία (°C)	Εκτιμώμενη χωρητικότητα	34	Βαρυτομένη υπολειπόμενη υγρασία περιεχομένου (%)	53.9
	Μισό	30		
	Τέταρτο	22		
Ταχύτητα στροφής (rpm)	Εκτιμώμενη χωρητικότητα	1350	Κλάση απόδοσης στο στύψιμο	B
	Μισό	1350		
	Τέταρτο	1350		
Διάρκεια προγράμματος (ώρες:λεπτά)	Εκτιμώμενη χωρητικότητα	3:48	Τύπος	αυτόνομο
	Μισό	2:54		
	Τέταρτο	2:54		
Εκπομπές θορύβου στη φάση της στρώσης (dB(A) re 1 pW)	74	Κλάση εκπομπής θορύβου στη φάση της στρώσης	B	
Λειτουργία εκτός λειτουργίας (W)	0.50	Λειτουργία αναμονής (W)	Μη διαθέσιμο	
Καθυστέρηση εκκίνησης (W) (εάν είναι εφαρμοσίμο)	4.00	Δίκτυο αναμονής (W) (εάν είναι εφαρμοσίμο)	Μη διαθέσιμο	

Ελάχιστη διάρκεια της εγγύησης που προσφέρεται από τον προμηθευτή:

Αυτό το προϊόν έχει σχεδιαστεί για να απελευθερώνει ιόντα αργύρου κατά τη διάρκεια του κύκλου πλυσίματος

OXI

Πρόσθετες πληροφορίες:

Σύνδεσμος στην ιστοσελίδα του προμηθευτή, όπου βρίσκεται η πληροφορία στο σημείο 9 του Παραρτήματος II του Κανονισμού της Επιτροπής (ΕΕ) 2019/2023 (1) (β):

(^{*)} για το πρόγραμμα eco 40-60.

(^{**}) οι αλλαγές σε αυτά τα στοιχεία δεν θα θεωρηθούν σημαντικές για τους σκοπούς της παραγράφου 4 του άρθρου 4 του Κανονισμού (ΕΕ) 2017/1369.

([†]) εάν η βάση δεδομένων του προϊόντος δημιουργεί αυτόματα το οριστικό περιεχόμενο αυτού του κελιού, ο προμηθευτής δεν πρέπει να εισάγει αυτά τα δεδομένα.

6 ΦΥΛΛΟ ΠΡΟΪΟΝΤΟΣ

- 1) Η πραγματική κατανάλωση ενέργειας θα εξαρτηθεί από τον τρόπο χρήσης της συσκευής.
- 2) Η πραγματική κατανάλωση νερού θα εξαρτηθεί από τον τρόπο χρήσης της συσκευής και από τη σκληρότητα του νερού.
- 3) Παράδοση των ανταλλακτικών εντός 15 εργάσιμων ημερών μετά την παραλαβή της παραγγελίας.

Φύλλο Δεδομένων Προϊόντος σχετικά με (ΕΕ) 2019/2014, ΕΕ) (ΕΕ) 2019/2023, (ΕΕ)2021/340, (ΕΕ) 2021/341.

Το φύλλο δεδομένων προϊόντος για τη συσκευή σας μπορεί να βρεθεί online. Μεταβείτε στη διεύθυνση <https://eprel.ec.europa.eu> και εισάγετε τον αναγνωριστικό μοντέλου της συσκευής σας για να κατεβάσετε το φύλλο δεδομένων. Ο αναγνωριστικός μοντέλου της συσκευής σας μπορεί να βρεθεί στην ενότητα τεχνικών προδιαγραφών.

ΣΥΜΜΟΡΦΩΣΗ ΜΕ ΤΙΣ ΟΔΗΓΙΕΣ Ε.Ε.

Με την παρούσα, η ΠΛΑΙΣΙΟ COMPUTERS A.E.B.E., δηλώνει ότι η συσκευή Kendrix MFM90 συμμορφώνεται με τις απαιτήσεις της οδηγίας 2014/35/ΕΕ χαμηλής τάσης και της οδηγίας 2014/30/ΕΕ (EMC) καθώς επίσης και της οδηγίας Οικολογικού Σχεδιασμού 2009/125/ΕΕ (Ecodesign) και φέρει τη σήμανση

CE

Αντίγραφο της Δήλωσης συμμόρφωσης μπορείτε να ζητήσετε από τα γραφεία της εταιρείας στη διεύθυνση : ΘΕΣΗ ΣΚΛΗΡΗ, ΜΑΓΟΥΛΑ ΑΤΤΙΚΗΣ ή στην ιστοσελίδα <http://www.plaisio.gr/>
Πληροφορίες για το περιβάλλον

Το παρών προϊόν συμμορφώνεται με τις απαιτήσεις της οδηγίας RoHS 2011/65/ΕΕ του ΕΥΡΩΠΑΙΚΟΥ ΚΟΙΝΟΒΟΥΛΙΟΥ ΚΑΙ ΤΟΥ ΣΥΜΒΟΥΛΙΟΥ της 8ης Ιουνίου 2011, σχετικά με τον περιορισμό της χρήσης ορισμένων επικίνδυνων ουσιών σε είδη ηλεκτρικού και ηλεκτρονικού εξοπλισμού και φέρει την ακόλουθη σήμανση.

RoHS

Τα Nuvelle, Kendrix είναι προϊόντα της ΠΛΑΙΣΙΟ COMPUTERS A.E.B.E.
Γραμμή επικοινωνίας: 800 11 12345
Θέση Σκλήρι, Μαγούλα Αττικής, 19018
www.plaisio.gr

ΣΗΜΕΙΩΣΕΙΣ

Εγγύηση

Παρέχουμε εγγύηση για αυτήν τη μηχανή σύμφωνα με τις ακόλουθες προϋποθέσεις: Έχετε εγγύηση κατασκευαστή για χρόνια **X** από την ημερομηνία αγοράς (πρέπει να παρασχεθεί απόδειξη αγοράς). Ισχύουν οι Γενικοί Όροι και Προϋποθέσεις μας.

Αριθμός σειράς της συσκευής σας

Ημερομηνία αγοράς:

Τόπος αγοράς:

Γενικοί Όροι Εγγύησης

Πριν χρησιμοποιήσετε τη συσκευή, βεβαιωθείτε ότι έχετε διαβάσει τις οδηγίες χρήσης που την συνοδεύουν.

Σας ενημερώνουμε ότι η συγκεκριμένη συσκευή καλύπτεται από εγγύηση καλής λειτουργίας σύμφωνα με τους όρους που προβλέπονται παρακάτω.

1. Η εγγύηση ισχύει από την ημερομηνία αγοράς όπως αυτή αναγράφεται στην νόμιμη απόδειξη αγοράς και έχει χρονική διάρκεια ίση με αυτή που αναγράφεται επίσης στην νόμιμη απόδειξη αγοράς.
2. Η εγγύηση ισχύει μόνο με την επίδειξη του εντύπου εγγύησης και της νόμιμης απόδειξης αγοράς.
3. Η παρούσα εγγύηση καλύπτει για οποιοδήποτε ελαττωματικό ανταλλακτικό καθώς και το κόστος εργασίας αντικατάστασης του. Η εγγύηση καλύπτει μόνο κατασκευαστικά ελαττώματα και δεν περιλαμβάνει αναλώσιμα είδη, όπως μπαταρίες, λαμπτήρες, αξεσουάρ, εξωτερικές σωληνώσεις κ.α. Σε καμία περίπτωση δεν σημαίνει την αντικατάσταση της συσκευής.
4. Η εταιρεία, ανάλογα με το είδος της βλάβης καθορίζει τον τρόπο και τον τόπο της επισκευής του μηχανήματος. Τα έξοδα μεταφοράς από και προς τα σημεία τεχνικής υποστήριξης είναι επιλογή και ευθύνη του πελάτη.
5. Προϊόντα που παραμένουν επισκευασμένα ή με άρνηση επισκευής ή με αδύνατη επικοινωνία με τον κάτοχο της συσκευής άνω των 15 ημερολογιακών ημερών από την ενημέρωση του πελάτη, χρεώνονται με έξοδα αποθήκευσης.
6. Η μέγιστη χρέωση που φέρει η εταιρεία περιορίζεται ρητά και αποκλειστικά στο αντίτιμο που έχει καταβληθεί για το προϊόν ή το κόστος επισκευής ή αντικατάστασης οποιουδήποτε προϊόντος που δεν λειτουργεί κανονικά και υπό φυσιολογικές συνθήκες.

Τι δεν καλύπτει η εγγύηση:

1. Η εγγύηση δεν ισχύει εάν η βλάβη οφείλεται σε κακή χρήση και εγκατάσταση, αμέλεια ή παρέμβαση από μη εξουσιοδοτημένο συνεργείο ή έλλειψη συντήρησης.
2. Οι τυχόν ζημιές που προκλήθηκαν κατά την διάρκεια μεταφοράς εξαιτίας εσφαλμένης τοποθέτησης της συσκευής (πχ μη αφαίρεση ασφαλειών μεταφοράς κτλ)
3. Βλάβες που οφείλονται σε κακή ηλεκτρική σύνδεση με τάση ρεύματος διαφορετική από την αναγραφόμενη στην πινακίδα της συσκευής ή σε μη γειωμένο ρευματοδότη και σε μεταβολές της τάσης.
4. Εξωγενών παραγόντων για τους οποίους δεν ευθύνεται το εργοστάσιο παραγωγής (μεγάλες διακυμάνσεις ηλεκτρικής τροφοδότησης, εκτός των προδιαγραφών ορίων λειτουργίας της συσκευής κλπ)
5. Συσκευές που δεν χρησιμοποιούνται σύμφωνα με κατάλληλες συνθήκες λειτουργίας, όπως χρήση στα πλαίσια επαγγελματικών δραστηριοτήτων.
6. Η εταιρεία δεν φέρει καμία ευθύνη για ζημιές που προκαλούνται από το προϊόν ή από σφάλματα λειτουργίας του προϊόντος, συμπεριλαμβανομένων των διαφυγόντων εσόδων και κερδών, των ειδικών, αποθετικών ή θετικών ζημιών και δεν φέρει καμία ευθύνη για καμία αξίωση η οποία εγείρεται από τρίτους ή από εσάς για λογαριασμό τρίτων.
7. Σε περιπτώσεις συσκευών δεν καλύπτονται βλάβες που οφείλονται στην ποιότητα/ακαταλληλότητα του νερού παροχής.

**Ενδεικτικός Πίνακας Αυτόματης Δοσολογίας
Απορρυπαντικού και Μαλακτικού Ρούχων (ml)**

Χωρητικότητα Πλυντηρίου	Βάρος Ρούχων				Βάρος Ρούχων			
	≤3.1kg	3.1-5.8kg	5.8-8.0kg	≥8.0kg	≤3.1kg	3.1-5.8kg	5.8-8.0kg	≥8.0kg
	Δοσολογία Απορρυπαντικού(ml)				Δοσολογία Μαλακτικού(ml)			
9KG	31	47	63	83	15	23	32	41